

МИНОНОСЕЦ

БУЙНЫЙ

BUINY DESTROYER 1902

1:350

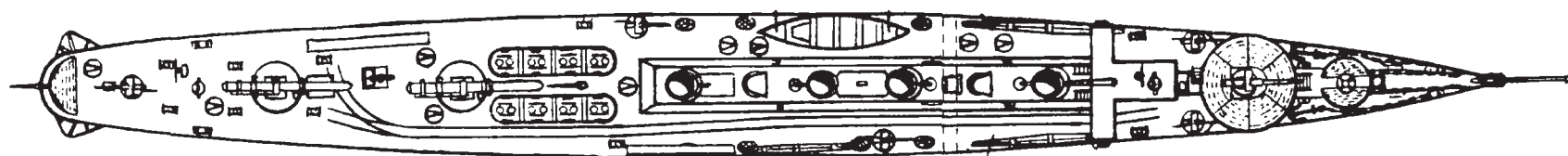
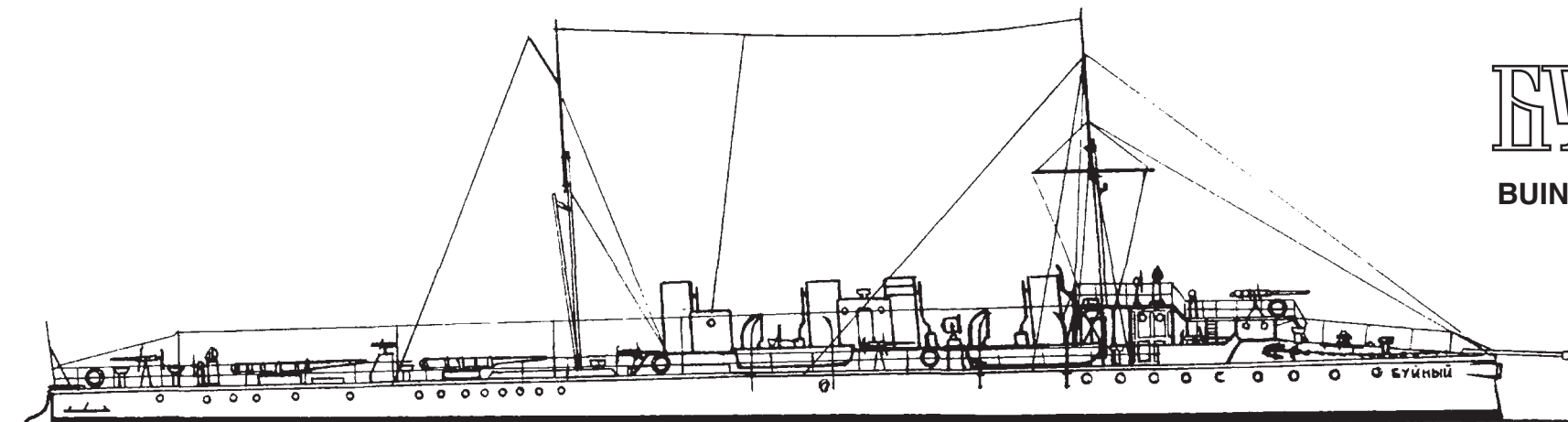

В 1901 году зачислен в списки судов Балтийского флота и заложен на судовой верфи Невского судостроительного и механического завода в Санкт-Петербурге, спущен на воду 11 августа 1901 года, вступил в строй 28 июня 1902 года. После вступления в строй отправился на Дальний Восток с отрядом А. А. Вирениуса, однако с началом Русско-японской войны вернулся в Россию.

Вошёл в состав Второй Тихоокеанской эскадры и 29 августа 1904 года покинул Кронштадт под командованием капитана 2-го ранга Н. Н. Коломейцева.

Во время Цусимского сражения 14 мая 1905 года «Буйный» входил в состав 1-го отделения миноносцев и держался на левом, нестреляющем борту русских

миноносцев, находясь в распоряжении командира броненосца «Ослябя». Как только «Ослябя» начал тонуть, миноносец полным ходом подошёл к гибнущему кораблю и под огнём начал спасать плавающую в воде команду. Всего «Буйный» взял на борт 204 человека, после чего попал под обстрел японских крейсеров и вынужден был прекратить спасение экипажа броненосца. В 3 часа 30 минут миноносец дал полный ход и, отстреливаясь из орудий, направился к ушедшей вперёд эскадре. В это время выяснилось, что миноносец погнул винты об обломки «Осляби», а в машине слышался стук повреждённых механизмов.

После возвращения к эскадре на «Буйном» заметили горящий русский

корабль, сильно обстреливаемый противником. Этим кораблём оказался флагманский броненосец «Князь Суворов». Под огнём неприятеля «Буйный» на сильной зыби подошёл к наветренному борту броненосца; каждую минуту хрупкий корпус миноносца могло раздавить о броню «Суворова». Этот отчаянный манёвр, по свидетельству современников, принёс «Буйному» и его командиру бессмертную славу. Вице-адмирал З. П. Рожественский и флаг-офицер с частью штаба были приняты на миноносец. Это были последние члены экипажа броненосца, спасшиеся с него.

К утру 15 мая «Буйный» соединился с крейсером «Дмитрий Донской» и миноносцами «Бедовый» и «Грозный». К

этому моменту на «Буйном» были серьёзные повреждения механизмов и нехватка угля, поэтому было принято решение уничтожить миноносец. Адмирал З. П. Рожественский и штаб были переданы на «Бедовый», а команда — на крейсер «Дмитрий Донской». После этого «Буйный» был подготовлен к взрыву, но он не удался, и «Дмитрию Донскому» пришлось топить миноносец артиллерийским огнём. В 11 часов 30 минут в 70 милях от острова Дажелет «Буйный» затонул с поднятыми кормовым и стеньговыми флагами.

Тактико-технические характеристики:

Водоизмещение:	440 т.
Длина наибольшая:	64,1 м.
Ширина:	6,4 м.
Осадка:	2,82 м.
Мощность механизмов:	5700 л.с.
Скорость максимальная:	26,7 уз.
Артиллерийское вооружение:	1 75 мм
	5 47 мм Гочкиса
Торпедно-минное вооружение:	3 381 мм
Экипаж:	4 офицера и 62 матросов

3525 For more info on Combrig kits see: www.combrig-models.com www.steelnavy.com www.modelwarships.com



СХЕМА СБОРКИ МОДЕЛИ
ASSEMBLY INSTRUCTIONS

1

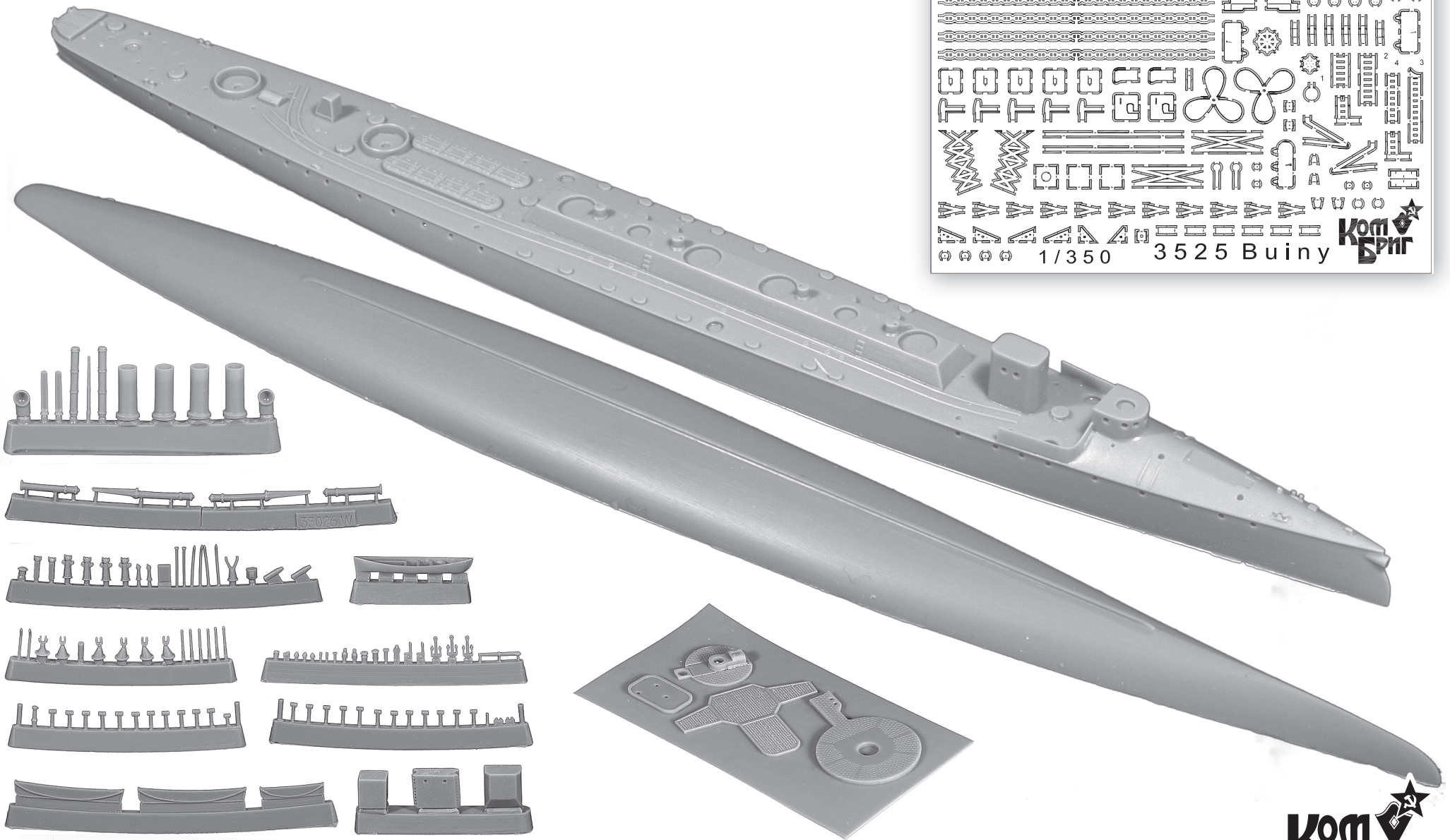
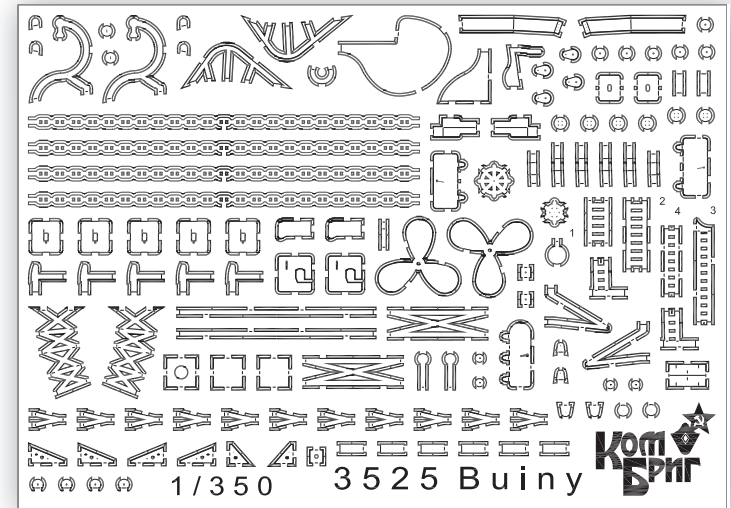

3525 For more info on Combrig kits see: www.combrig-models.com www.steelnavy.com www.modelwarships.com



СХЕМА СБОРКИ МОДЕЛИ

ASSEMBLY INSTRUCTIONS

2



СХЕМА СБОРКИ МОДЕЛИ
ASSEMBLY INSTRUCTIONS

3

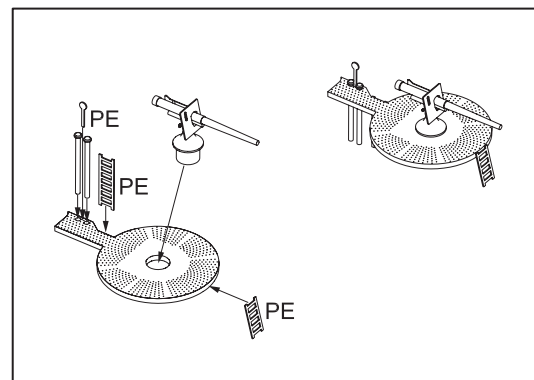
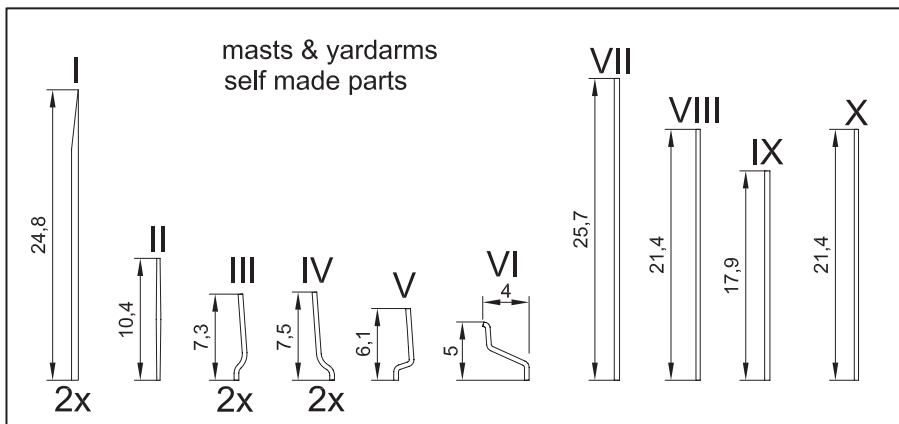
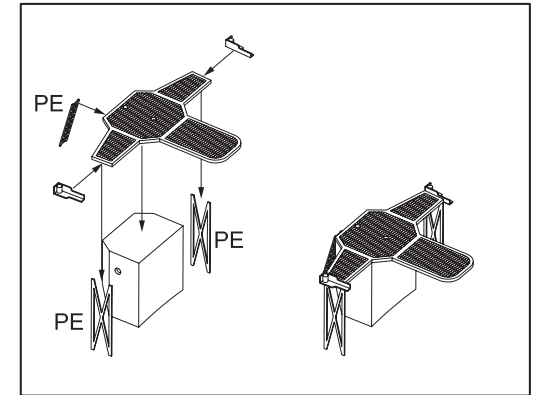
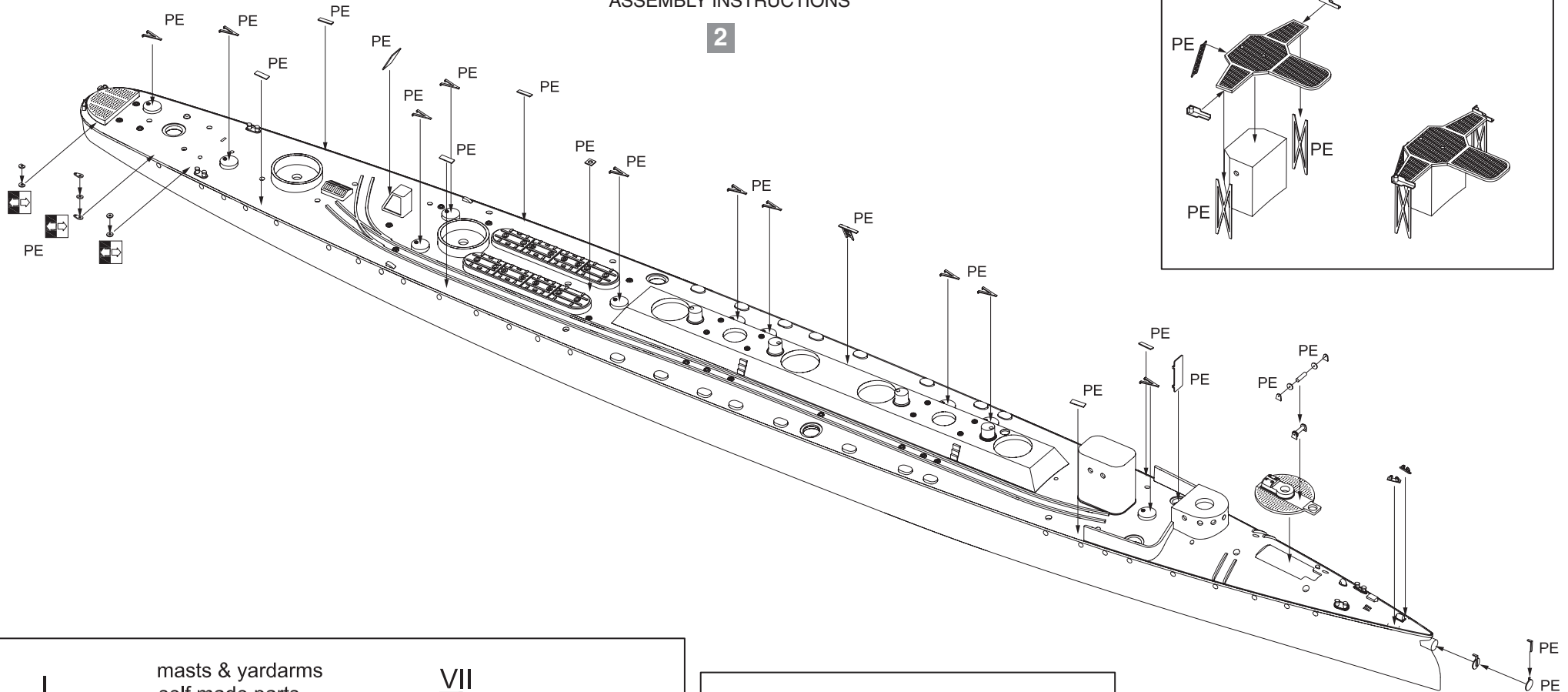

СХЕМА СБОРКИ МОДЕЛИ
ASSEMBLY INSTRUCTIONS

4

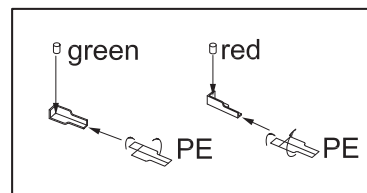
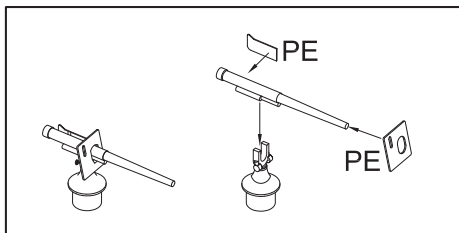
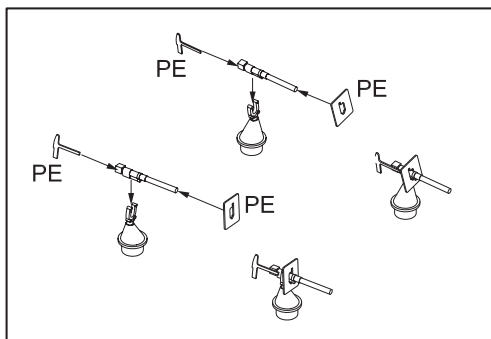
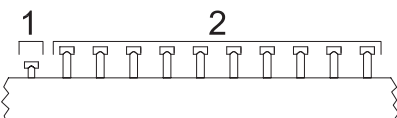
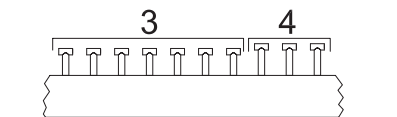
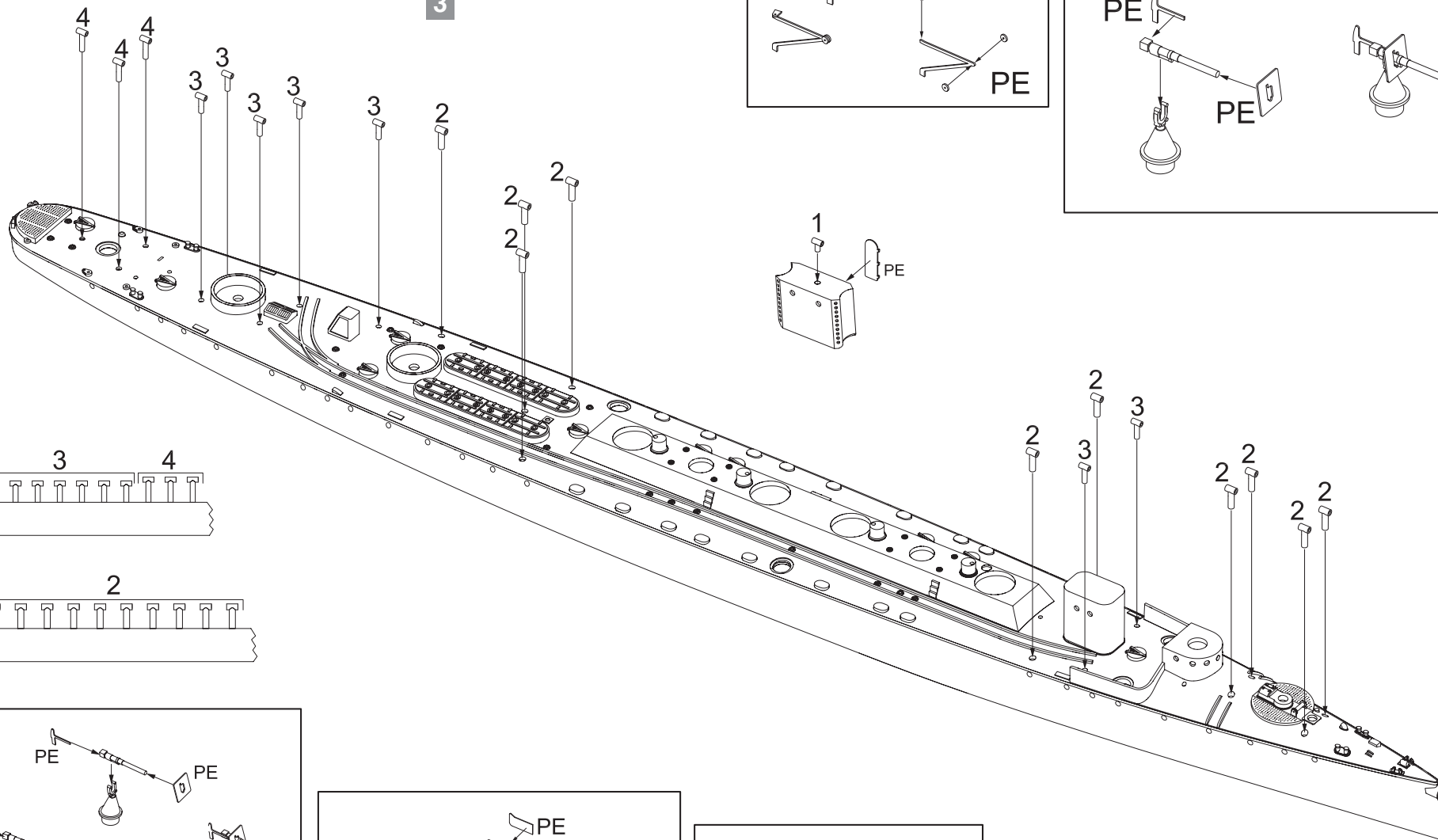
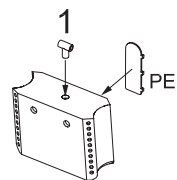
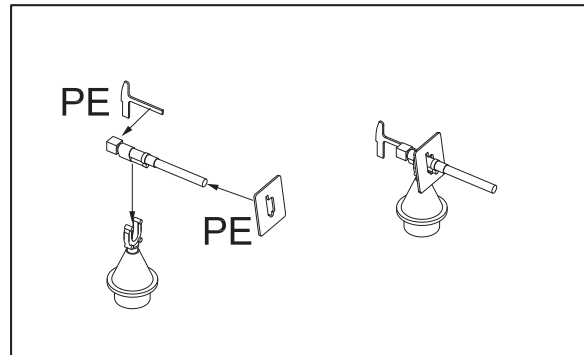
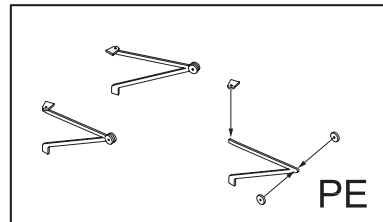

СХЕМА СБОРКИ МОДЕЛИ
ASSEMBLY INSTRUCTIONS

5

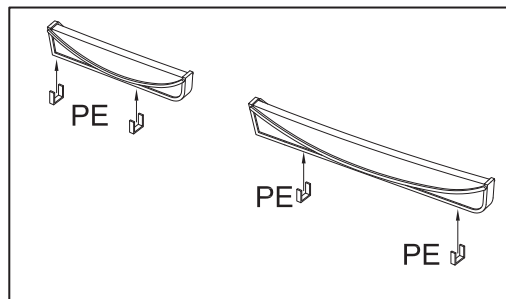
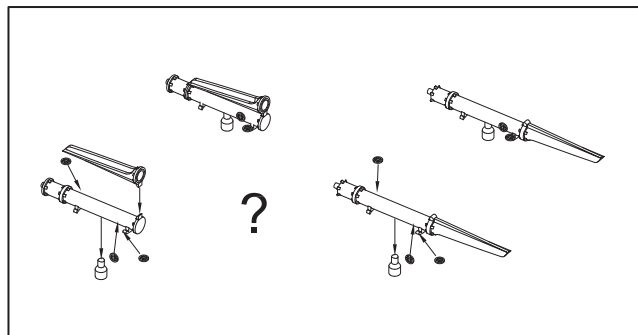
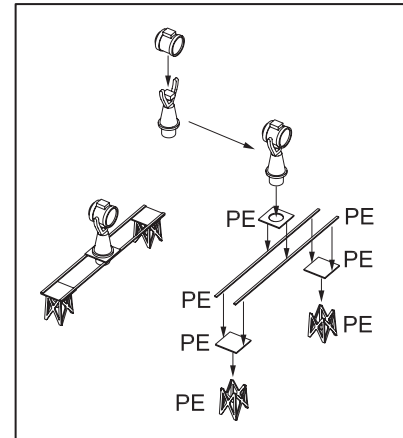
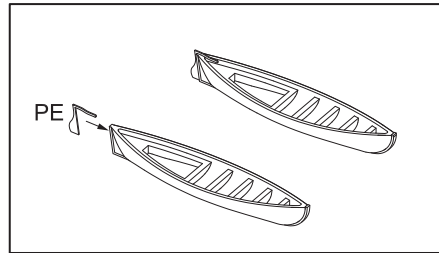
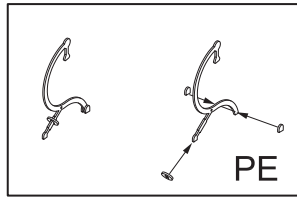
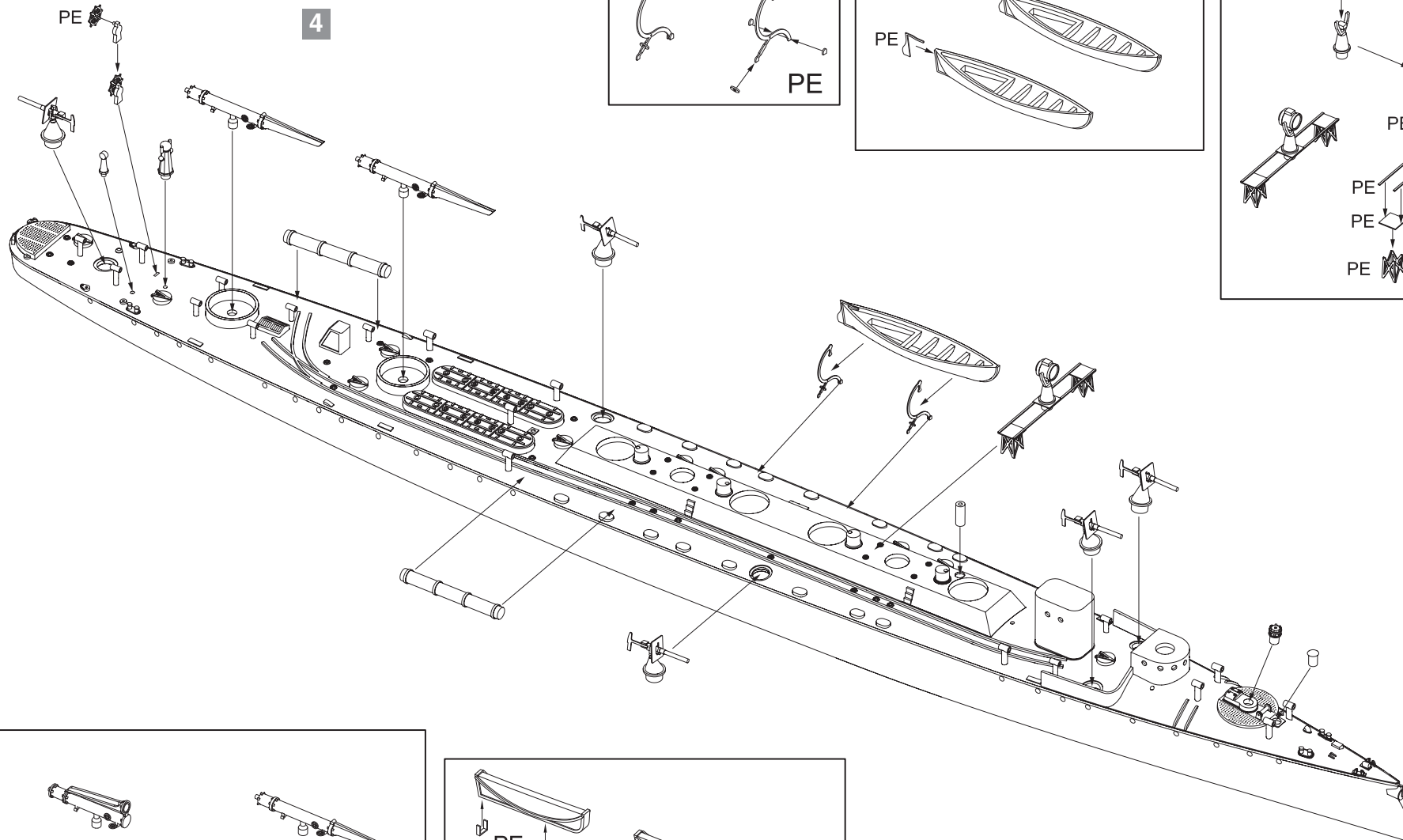