

SMS "BAYERN"
Battleship, 1916

BAYERN

Линейный корабль "БАЙЕРН",
Германия, 1916

1:350

Displacement:31,700 long tons (32,200 t)
Length:..... 590 ft 7 in (180 m)
Beam:..... 98 ft 5 in (30 m)
Draught:..... 30 ft 10 in (9.4 m)
Installed power:56,275 shp (41,964 kW)

Propulsion:
..... 3 x Parsons turbines, 3 shafts, 14 boilers
Speed:.....21 knots (39 km/h)
Range: 5,000 nautical miles (9,300 km) at 12 knots
(22 km/h)
Complement:1,87-1271

Armament:
8 x 380 mm (15-inch) guns
16 x 150 mm (5.9 in) guns
2 x 88 mm (3.5 in) guns
5 x 600 mm (24 in) torpedo tubes

Armour:
Belt: 6.7-14 inches (170-350 mm)
Turrets:..... 13.8-3.9 inches (350 -100 mm)
Decks:..... 2.4-3.9 inches (60-100 mm)
Conning tower: 16 inches (400 mm)

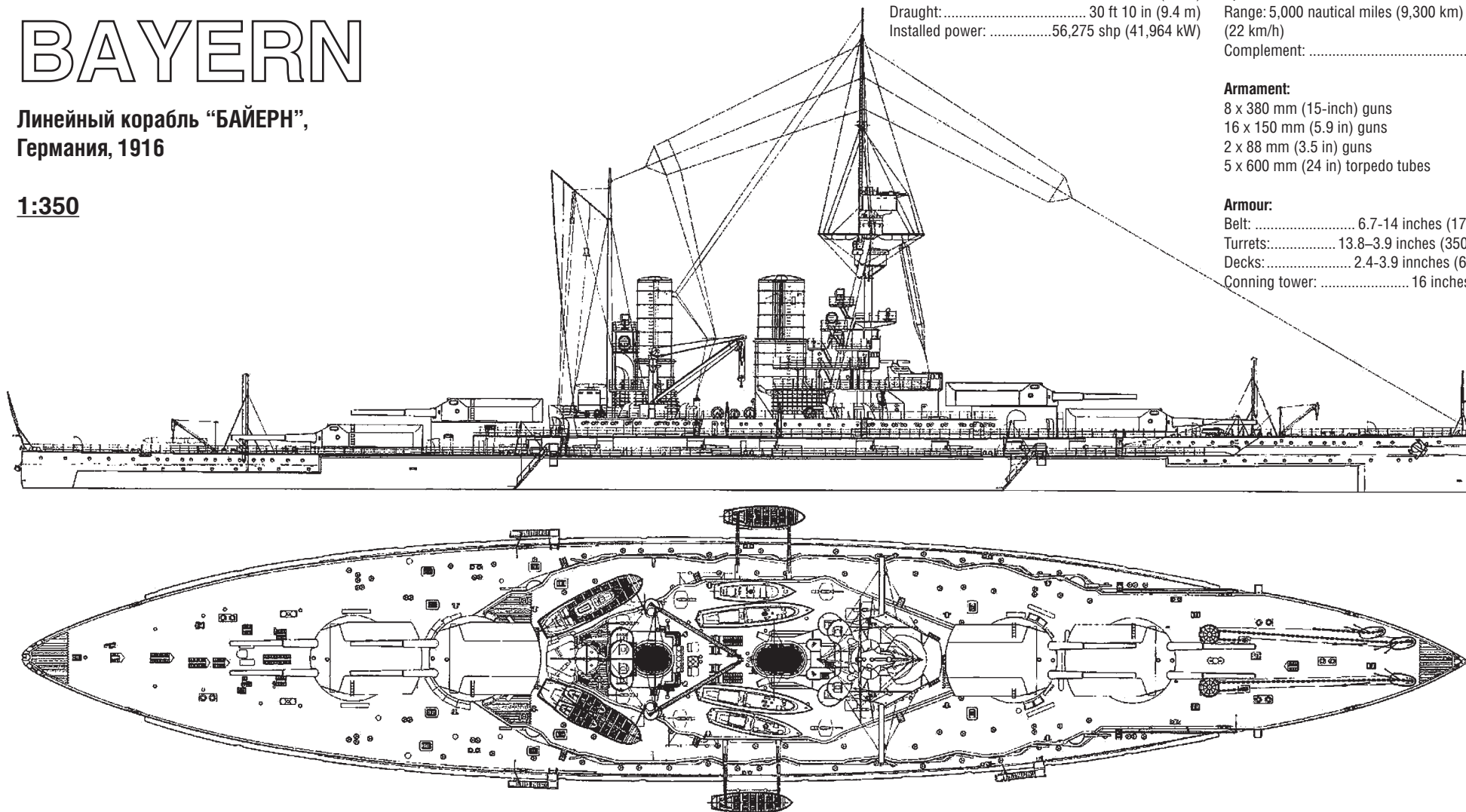

Линейный корабль Байерн был заложен 20 августа 1913, спущен на воду 18 февраля 1915, вступил в строй 30 июня 1916 года. Корабль вступил в строй и вошёл в состав III эскадры Флота Открытого моря. 18-20 августа 1916 г. — участие в безрезультатно окончившемся боевом выходе флота в северную часть Северного

моря. С 11 октября 1917 г. линкор участвовал в операции по захвату Моонзундских островов, при этом 12 октября перед Союзундом у острова Эзел он подорвался на русской мине заграждения. Взрыв пришёлся по правому борту у носового отделения бортовых торпедных аппаратов и вызвал взрыв 12 баллонов

воздуха высокого давления. Корабль принял в носовые отсеки до первой 380-мм башни до 1000 т забортной воды и осел почти по якорные клюзы. 15 апреля 1918 г. в устье реки Яде корабль коснулся днищем грунта, но без существенных повреждений. 23-24 апреля 1918 г. — участие в последнем боевом выходе Флота От-

крытого моря в море до параллели Ставангера (Норвегия). 21 июня 1919 г. в числе других кораблей немецкой эскадры затоплен собственным экипажем в Скапа-флоу. 1934 г. - при первой попытке подъёма 18 июля всплывший на поверхность с глубины 40 м корабль через 30 минут снова погрузился в воду, окончательно

он был поднят лишь 1 сентября. 1935 г. линейный корабль «Байерн» разделили на металлолом в Розайте.

3536 For more info on Combrig kits see: www.combrig-models.com www.steelnavy.com www.modelwarships.com

**Ком
БРИГ**
Made in Russia

СХЕМА СБОРКИ МОДЕЛИ
ASSEMBLY INSTRUCTIONS

1



СХЕМА СБОРКИ МОДЕЛИ
ASSEMBLY INSTRUCTIONS

2

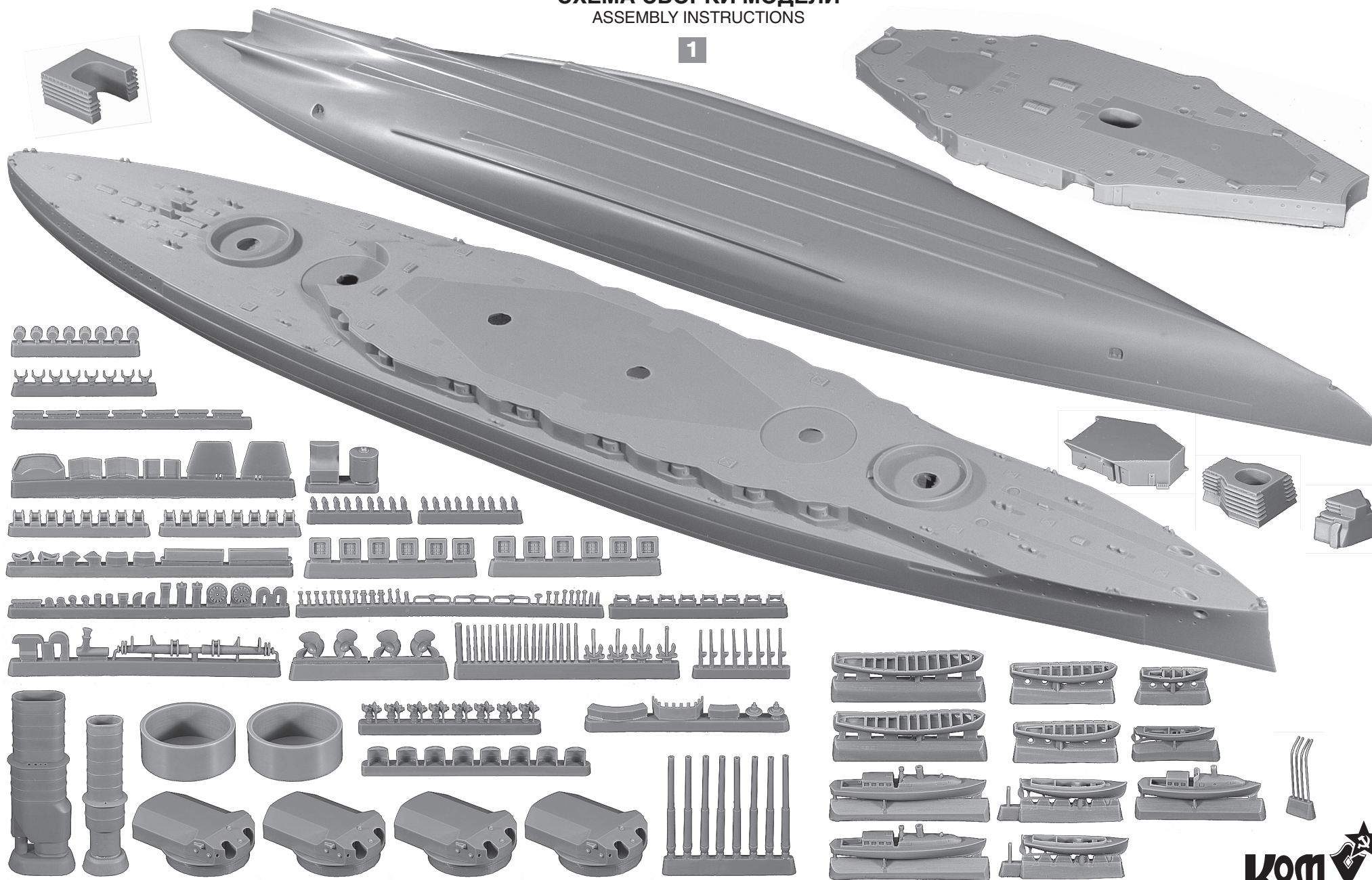

СХЕМА СБОРКИ МОДЕЛИ
ASSEMBLY INSTRUCTIONS

3

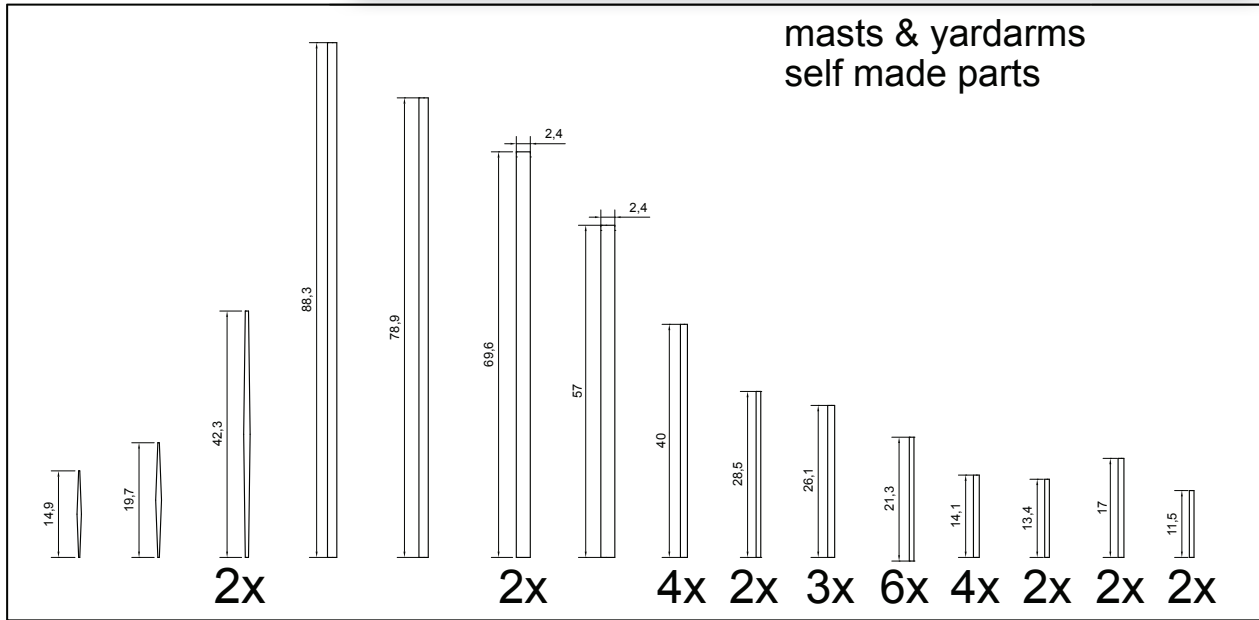
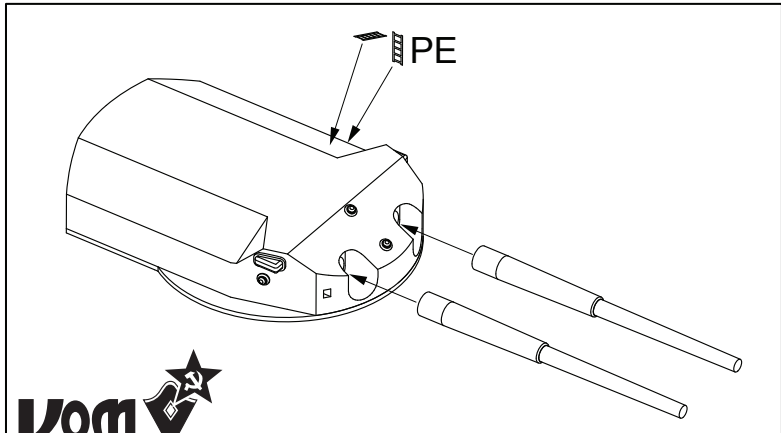
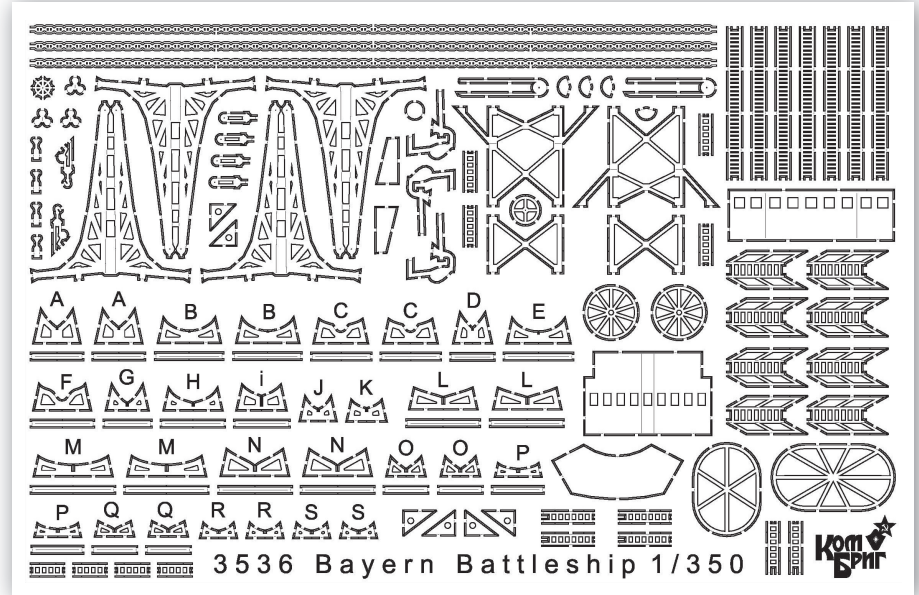
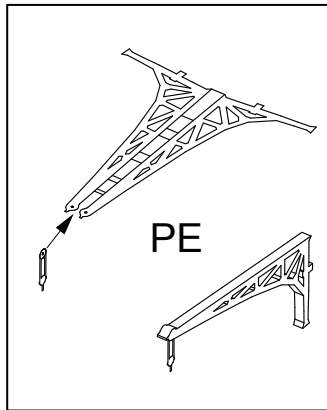
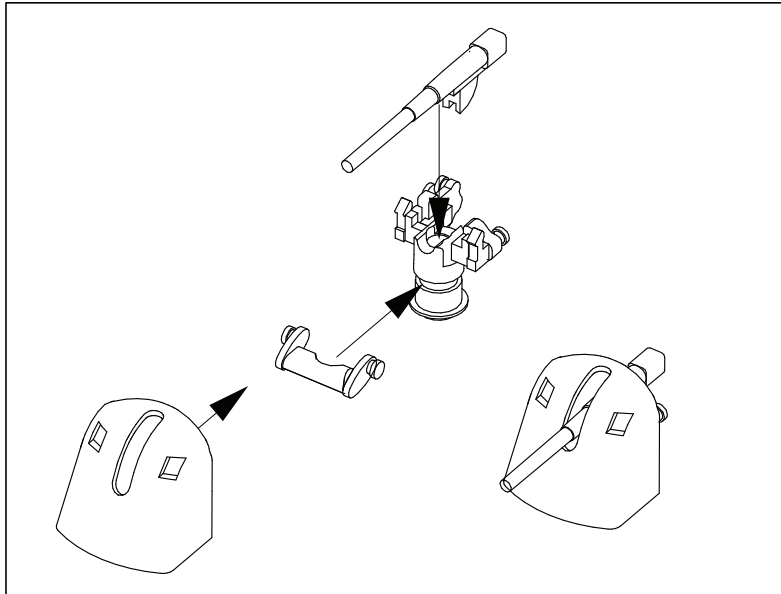
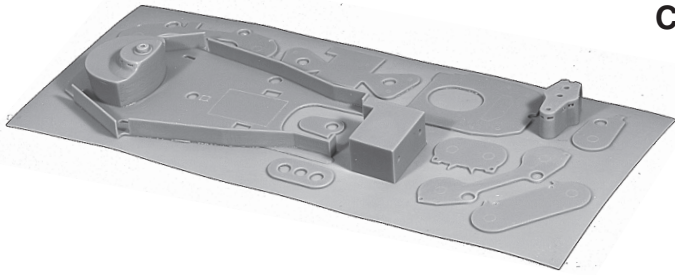

СХЕМА СБОРКИ МОДЕЛИ
ASSEMBLY INSTRUCTIONS

4

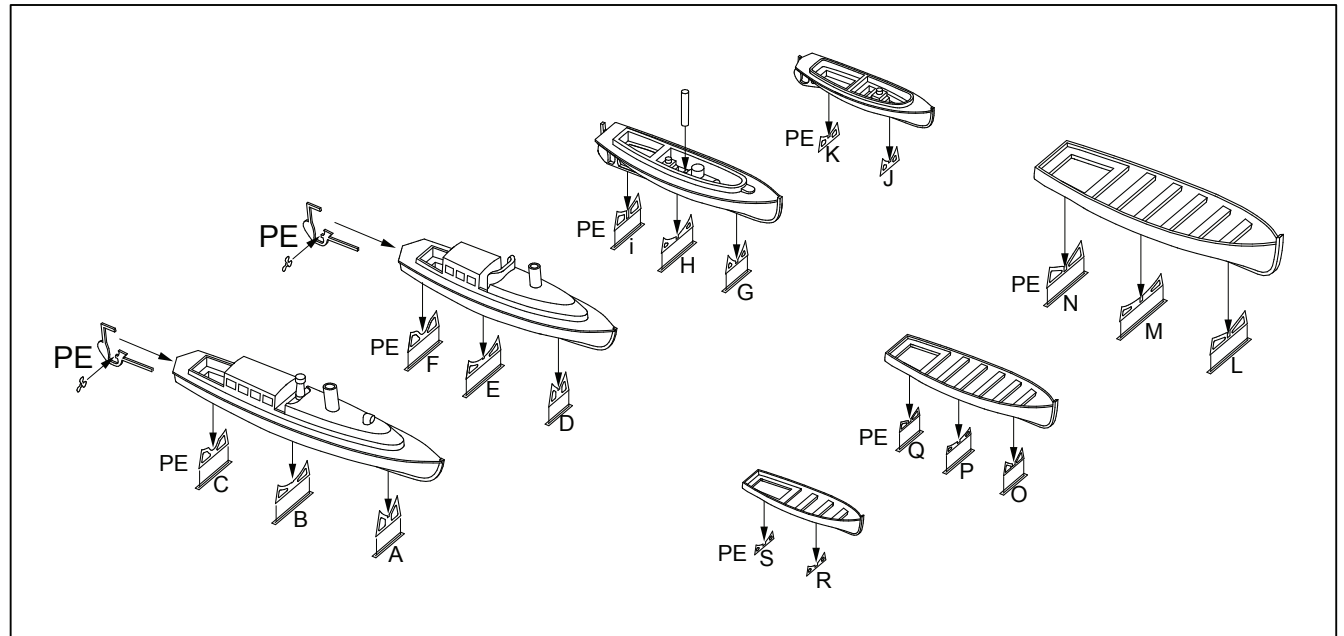
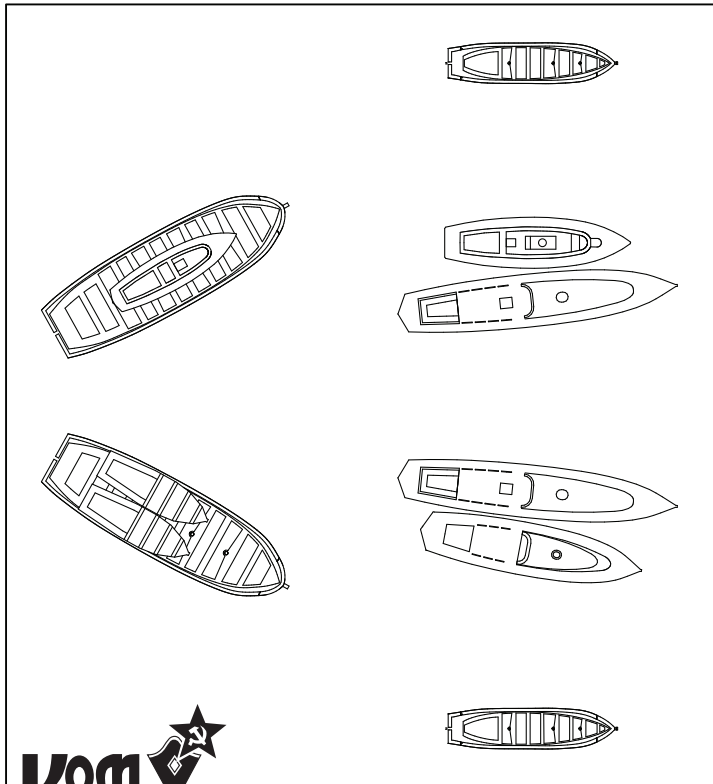
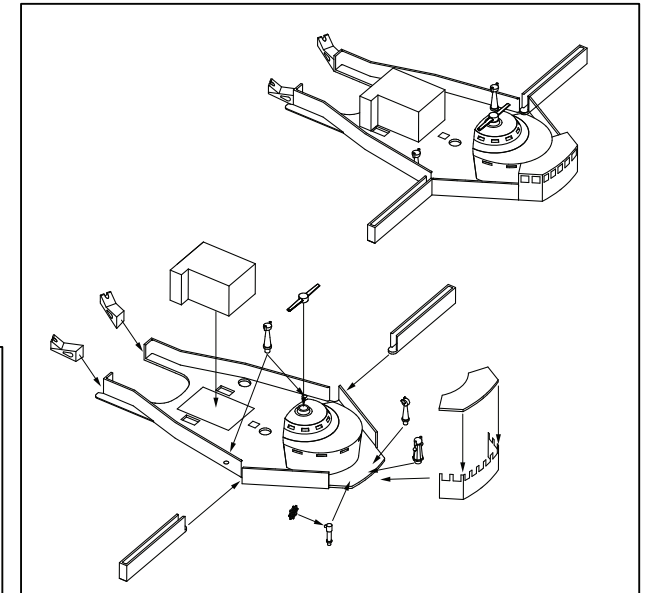
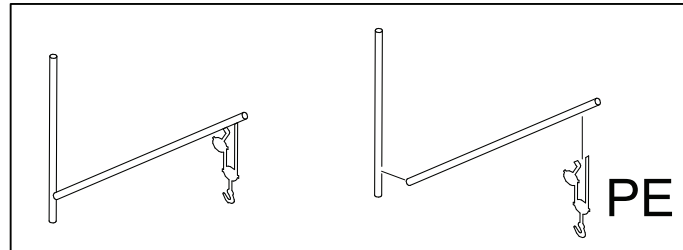
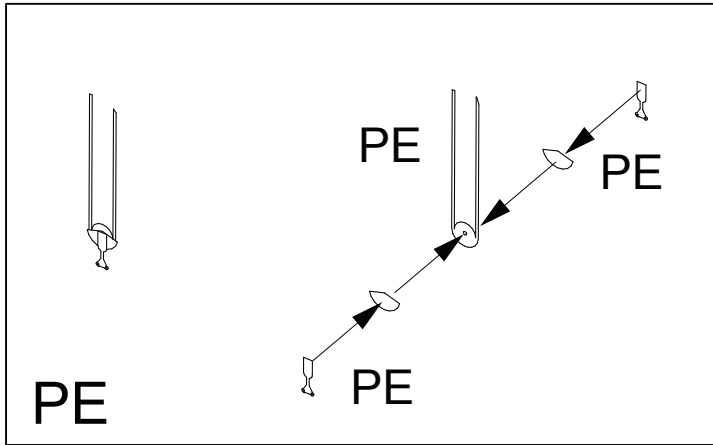

СХЕМА СБОРКИ МОДЕЛИ
ASSEMBLY INSTRUCTIONS

5



! torpedo net shelves and boats are not shown !

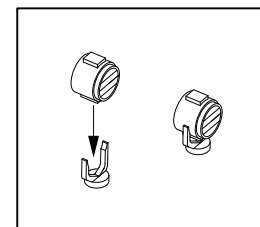
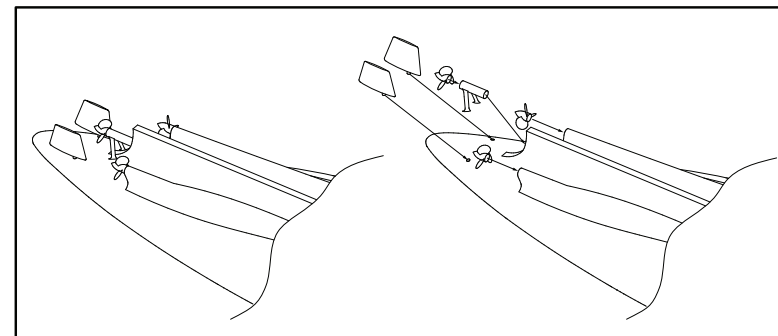
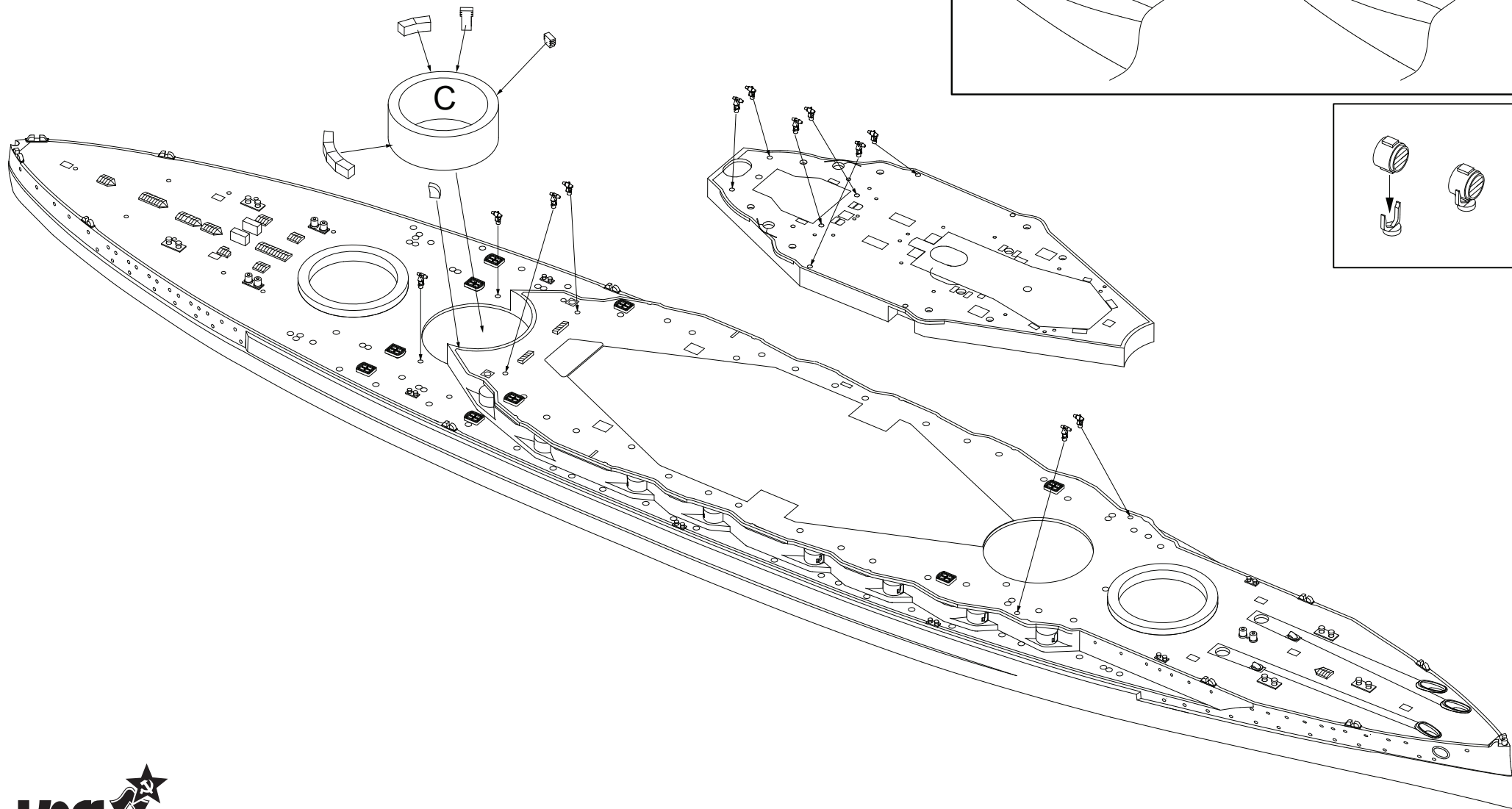
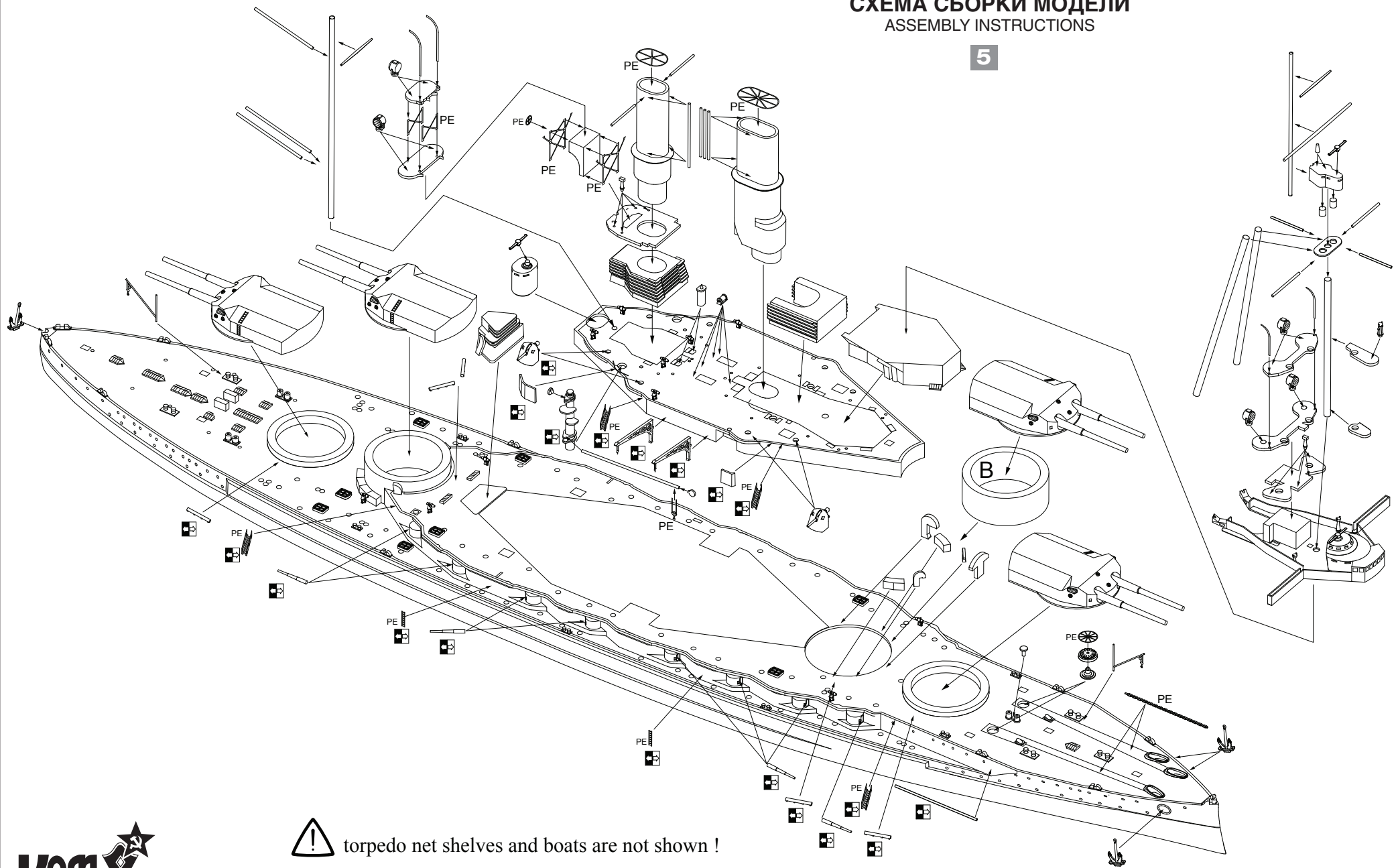