

**HMS "GLASGOW"**  
**Cruiser, 1910**

# GLASGOW

**Легкий крейсер "ГЛАЗГО",  
Великобритания, 1910**

**1:700**

**Displacement:** ..... 4,800 long tons  
**Length:**..... 453 ft (138,1 m)  
**Beam:**..... 47 ft (14,3 m)  
**Draught:**..... 15 ft (4,7 m)  
**Installed power:** .....22,000 shp

**Propulsion:** ..... Parsons turbines,  
Four screws, Twelve Yarrow boilers  
**Speed:**.....25 knots  
**Complement:** ..... 411

**Armament:**  
2 x BL – 6-inch (152.4 mm) Mk XI guns

10 x 1 – BL 4-inch (101.6 mm) Mk VII guns  
1 x 3 inch guns  
4 x QF 3-pounder (47-mm) guns  
4 x machine guns  
2 x 18-inch (457 mm) torpedo tubes

**Armour:**  
Decks:.....2 inch, 1<sup>3/4</sup> inch, 3/4 inch deck  
Conning tower: ..... 6 in (152 mm)

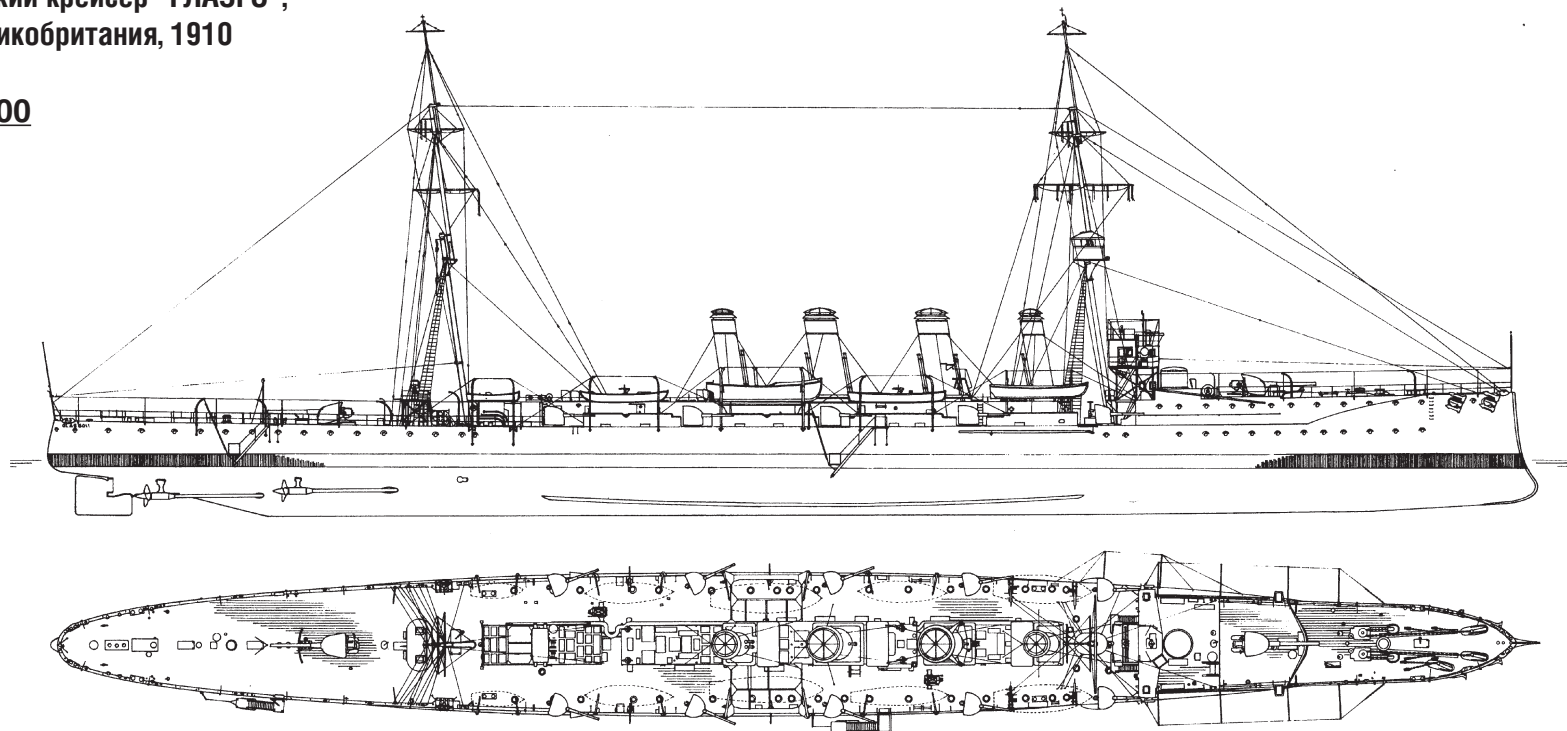

*With Permission of  
A.D. Baker III*

Строительство начато 25 марта 1909. Спущен на воду 30 сентября 1909. Введен в эксплуатацию сентябрь 1910. К началу Первой мировой войны патрулировал вблизи побережья Южной Америки. 16 августа 1914 года захватил германское торговое судно Catherina.

1 ноября 1914 года в составе эскадры Крэдока принял участие в сражении при Коронеле. Британская эскадра (броненосные крейсера HMS Good Hope и HMS Monmouth, лёгкий крейсер HMS Glasgow, вспомогательный крейсер HMS Otranto) вступила в бой в германской

Восточно-азиатской крейсерской эскадрой графа фон Шпее. Британцы потеряли два броненосных крейсера. Glasgow и Otranto сумели уйти.

8 декабря 1914 года крейсер, включённый в состав сильного британского соединения, вновь встретился с кораблями фон Шпее. В ходе разгрома боя немцы потеряли два броненосных и два лёгких крейсера. Скрыться удалось лишь крейсеру Dresden и госпитальному судну.

14 марта 1915 года Glasgow совместно с крейсером Kent блокировал Dresden в бухте

острова Робинсона Крузо. После короткой перестрелки немецкий крейсер, практически исчерпавший запасы топлива и боеприпасов, поднял белый флаг и выслал лейтенанта Канариса в качестве парламентера. Пауза, вызванная переговорами, позволила команде покинуть корабль. В 11 часов снова был поднят стеньговой флаг, открыты кингстоны и в 11:15 крейсер затонул. Вскоре один из матросов Glasgow услышал доносившийся из воды пороссячий визг. Британские моряки принюхались поднятую на борт свинью, некогда обитавшую на германском крейсе-

ре. Животное получило шуточное имя «Тирпиц» — в насмешку над знаменитым германским адмиралом Тирпицем.

В 1915 году крейсер перешёл на Средиземное море. В 1917 году включён в состав 8-й эскадры лёгких крейсеров, действовавшей в Адриатике. В начале 1917 года совместно с HMS Amethyst патрулировал побережье Бразилии.

После войны недолго служил учебным кораблём кочегаров. В 1922 году продан. Разобран в 1927 году.

70246 For more info on Combrig kits see: [www.combrig-models.com](http://www.combrig-models.com) [www.steelnavy.com](http://www.steelnavy.com) [www.modelwarships.com](http://www.modelwarships.com)

**Ком  
БРИГ**  
Made in Russia



**СХЕМА СБОРКИ МОДЕЛИ**  
ASSEMBLY INSTRUCTIONS

2

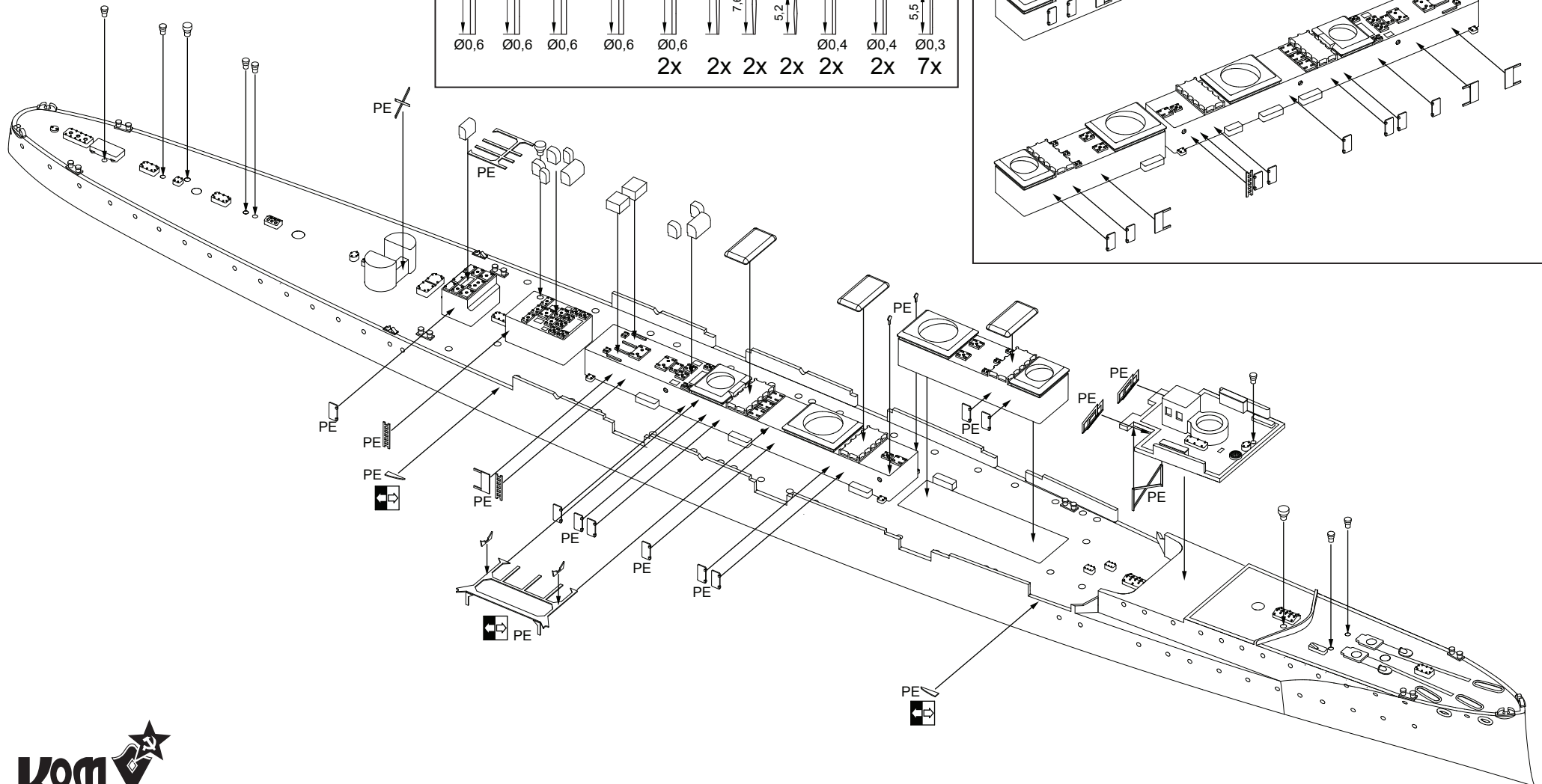
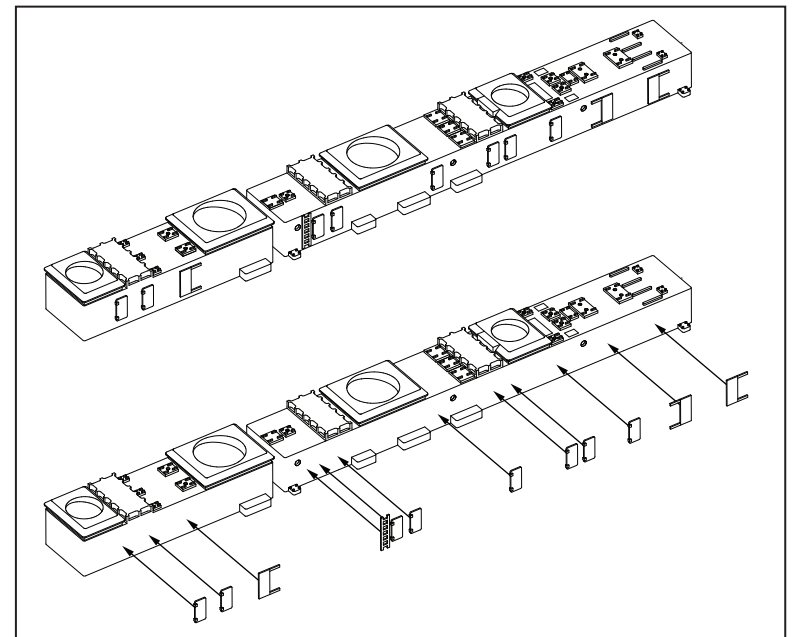
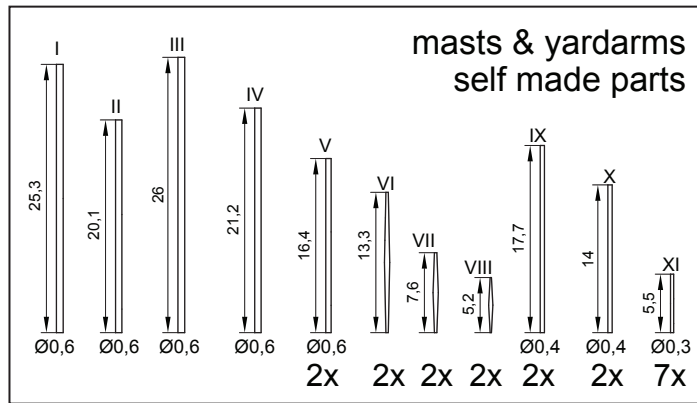



**СХЕМА СБОРКИ МОДЕЛИ**  
ASSEMBLY INSTRUCTIONS

3



СХЕМА СБОРКИ МОДЕЛИ  
ASSEMBLY INSTRUCTIONS

4

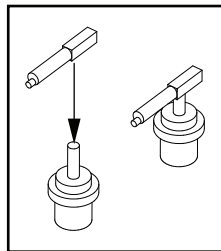
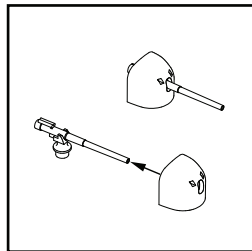
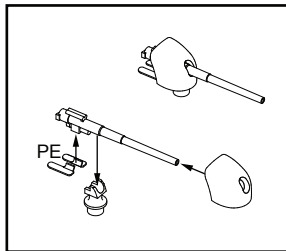
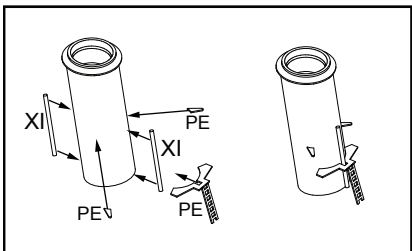
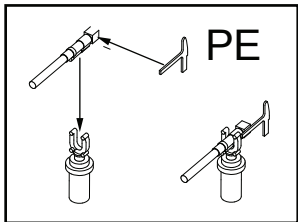
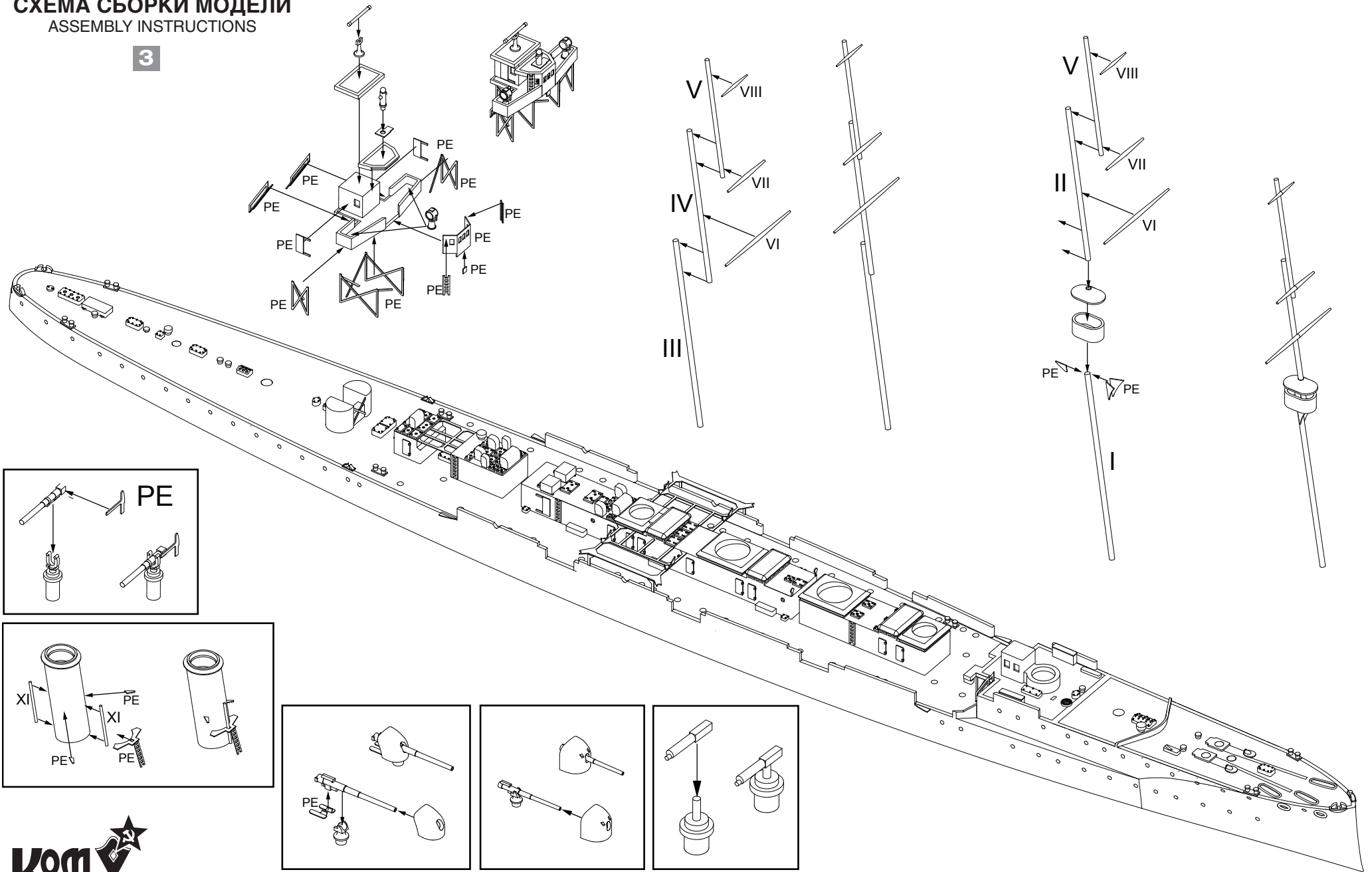

СХЕМА СБОРКИ МОДЕЛИ  
ASSEMBLY INSTRUCTIONS

5

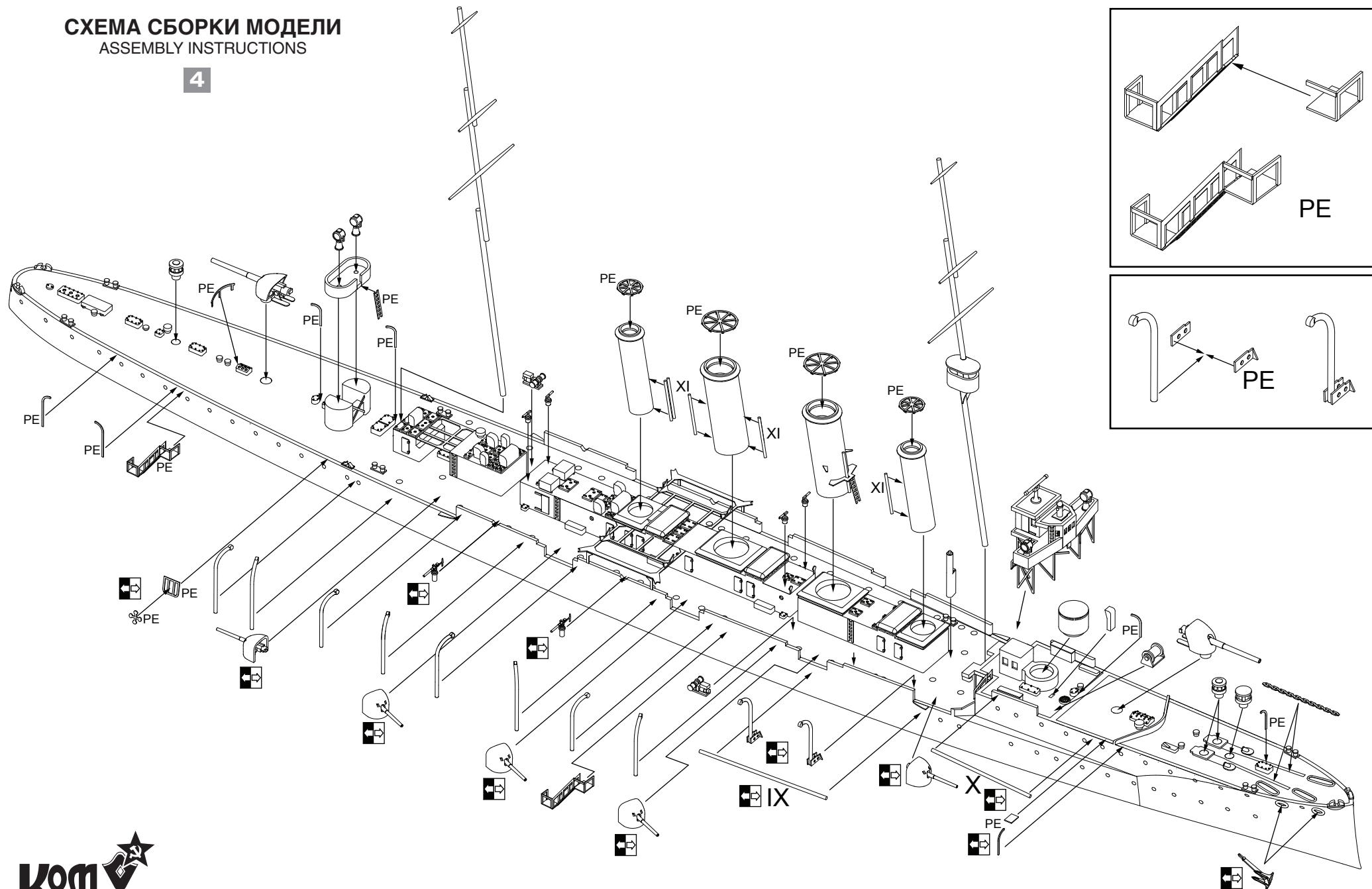