

HMS "NEW ZEALAND"
Battlecruiser, 1912

NEW ZEALAND

Линейный крейсер "Нью Зеланд",
Великобритания, 1912

1:700

Displacement:
..... 18,500 long tons (18,800 t) at load
..... 22,130 long tons (22,490 t) at deep load
Length:..... 590 ft (179.8 m)
Beam:..... 80 ft (24.4 m)
Draught:..... 27 ft (8.2 m)
Installed power:44,000 shp (33,000 kW)

Propulsion:
Four-shafts, 2 Parsons direct-drive steam turbines,
.....31 Babcock & Wilcox boilers
Speed:.....25 knots (46 km/h; 29 mph)
Range: 6,690 nautical miles (12,390 km; 7,700 mi)
at 10 knots (19 km/h; 12 mph)
Complement: 800

Armament:
4 x 2 – BL 12-inch Mk X guns
16 x 1 – BL 4-inch (102 mm) Mark VII guns
2 x 1 – submerged 18-inch torpedo tubes

Armour:
Belt:4–6 inches (102–152 mm)
Torpedo bulkheads:..... 2.5 in (64 mm)
Barbettes:..... 7 in (178 mm)
Turrets:..... 7 in (178 mm)
Decks:..... 1–2.5 in (25–64 mm)
Conning tower: 4–10 in (102–254 mm)

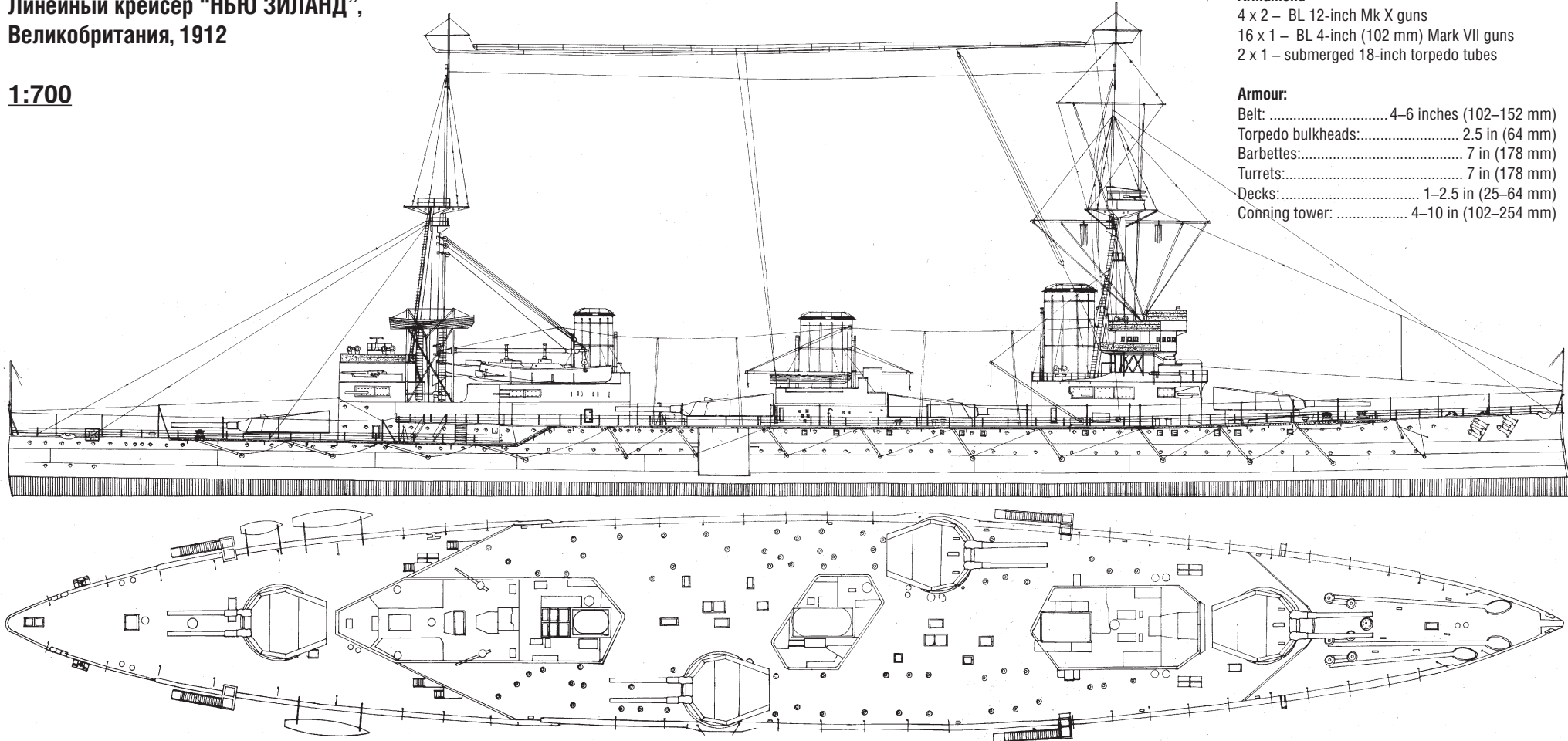

23 ноября 1912 года в Девонпорте по просьбе правительства Новой Зеландии линейный крейсер укомплектовали полным экипажем и передали Военно-морскому флоту Великобритании. Корабль начал службу в составе 1-й эскадры

крейсеров флота Метрополи. В июле 1914 года «Новая Зеландия» вместе с другими английскими кораблями посетила Ригу, Ревель и Кронштадт.

Во время Первой мировой войны «Новая Зеландия» несла

боевую службу в Северном море, приняв участие в Сражении у Доггер-банки и Ютландском бою.

После окончания войны в 1919 году линейный крейсер совершил турне по британским доминионам.

13 августа 1923 года «Новую Зеландию» сдали на слом.

70457 For more info on Combrig kits see: www.combrig-models.com www.steelnavy.com www.modelwarships.com

Ком БРИГ
Made in Russia

СХЕМА СБОРКИ МОДЕЛИ
ASSEMBLY INSTRUCTIONS

2





СХЕМА СБОРКИ МОДЕЛИ ASSEMBLY INSTRUCTIONS

3

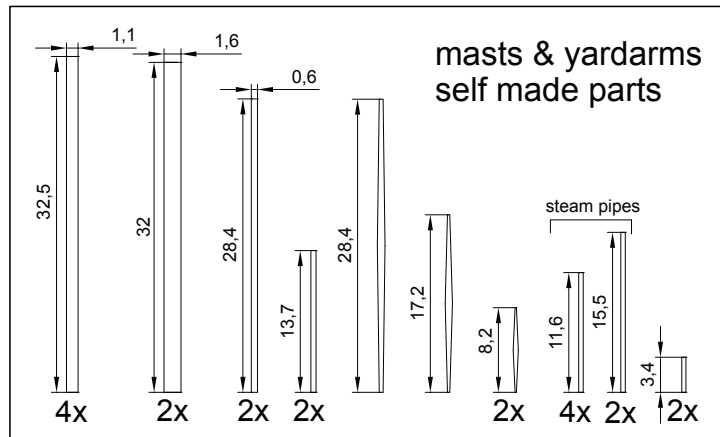
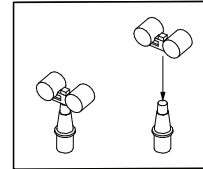
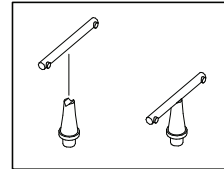
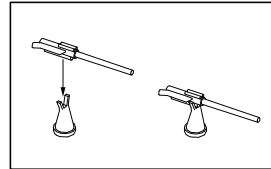
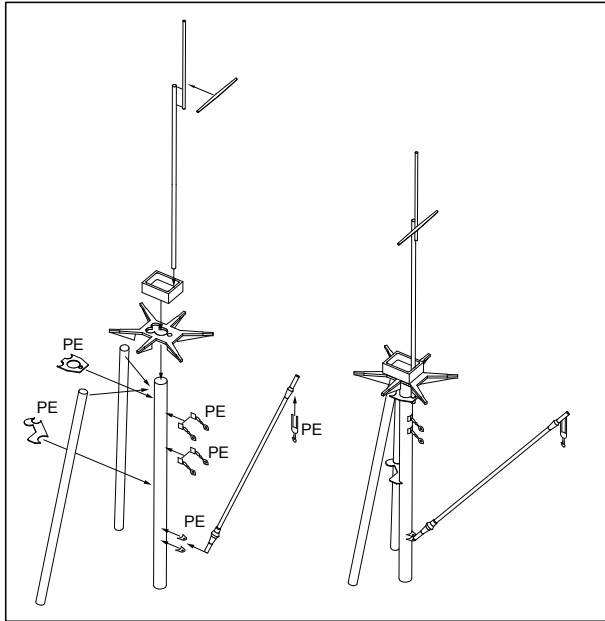
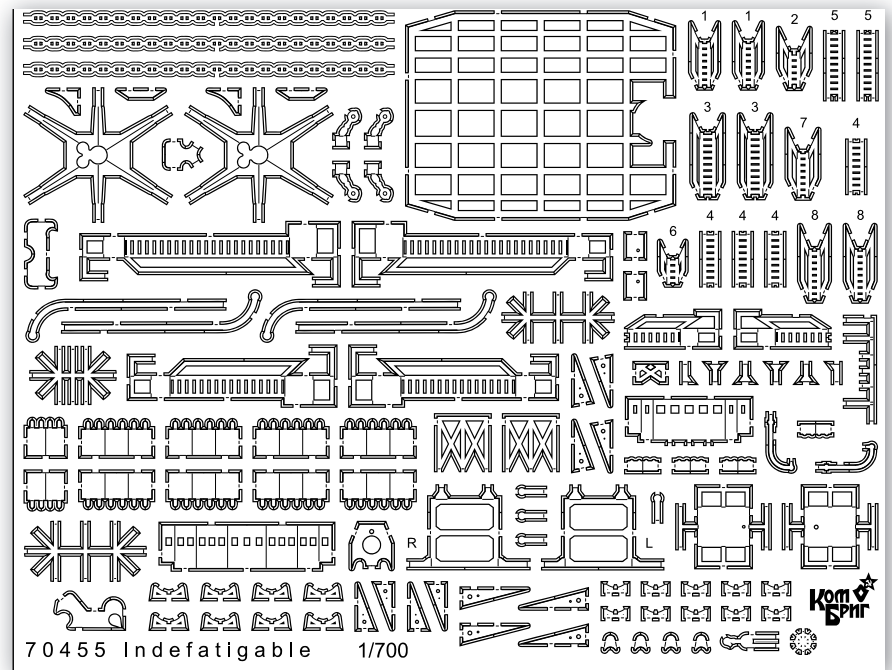
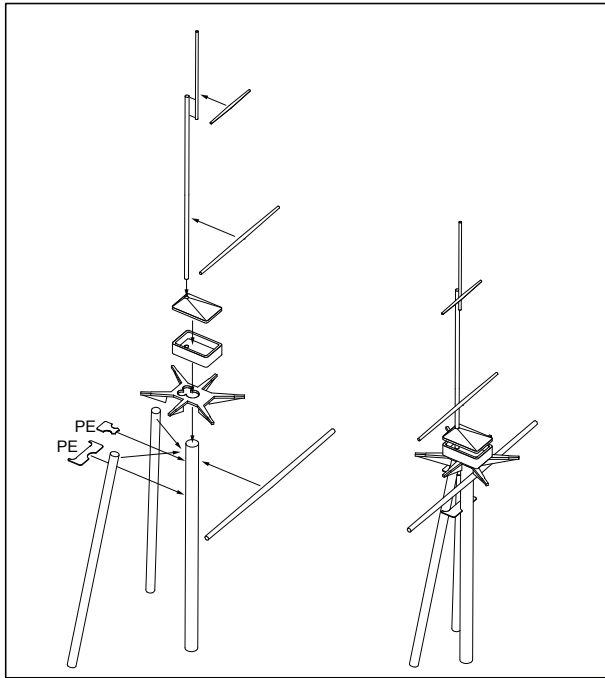
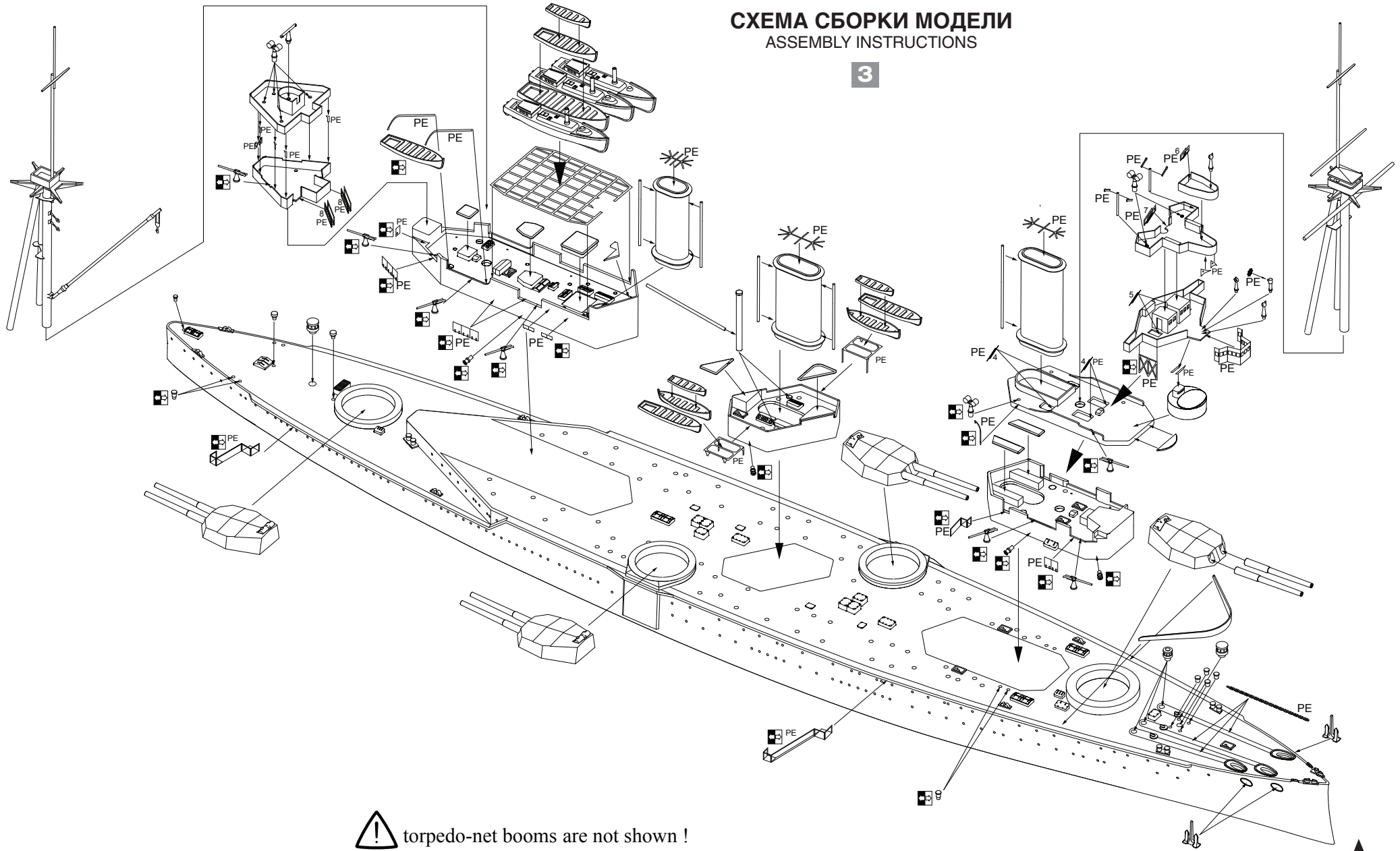

 torpedo-net booms are not shown !