

# Soviet light cruiser Pr.68-U1

## Zhdanov (1982 fit)

### 1/700

Displacement:..13,340 t/16,340t  
Length:.....210.0 m  
Beam:.....22.0 m  
Draft:.....7.3 m  
Installed power..... 121700 hp  
Speed:..... 32 knots  
Range:.....7.400 nmi

#### Armament:

3 × 3 – 152 mm MK-5-бис  
6 × 2 – 100 mm CM-5-1С  
14 × 2 – 37 mm B-11  
4 × 30-mm AK-230

1 × SAM system Oca-M

Armor: Belt: 100 mm

Barbettes: 130 mm

Deck: 50 mm

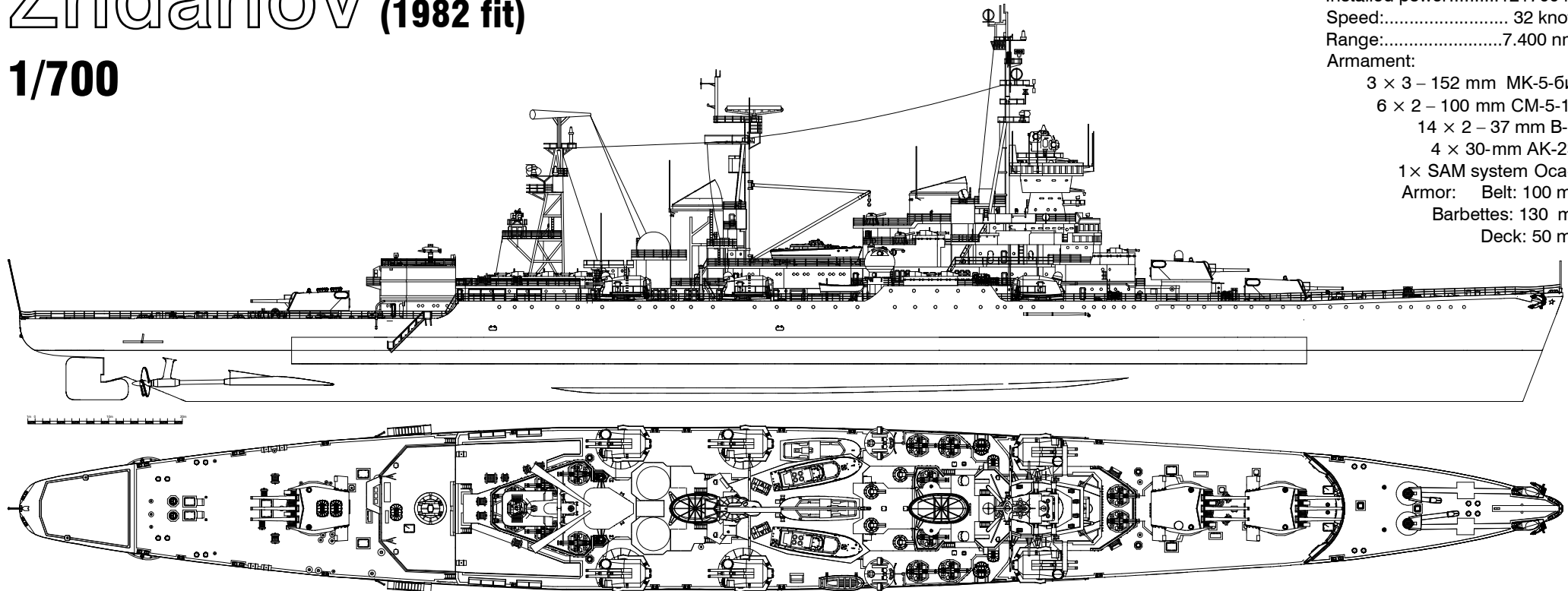

Лёгкий крейсер пр. 68-бис «Жданов» был заложен 11 февраля 1950 г. в Ленинграде на Балтийском судостроительном заводе №189 им. С.Орджоникидзе. Спущен на воду 27 декабря 1950 г., вступил в строй 31 декабря 1952 г. Корабль построен с учётом опыта Второй мировой войны и прогресса отечественного и зарубежного судостроения. В период с октября 1965 года по ноябрь 1971 г. в Севастополе на Севморзаводе КРЛ «Жданов» был модернизирован в крейсер управления по пр. 68-У1 «Бухта-1»

25 января 1953 г. крейсер вошёл в состав 8-го оперативного соединения КБФ. 11 ноября 1956 г., в качестве штабного корабля КРЛ «Жданов» принимает участие в спасении экипажа подводной лодки М-200 «Месье». В сентябре-октябре 1957 г., совместно с ЭМ «Свободный» крейсер совершил свой первый дальний поход, в ходе которого посетил Сплит и Латанию. С 27 марта 1960 г. по 28 февраля 1965 г. корабль находился на консервации в Балтийске. В период с 24 октября по 19 ноября 1965 г. совершил межфлотский переход вокруг Европы из Балтийска в Севастополь и 1 декабря 1965 г. был поставлен к причалу Севморзавода для переоборудования в корабль управления по пр. 68У-1.

По завершении модернизации КРУ «Жданов» вошёл в состав 150-й бригады ракетных кораблей КЧФ. С 10 по 24 августа 1972 г. крейсер совершил межфлотский переход из Севастополя в Североморск для участия в учениях «Север-72». С 21 по 27 октября 1972 г. совместно с БПК «Севастополь» и ЭМ «Бывальды» обеспечивал преодоление Фареро-Исландского и Гибралтарского противолодочных рубежей и четырёх подводных лодок пр. 641Б. С 17 января по 3 февраля 1973 г. прошёл ремонт в Севастополе на Севморзаводе. С 5 марта по 14 апреля 1973 г. участвовал в учениях по связи «Кавказ-6» с ЦУС ВМФ и правительственными самолётами, при выполнении ими технических рейсов по маршруту Москва - Нью-Йорк и обратно, а также другими судами обеспечения и узлами связи ВМФ, в тяжёлых штормовых условиях Северной Атлантики. С 16 мая по 9 августа 1973 г. - боевая служба в Атлантическом океане, обеспечение связью Генерального секретаря ЦК КПСС Л.И.Брежнева по маршруту перелёта правительственного самолёта, следовавшего с официальным визитом в США, на Кубу и обратно, а также с визитом во Францию. Ввиду изменения обстановки крейсеру пришлось пройти за двое суток 1240 миль со скоростью 25-26 узлов, с traversa Бискайского залива к Фарерским, а затем в район Азорских островов.

25 июля 1973 корабль совершил деловой заход в Порт-Саид. 27 июня 1974 г. выход на очередную боевую службу, Приём штаба 5 ОПЭСК с ПКР «Москва», с последующим его обеспечением всеми видами связи в течение пяти месяцев, в период военного переворота на Кипре и вторжения турецких войск. С 31 августа по 5 сентября 1974 г. состоялся дружественный визит КРУ «Жданов» в Александрию. 1 декабря 1974 г. крейсер вернулся в Севастополь, где был поставлен на ремонт в Севморзавод. В период с 30 марта по 13 июля 1975 г. выполнял задачи боевой службы. С 10 по 21 апреля 1975 г. КРУ «Жданов» участвовал в учениях противолодочных сил ВМФ СССР «Океан-75» с развёртыванием на борту КП руководителя учений, а также осуществлял артиллерийскую стрельбу главным калибром по шуту ночью из ордера через свои корабли при маневрировании. Совместно с БПК «Сдержанный» и БПК «Скорый» с 12 по 17 мая 1975 г. совершил официальный визит в Сплит. С 3 по 7 июля 1975 г. - дружественный визит КРУ «Жданов» и БПК «Красный Крым» в Тулон. С 15 мая по 7 октября 1976 г. крейсер находился на боевой службе в Средиземном море, где обеспечивал работу корабельного пункта управления штаба 5-й ОПЭСК, а также принимал участие в учениях «Крым-76». 13 июля 1976 г. крейсер совершил дружественный визит в порт Тартус. С 23 по 25 июля 1976 г. обеспечивал переход ПКР «Киев» из Севастополя в Североморск. 28 августа 1976 г. совместно с БПК «Смелый» экстренно прибыл в район столкновения атомной подводной лодки К-22 «Красногвардеец» с американским фрегатом FF-1047 Voge. С 17 по 22 сентября 1976 г. - официальный визит отряда боевых кораблей в составе КРУ «Жданов» и БПК «Смелый» в Мессину. В 1977-1980 годах крейсер прошёл средний ремонт, в ходе которого была проведена модернизация средств связи. С 14 февраля по 16 августа 1982 г. корабль находился на боевой службе в Средиземном море, в течение 60 часов вёл слежение за американским атомным авианосцем «Нимитц» на скорости 24-28 узлов. С 5 по 14 июня 1982 г. совершил деловой заход в Дубровник. С 20 июня по 12 августа 1982 г. осуществлял обеспечение ПВО Сирийской Арабской Республики на рейде порта Тартус от кораблей и самолётов США, НАТО и Израиля. В сентябре 1982 года КРУ «Жданов» совершил учебный поход с курсантами Киевского ВВМПУ вдоль берегов Крыма и Кавказа, посетил Потти и Батуми. С 6 февраля по 28 августа 1983 г. С 10 по 14 октября 1983 г. совершил официальный визит в Пирей совместно с СКР «Пылкий». С 15 февраля по 25 апреля 1984 г. КРУ «Жданов» нёс боевую службу в Средиземном море в составе 5-й ОПЭСК, защищая воздушное пространство Ливийской Джамахирии от самолётов США и НАТО, выполнял функции КРЛД в заливе Сидра, а также поддерживал связь с ПШ ВС СССР и самолётами дальней авиации, находящимися в немедленной готовности к вылету в район боевых действий. Совместно с БПК «Сдержанный» с 10 по 14 апреля 1984 г. осуществил официальный визит в Триполи. С 15 мая по 13 июня 1984 г. КРУ «Жданов» участвовал в учениях «Океан-84». В период с 11 мая по 30 сентября 1985 г. крейсер вышел на свою последнюю боевую службу. В сентябре 1986 г. крейсер становится в Севморзавод на средний ремонт и модернизацию. В сентябре 1988 г. принимает участие в учениях «Осень-88». 10 декабря 1989 г. исключён из состава кораблей ВМФ. 19 апреля 1990 г. на крейсере спущен флаг ВМФ СССР, после разоружения корабль передаётся в ОФИ на утилизацию. В феврале 1991 г. расформирован экипаж, а крейсер продаётся зарубежной фирме на металлолом.

27 ноября 1991 г. корабль отбуксирован в индийский порт Аланг на разборку.

70312 For more info on Combrig kits see: [www.combrig-models.com](http://www.combrig-models.com) [www.steelnavy.net](http://www.steelnavy.net) [www.modelwarships.com](http://www.modelwarships.com)

**Комбриг**  
Made in Russia

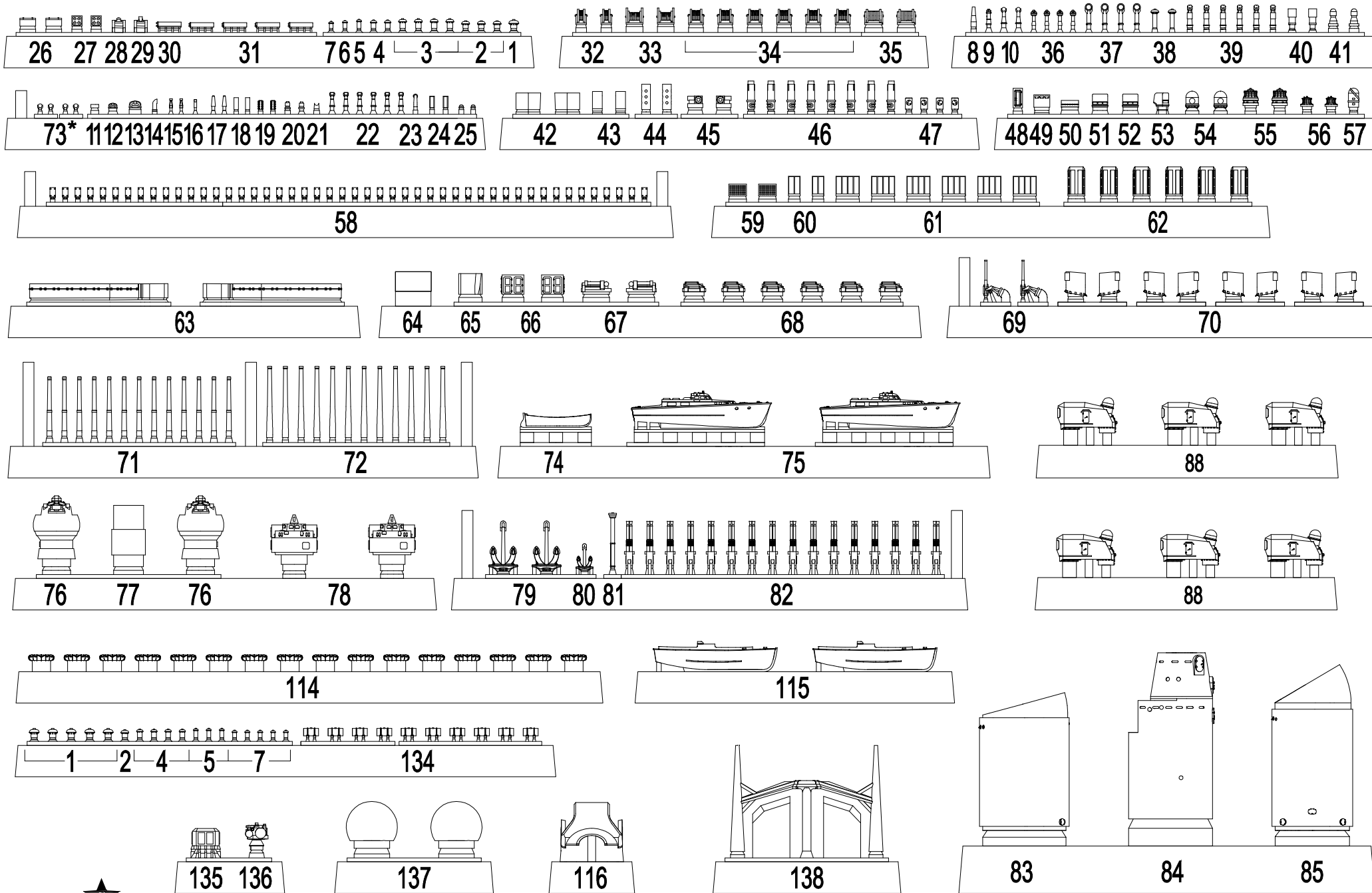

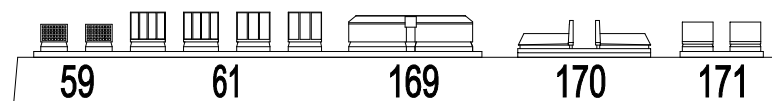
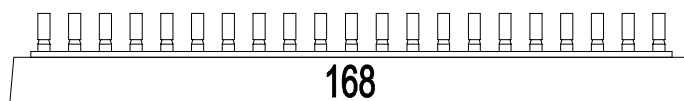
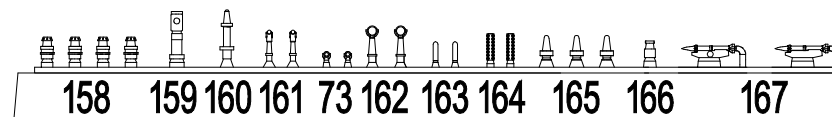
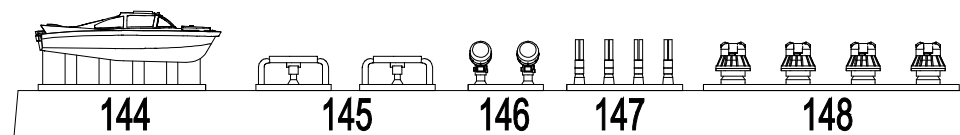
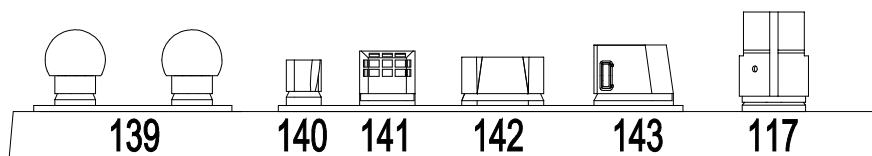
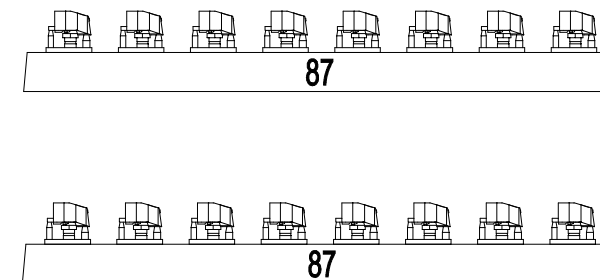
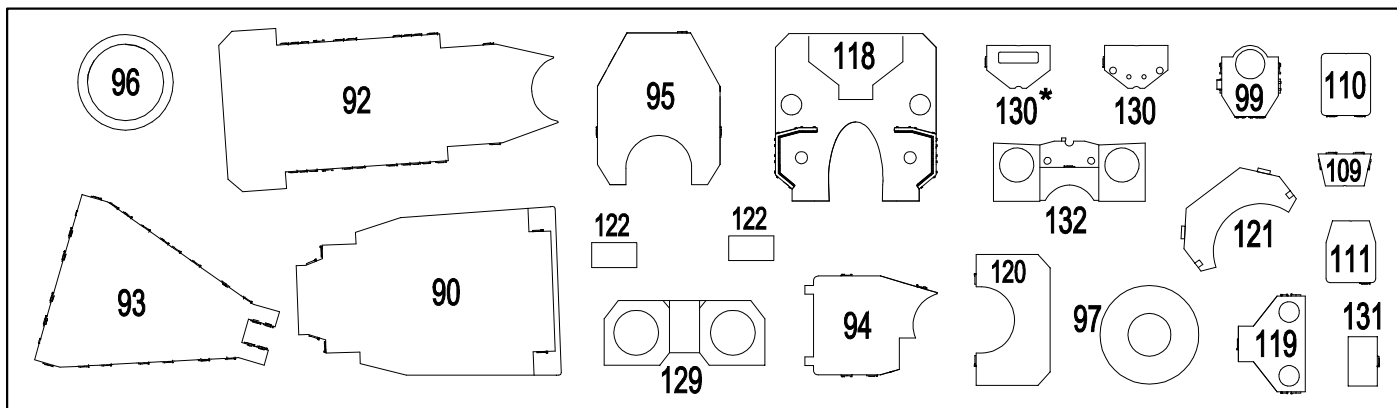
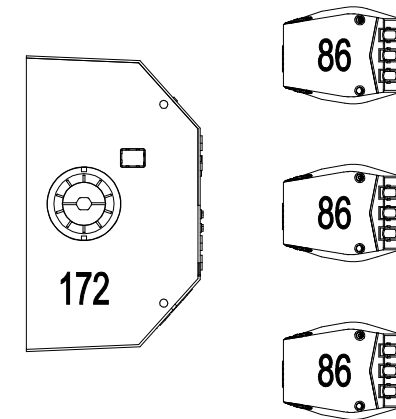
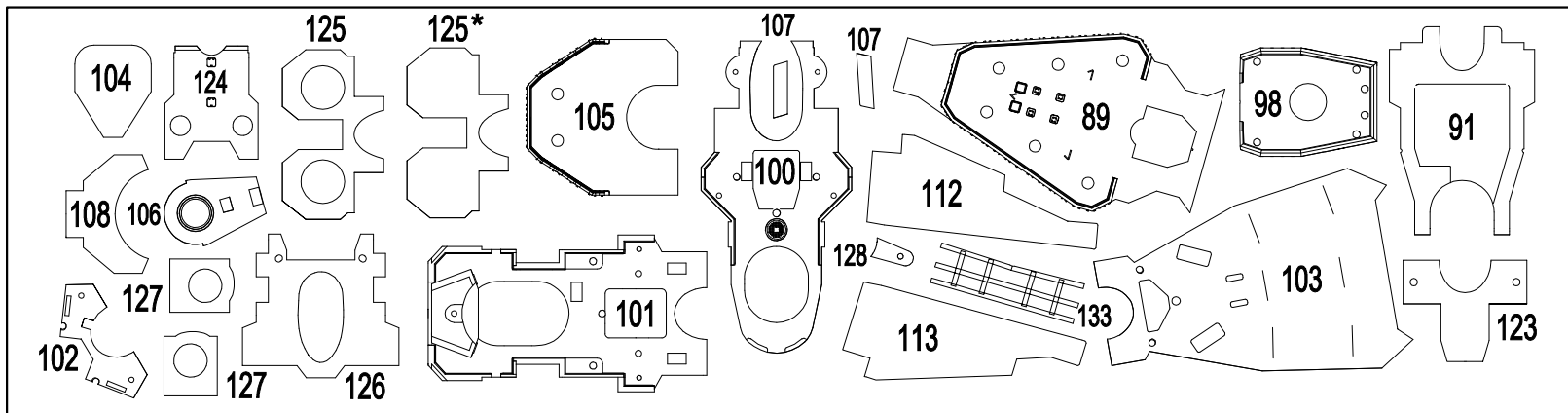

Attention: not all parts will be used.

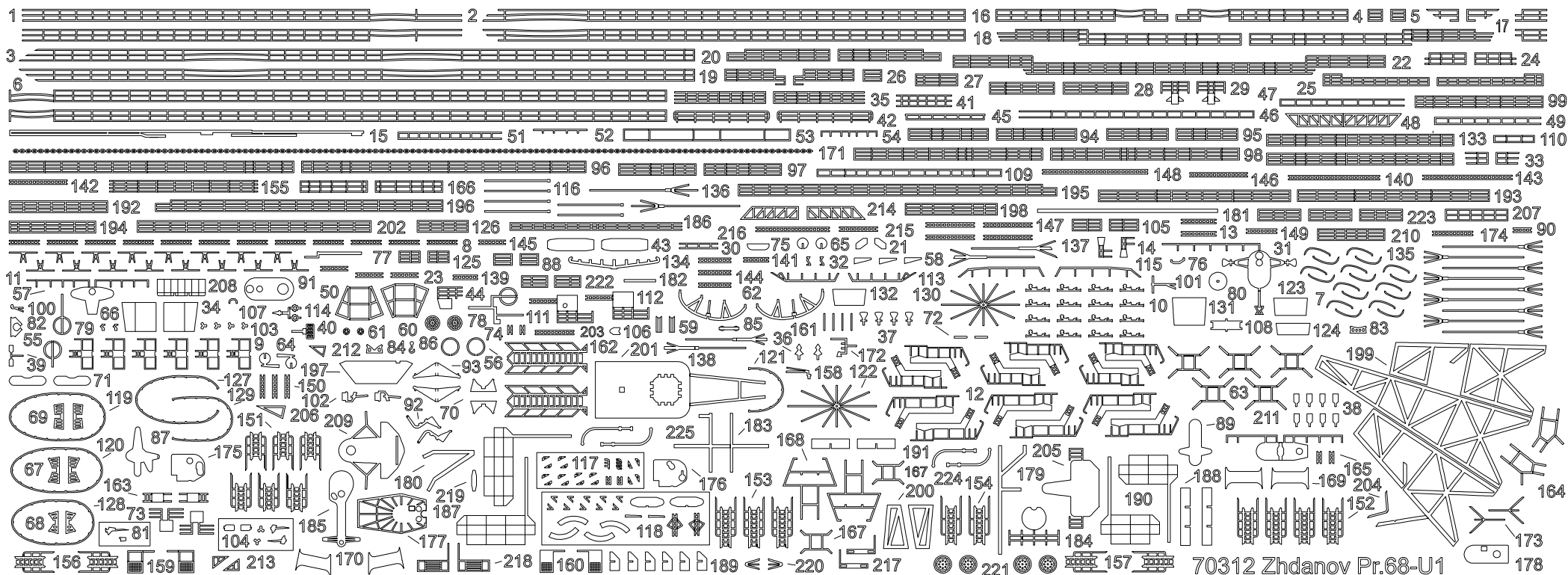

70312 Zhdanov Pr.68-U1

 Please note that the assembly guide reflects the position of the parts when installed only, and not the exact order of the assembly. To download the assembly instructions in PDF (high resolution) please visit [www.combrig-models.com](http://www.combrig-models.com)

70312 For more info on Combrig kits see: [www.combrig-models.com](http://www.combrig-models.com) [www.steelnavy.net](http://www.steelnavy.net) [www.modelwarships.com](http://www.modelwarships.com)

masts & yardarms  
self made parts

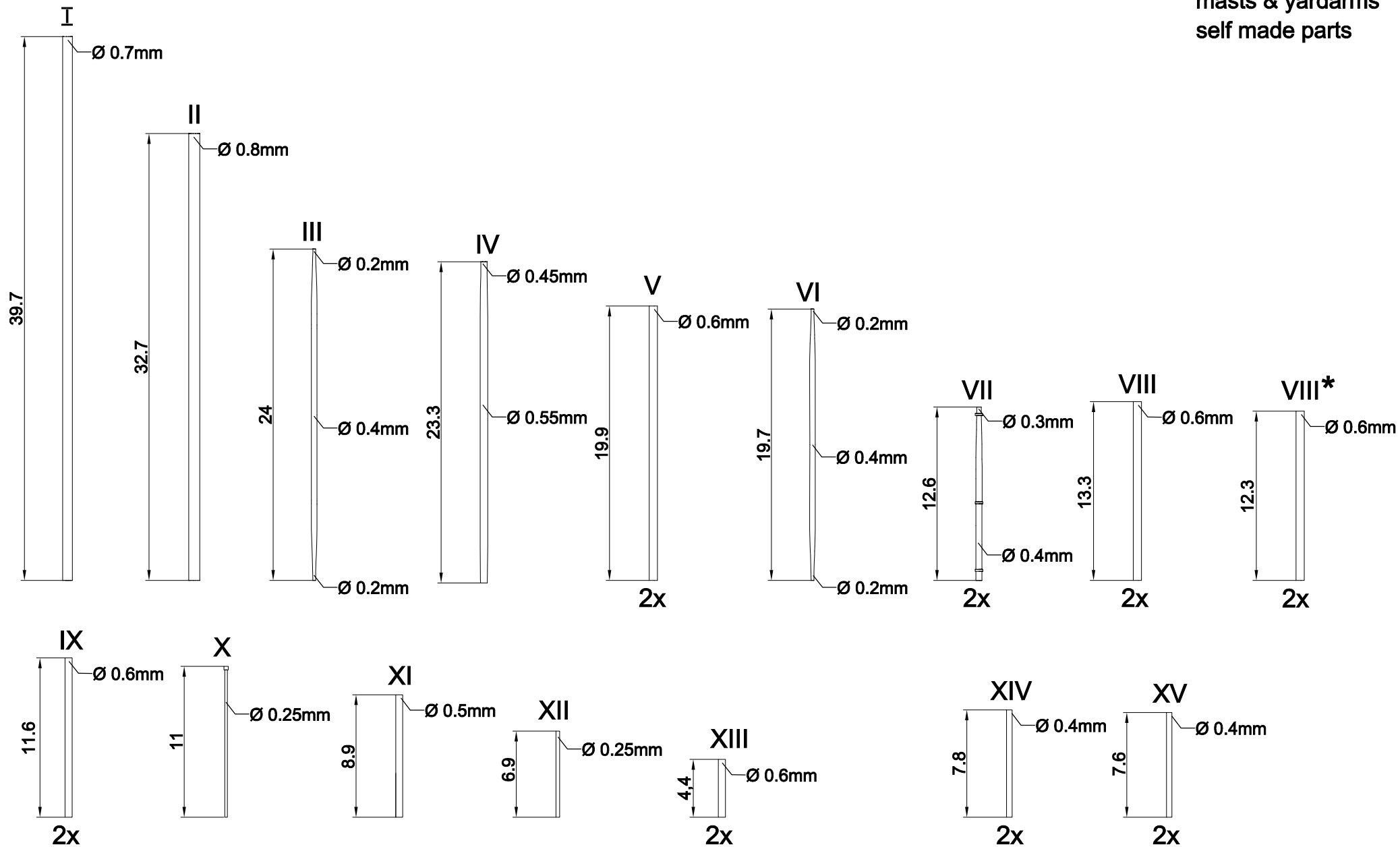

1986 fit only

A2

152-мм корабельные пушки В-38 в трёхорудийных башнях МК-5 бис

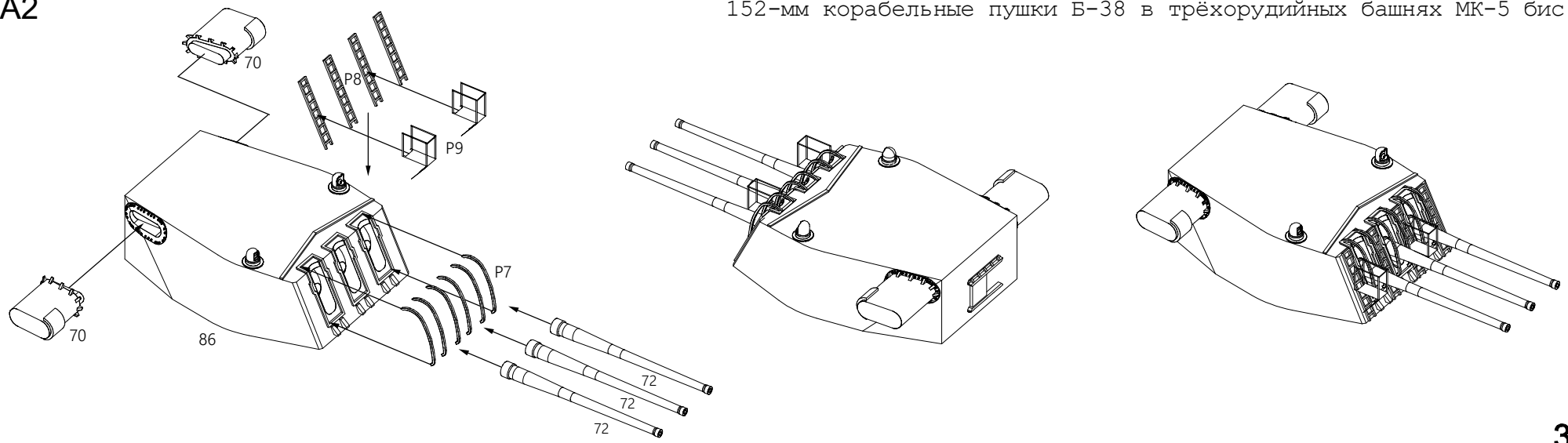

3x

A3

100-мм универсальное орудие СМ-5-1С

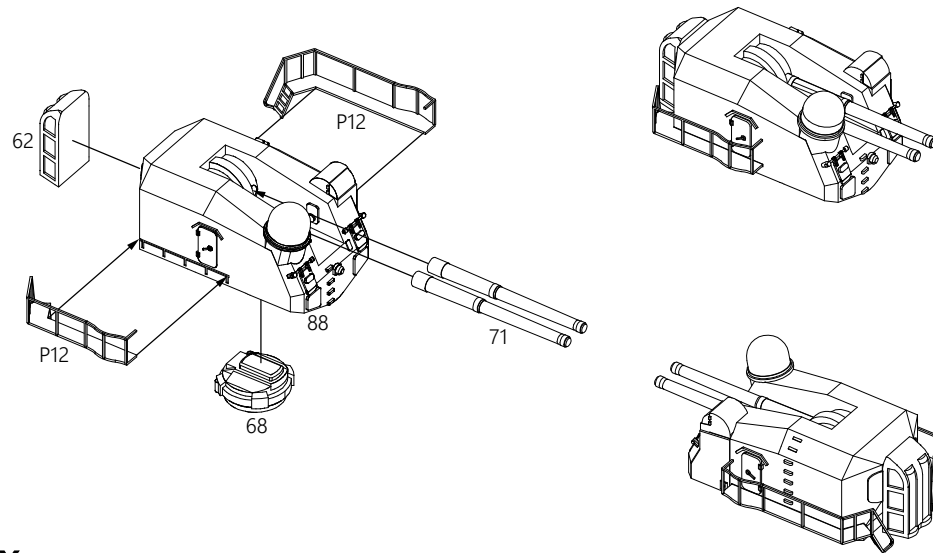

6x

A1

В-11 37-мм спаренное корабельное зенитное орудие

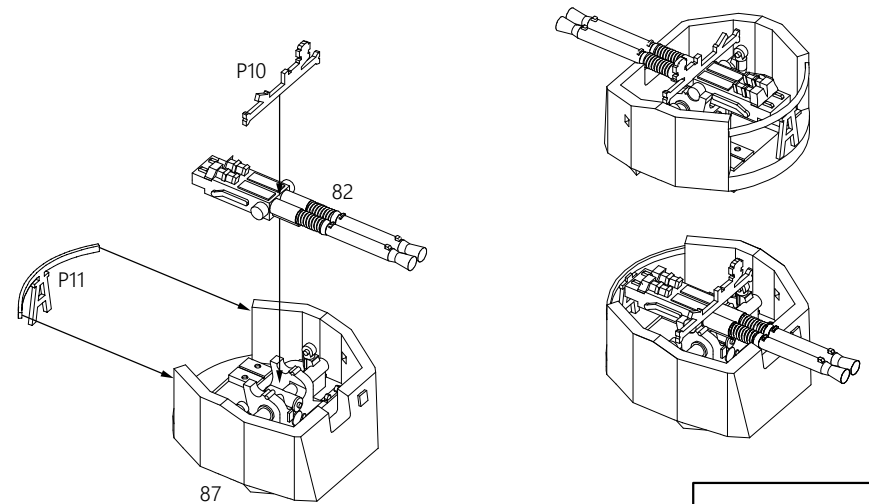

14x

Стабилизированный пост наводки СПН-500

A4

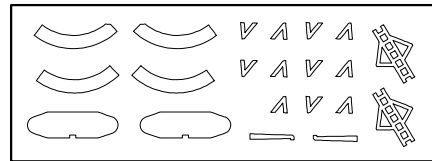
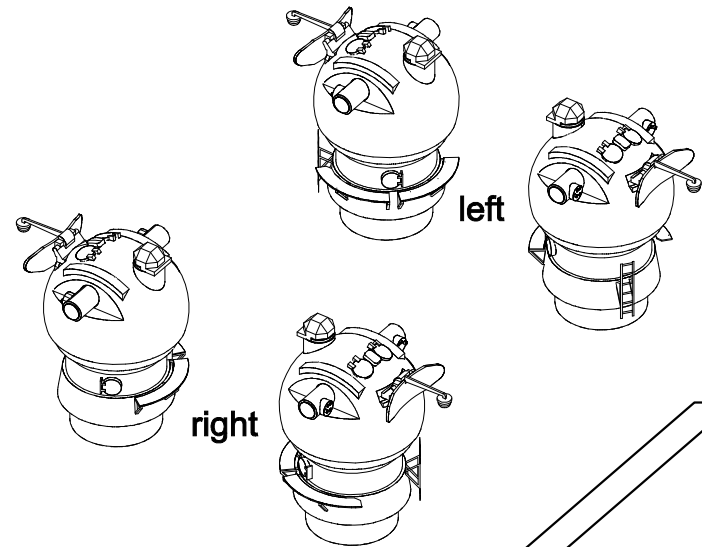
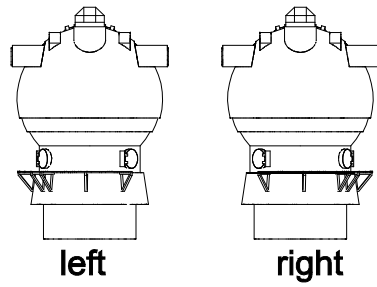
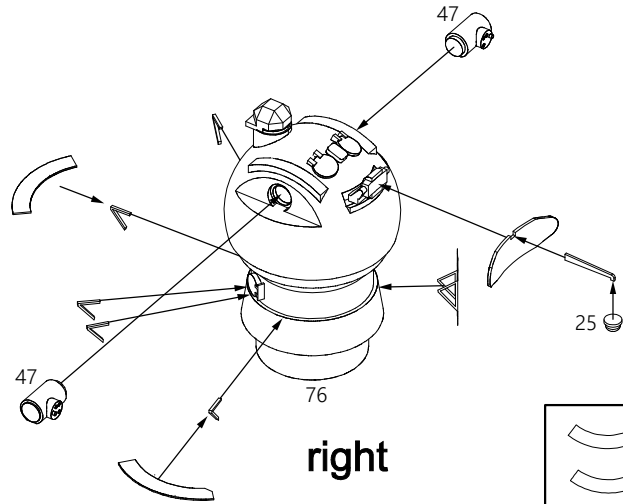

P118

2x (1x left+1x right)

A5

Командно-дальномерный пост КДП<sub>2</sub>-8

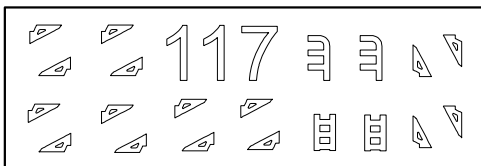
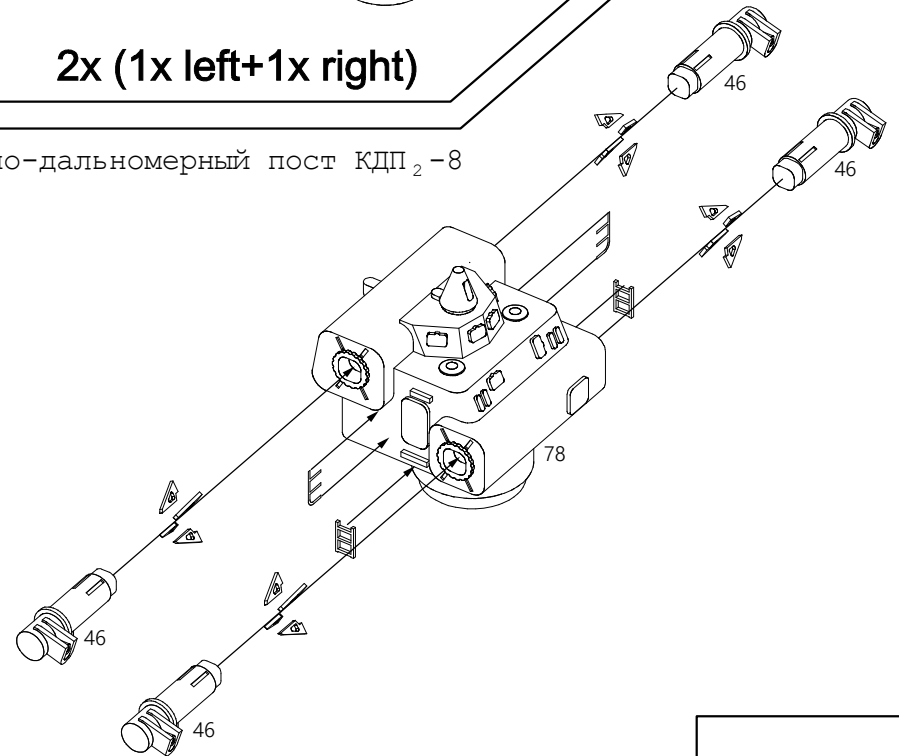
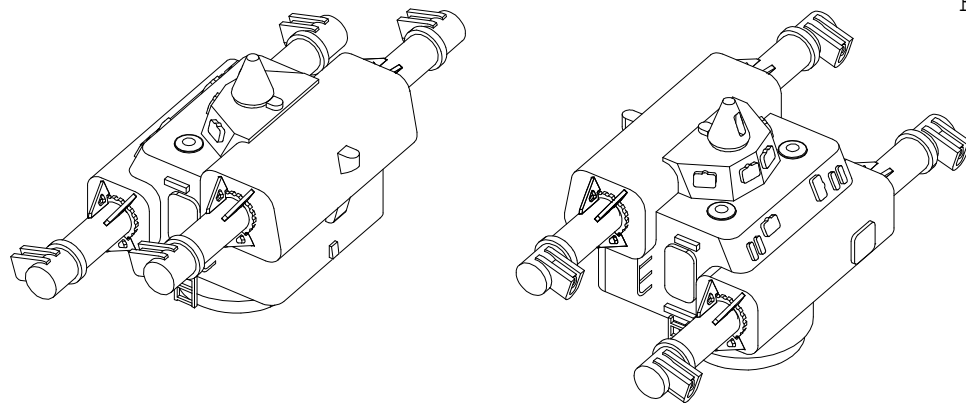

P117

A6

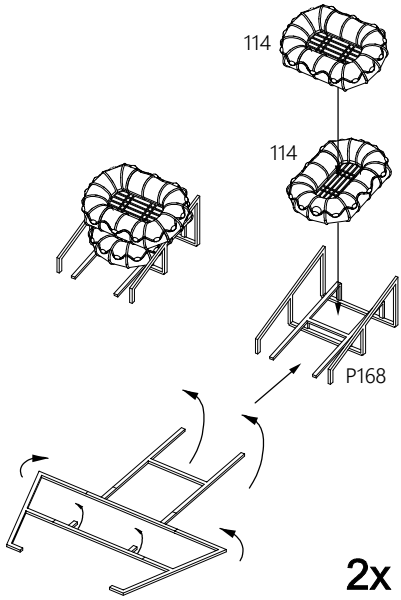

2x

A7

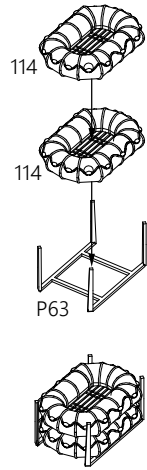

2x

A8

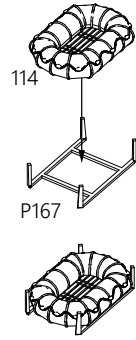

2x

A9

AK-230

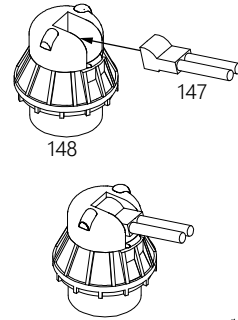

4x



A10

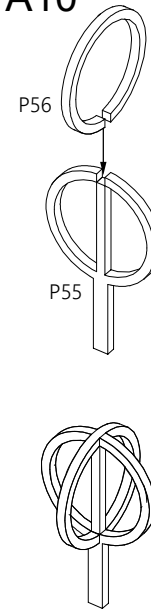

A11

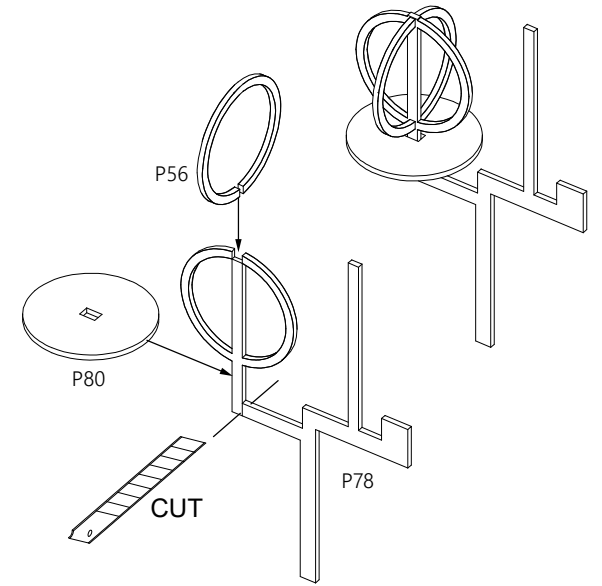

A12

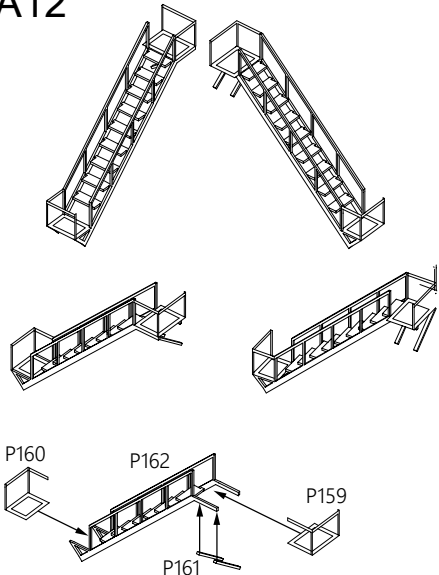

2x (1x left+1x right)

A13

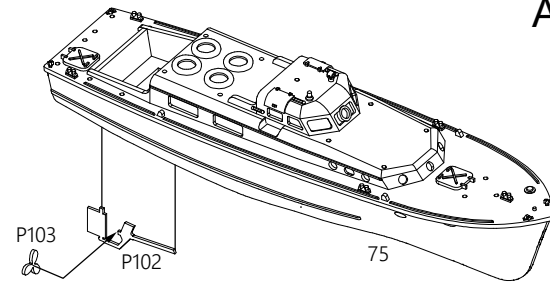

2x

A16

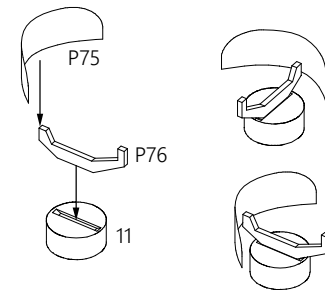

A17

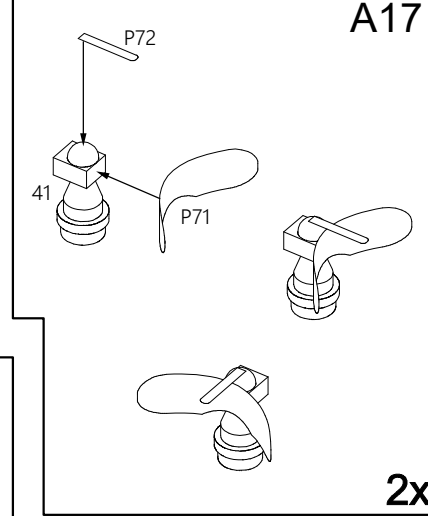

2x

A14

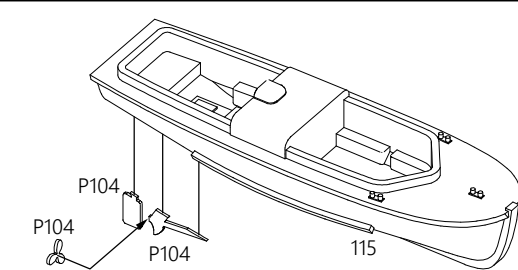

2x

A15

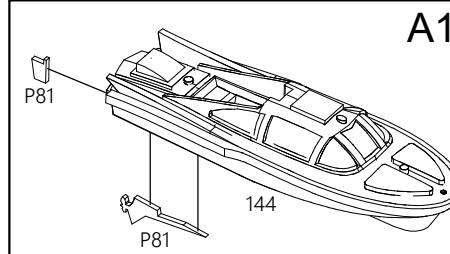

1986 fit only

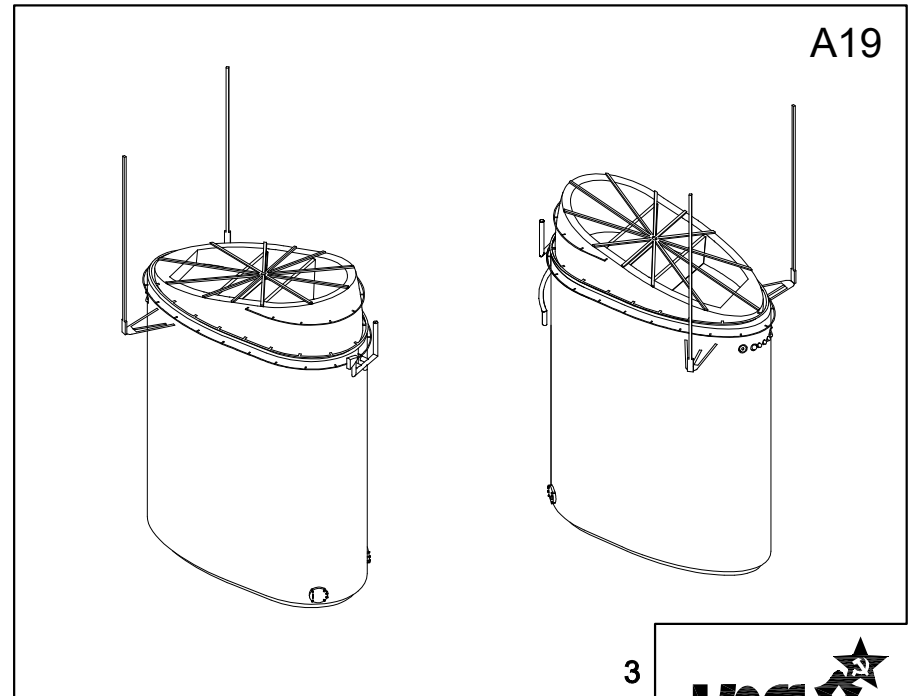
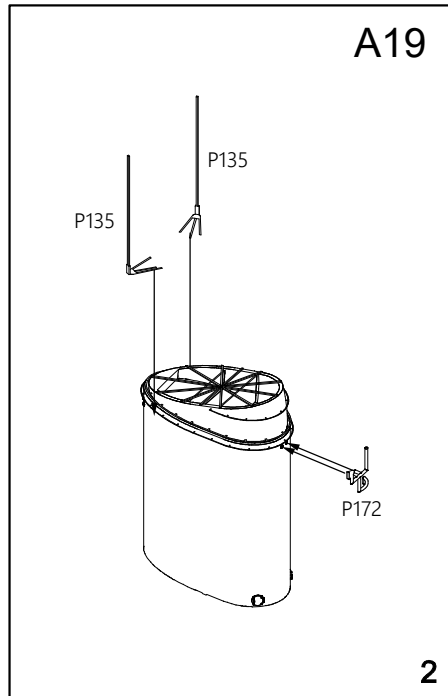
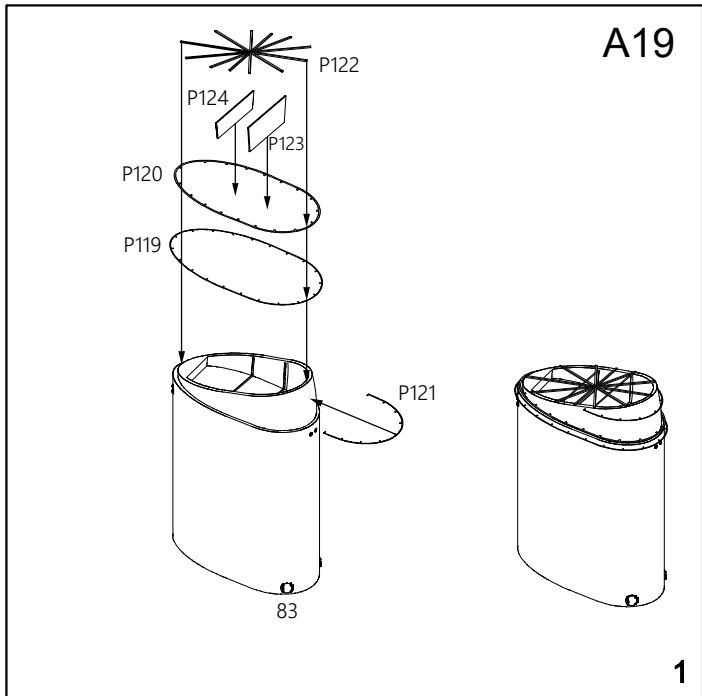
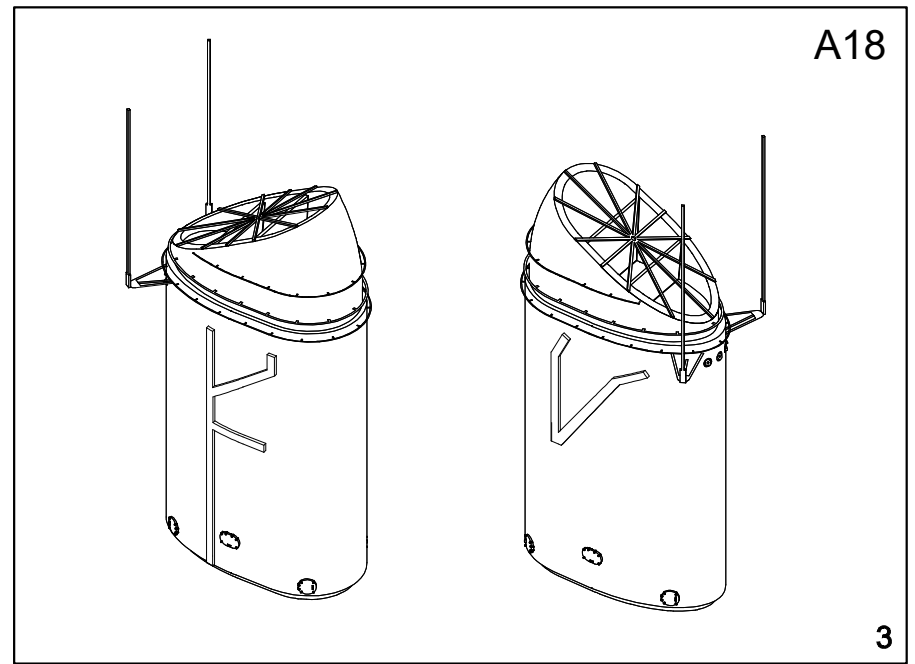
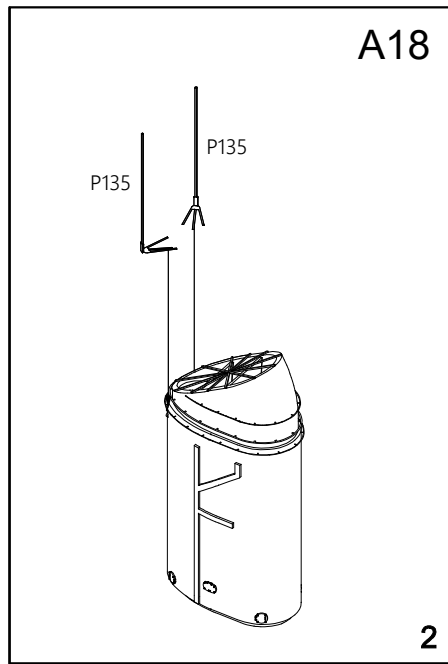
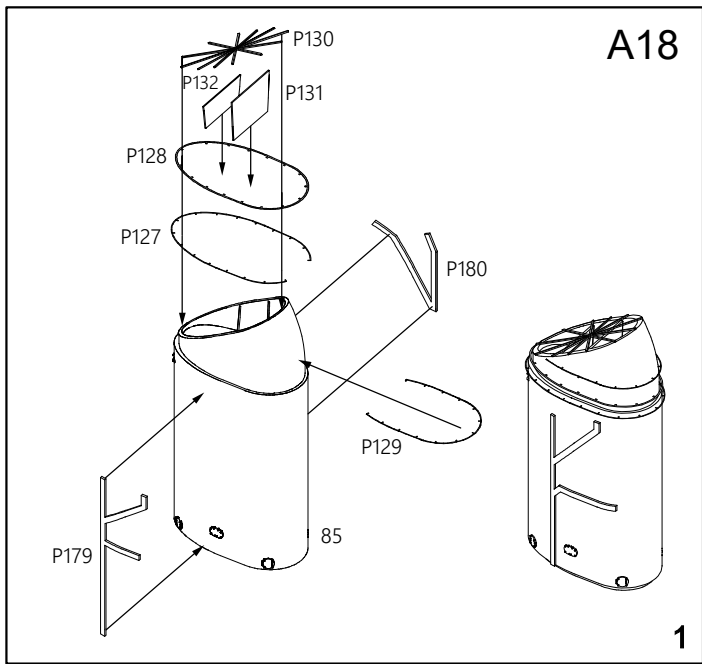

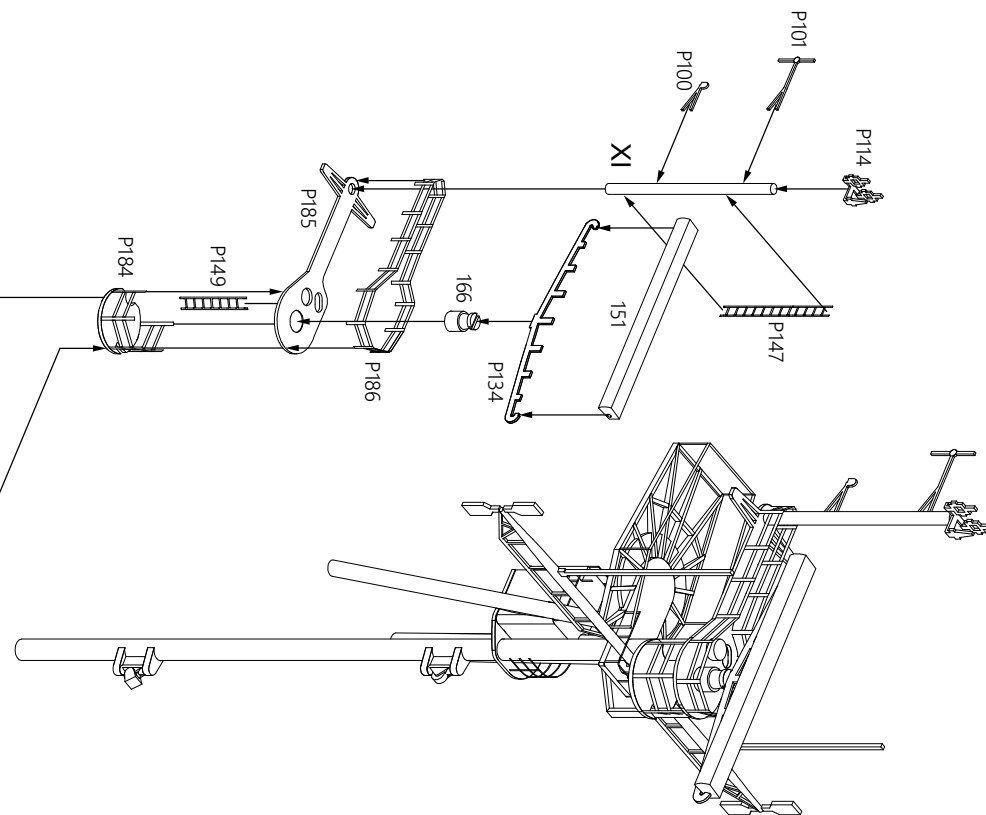
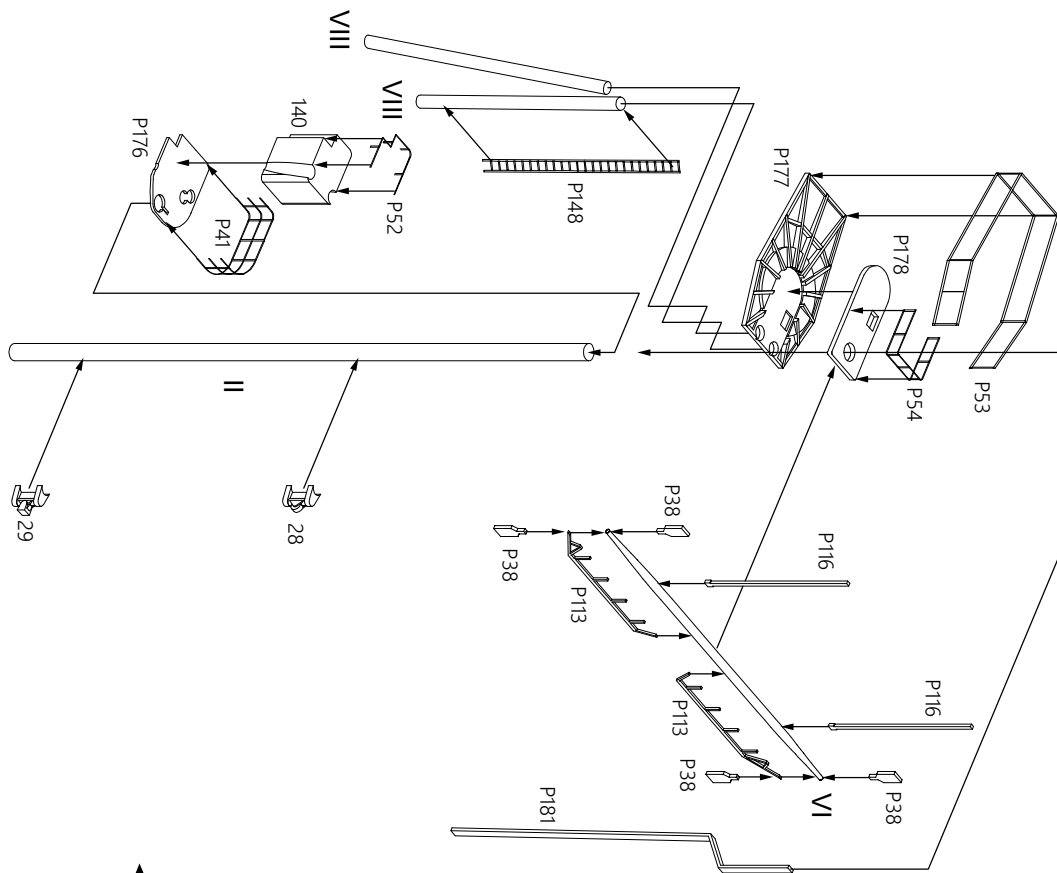
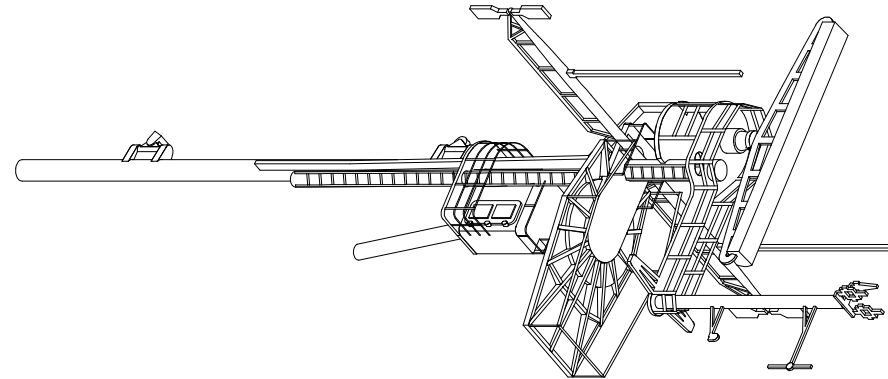
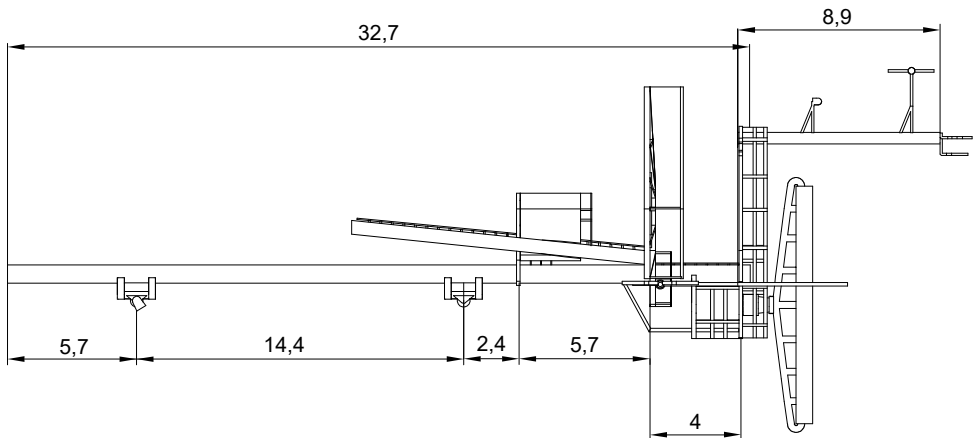

1986 fit

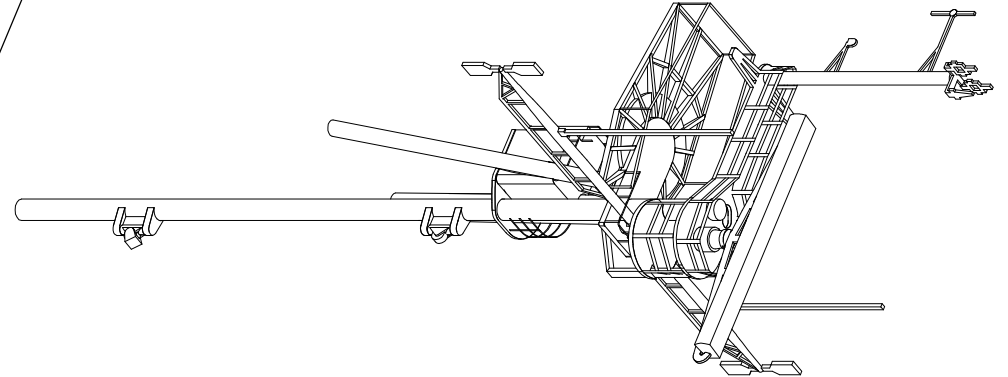
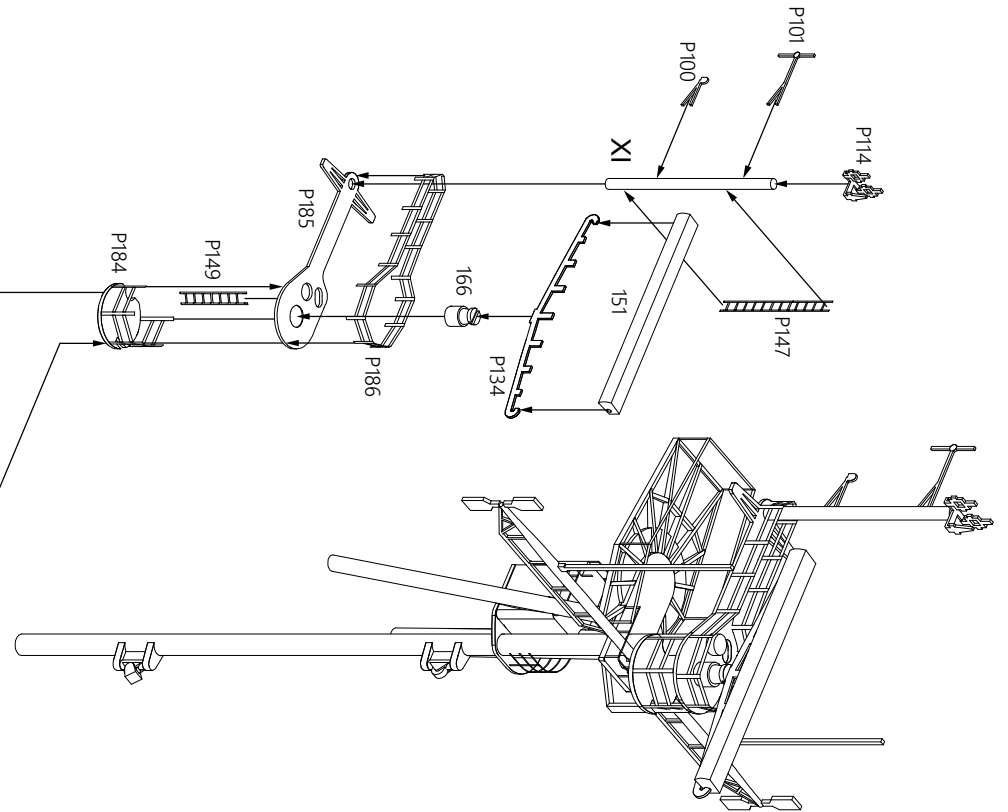
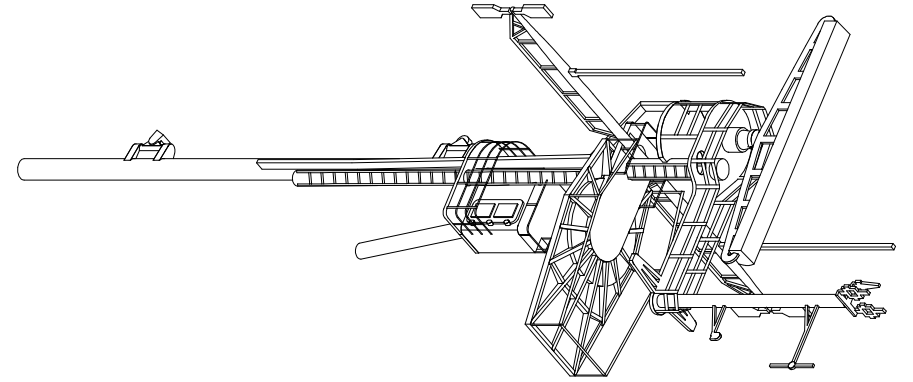
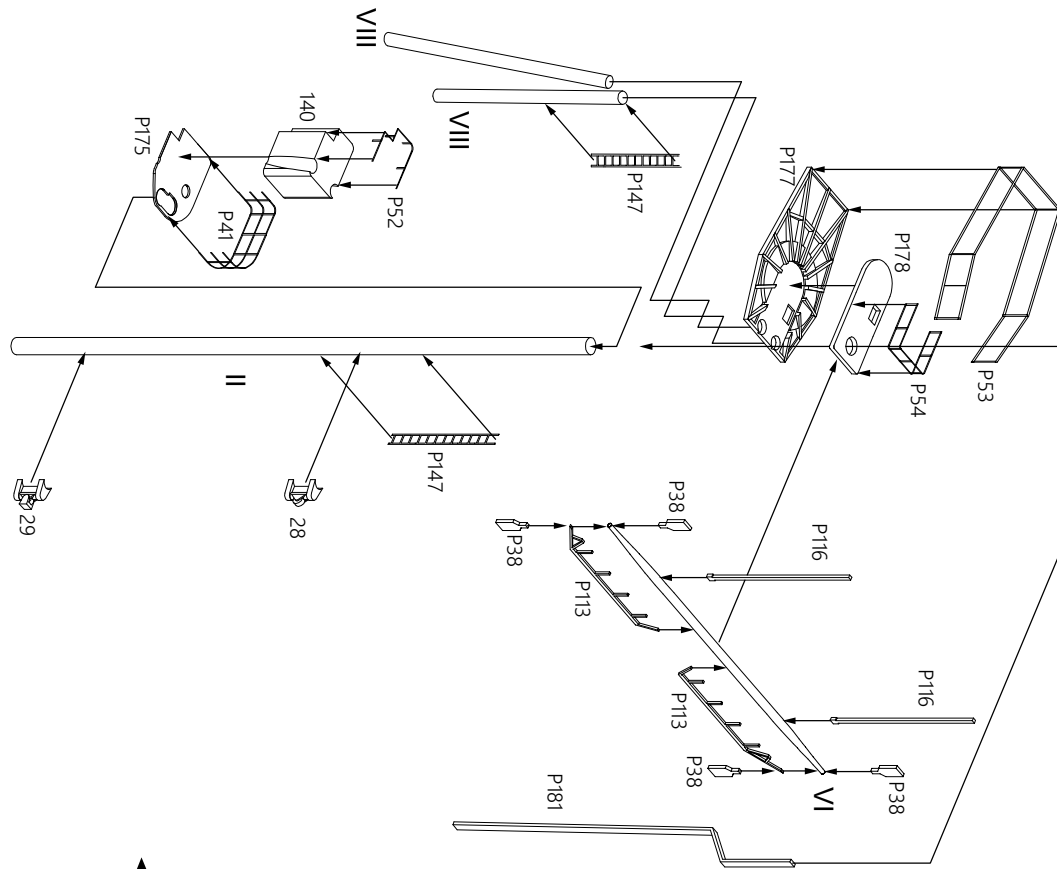
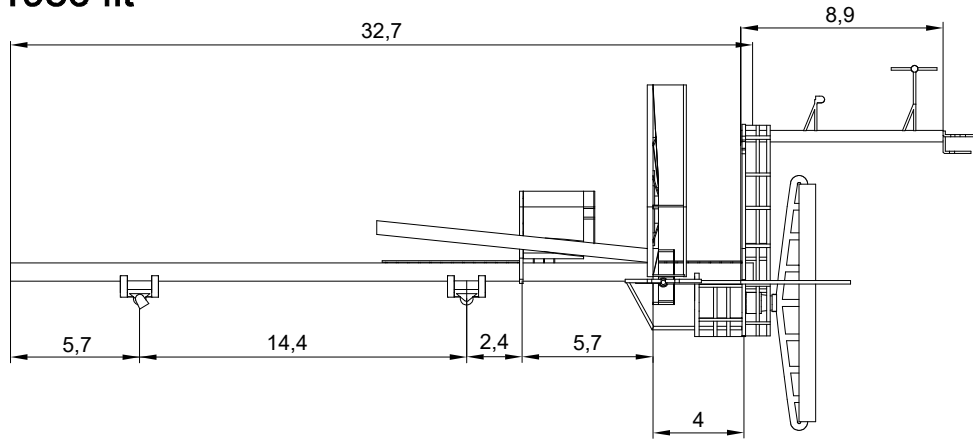

A20\* 1986 fit

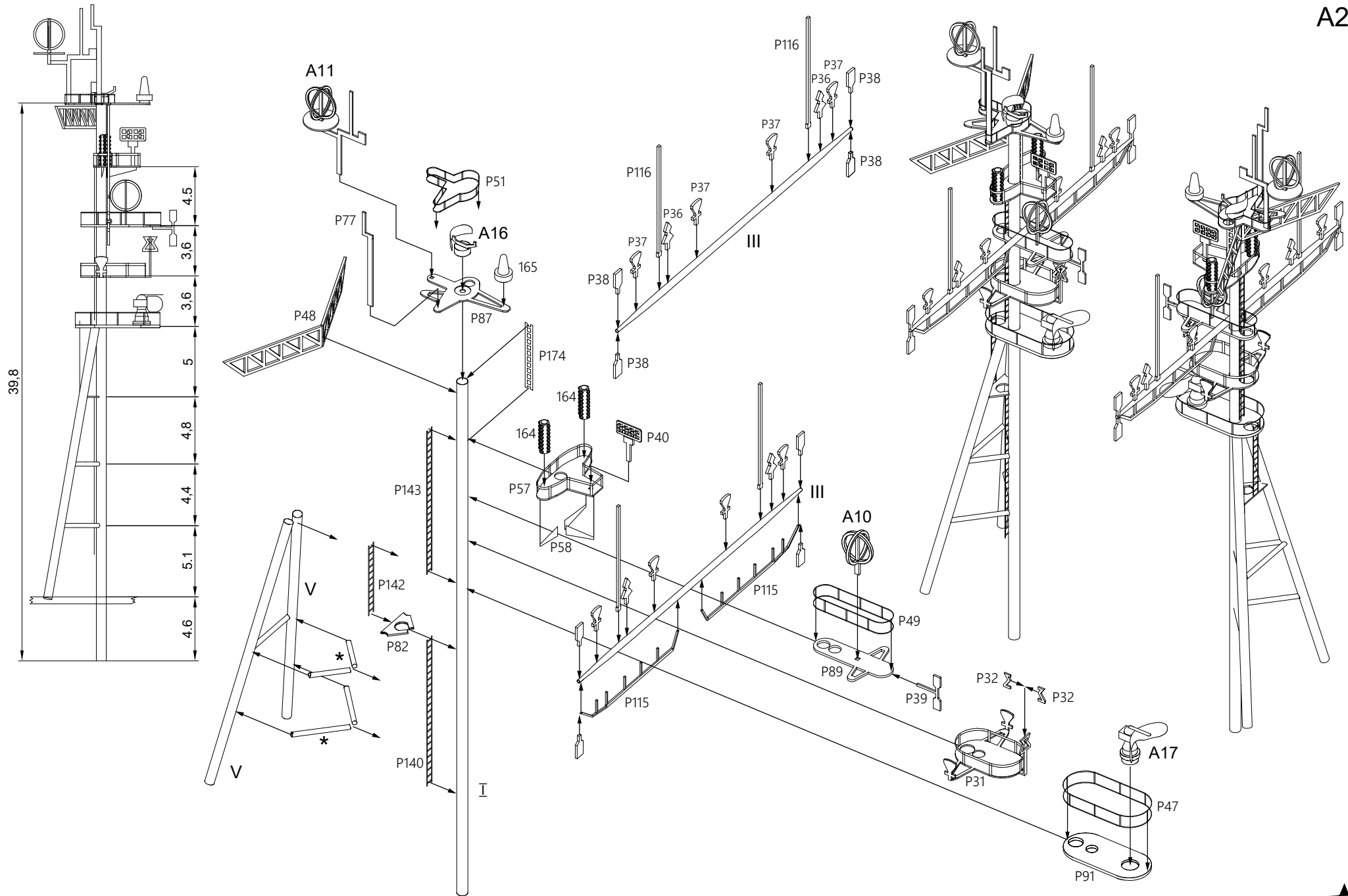

\* - self made parts Ø 0.3mm

Антенный пост СУС 4Р33

A22

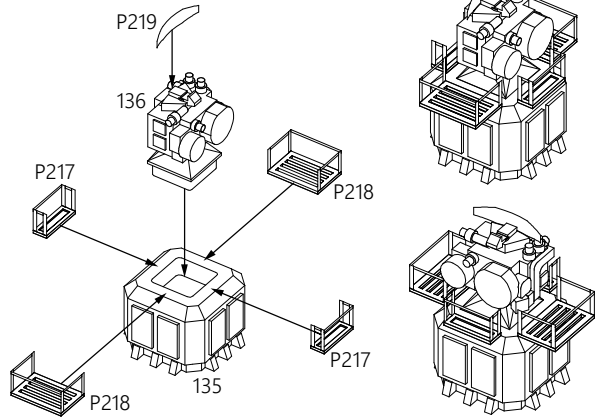

ПУ ЗИФ-122 Оса-М

A23

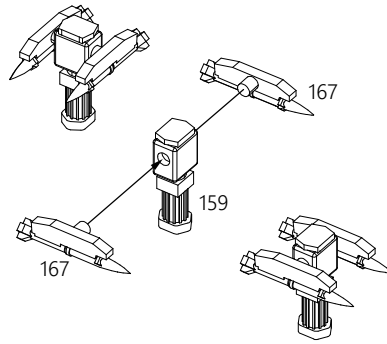

A25

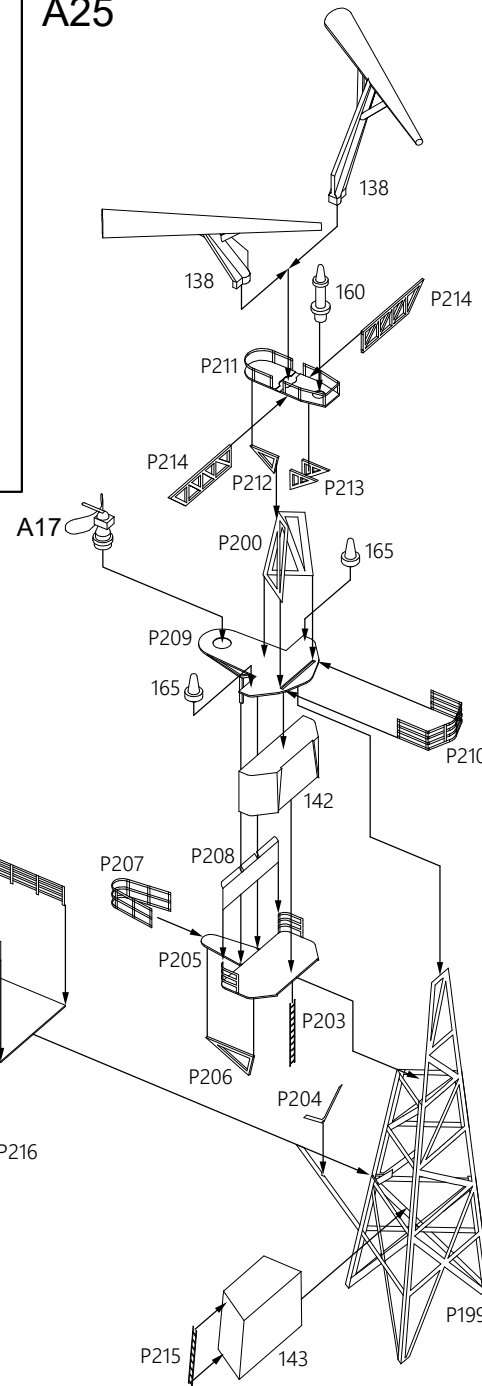

A24

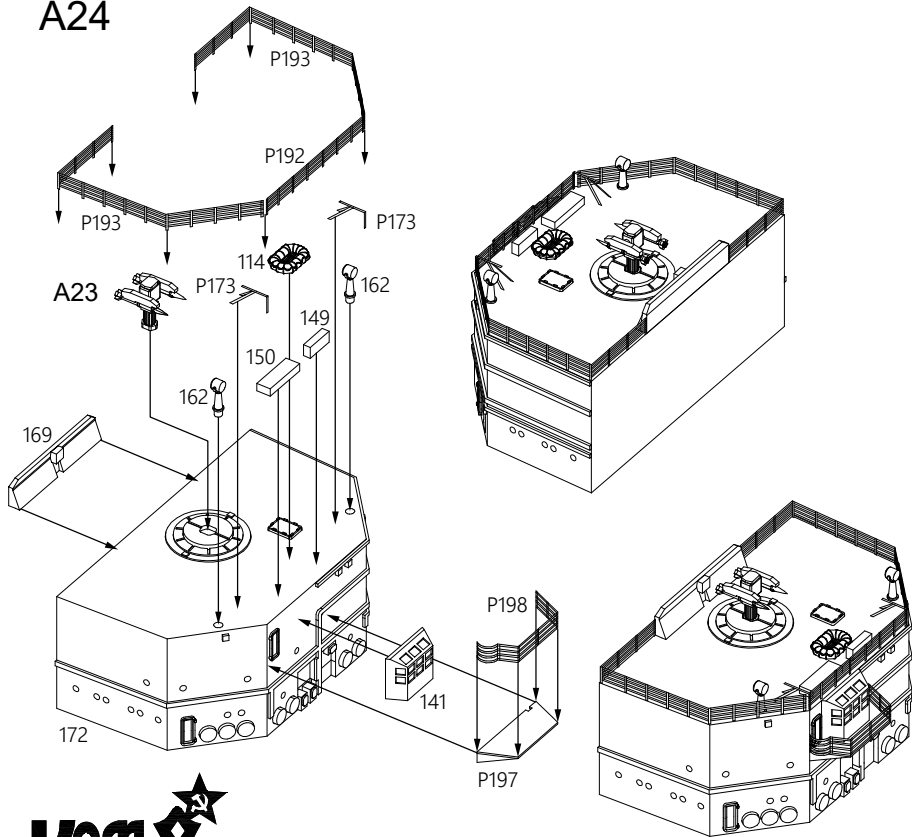

A22

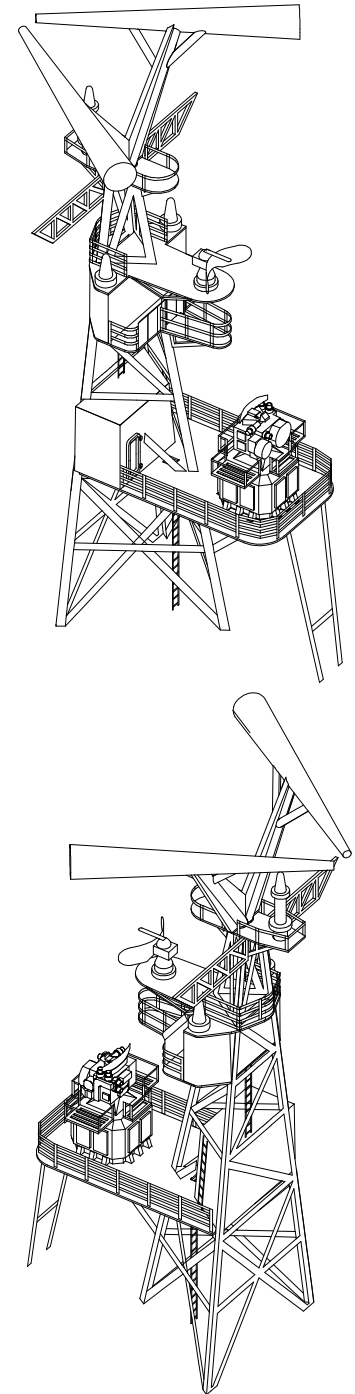
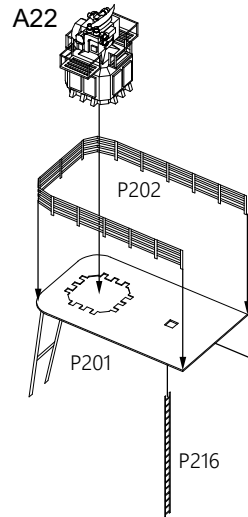





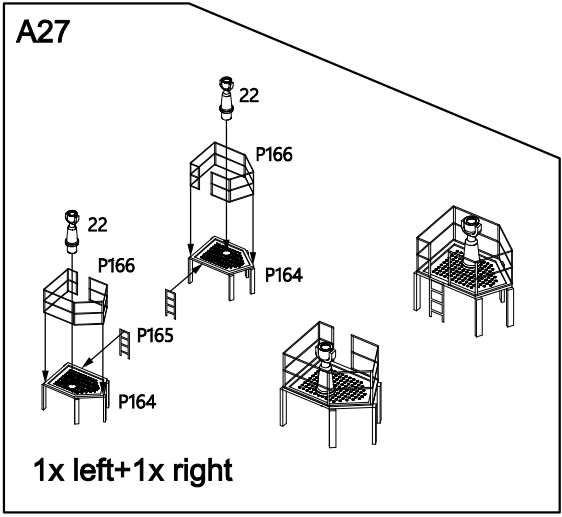
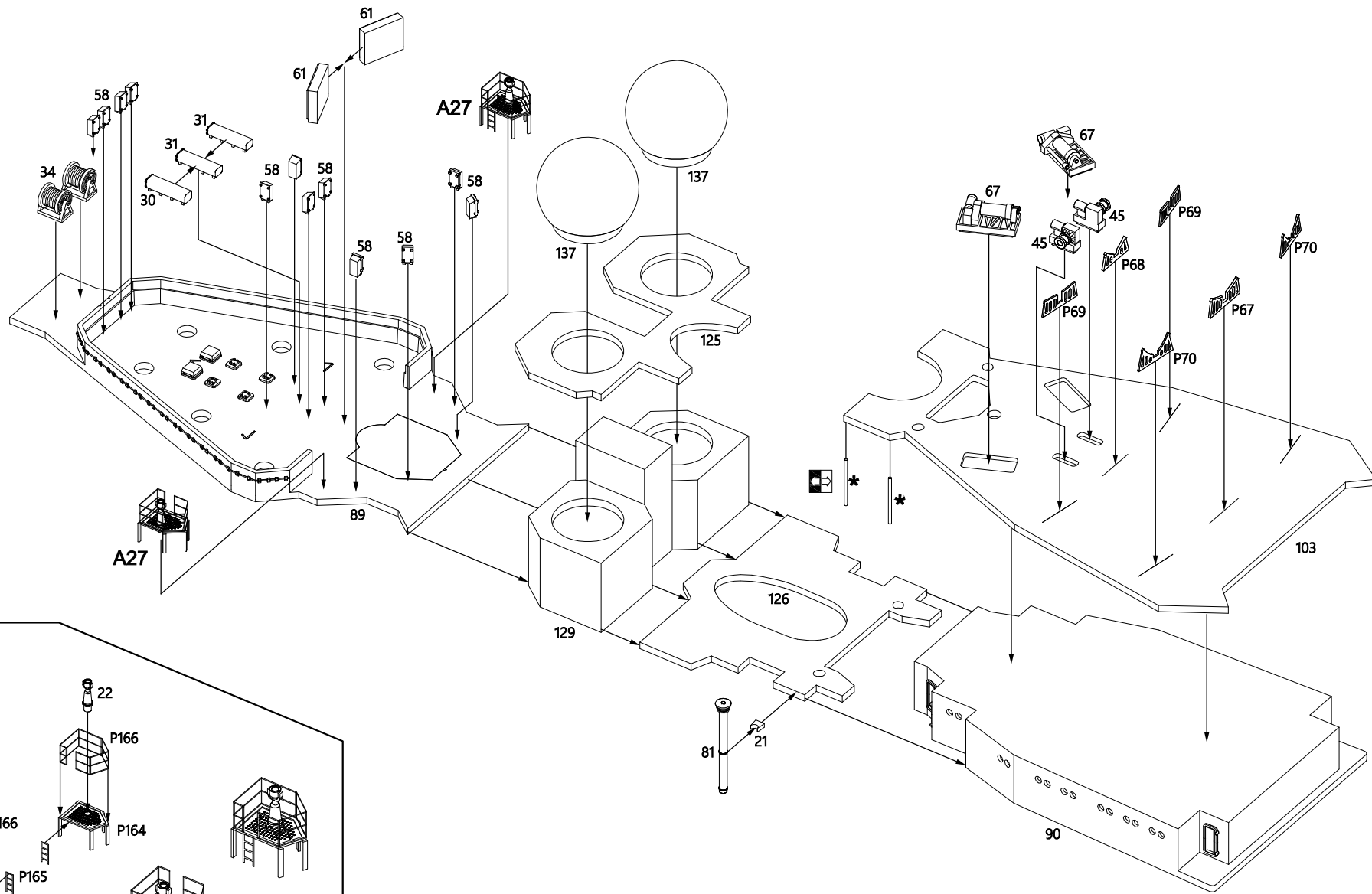

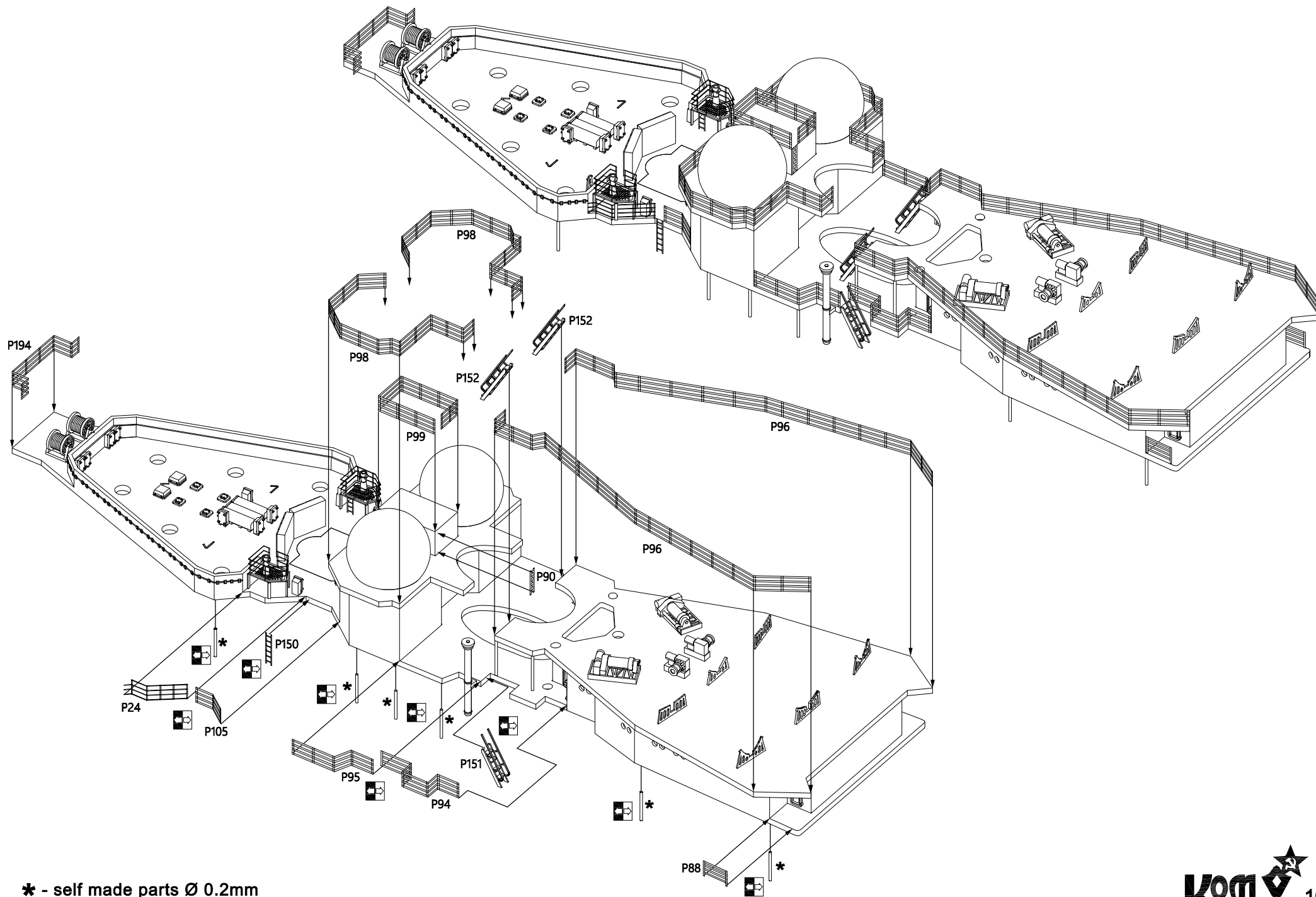

A28

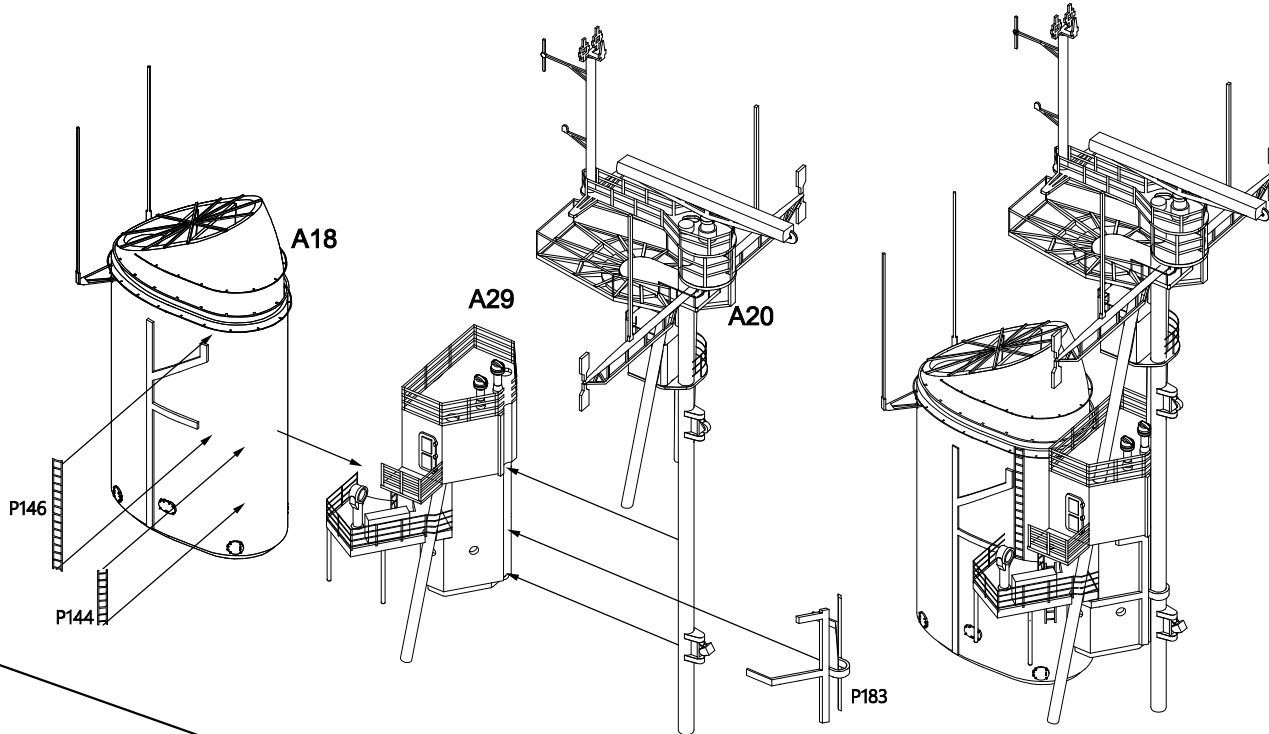
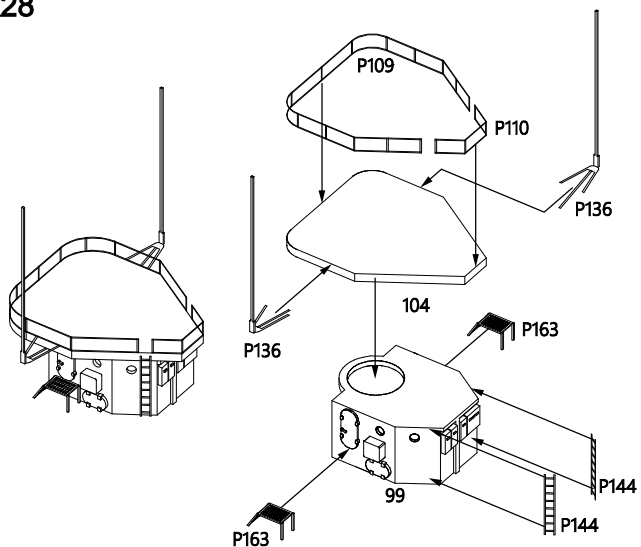

A29

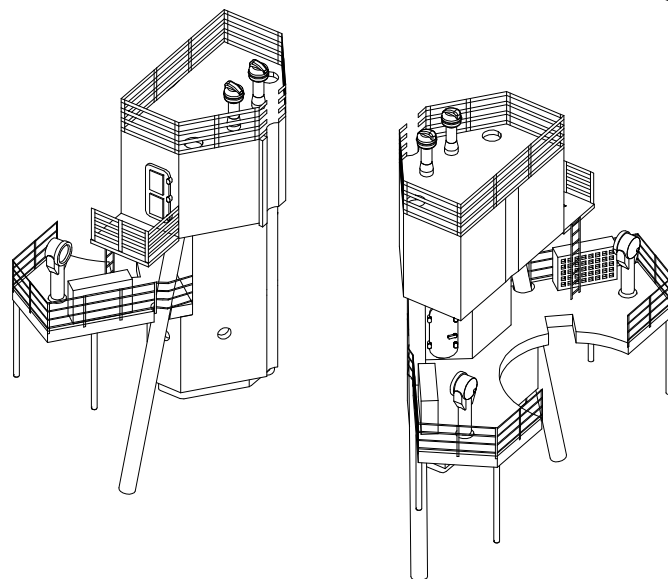
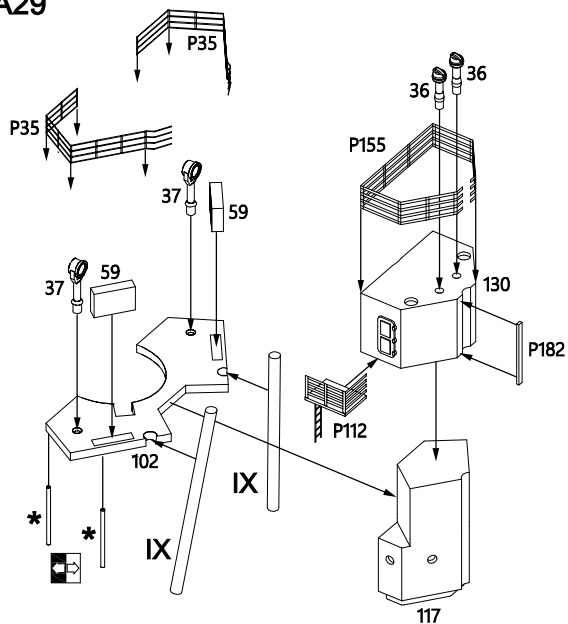

\* - self made parts Ø 0.2mm

A30

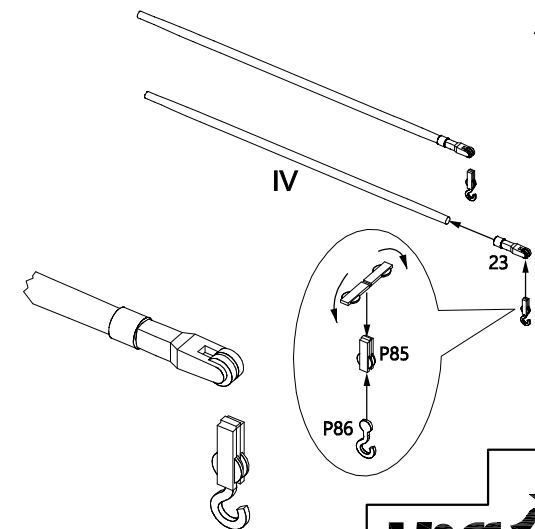

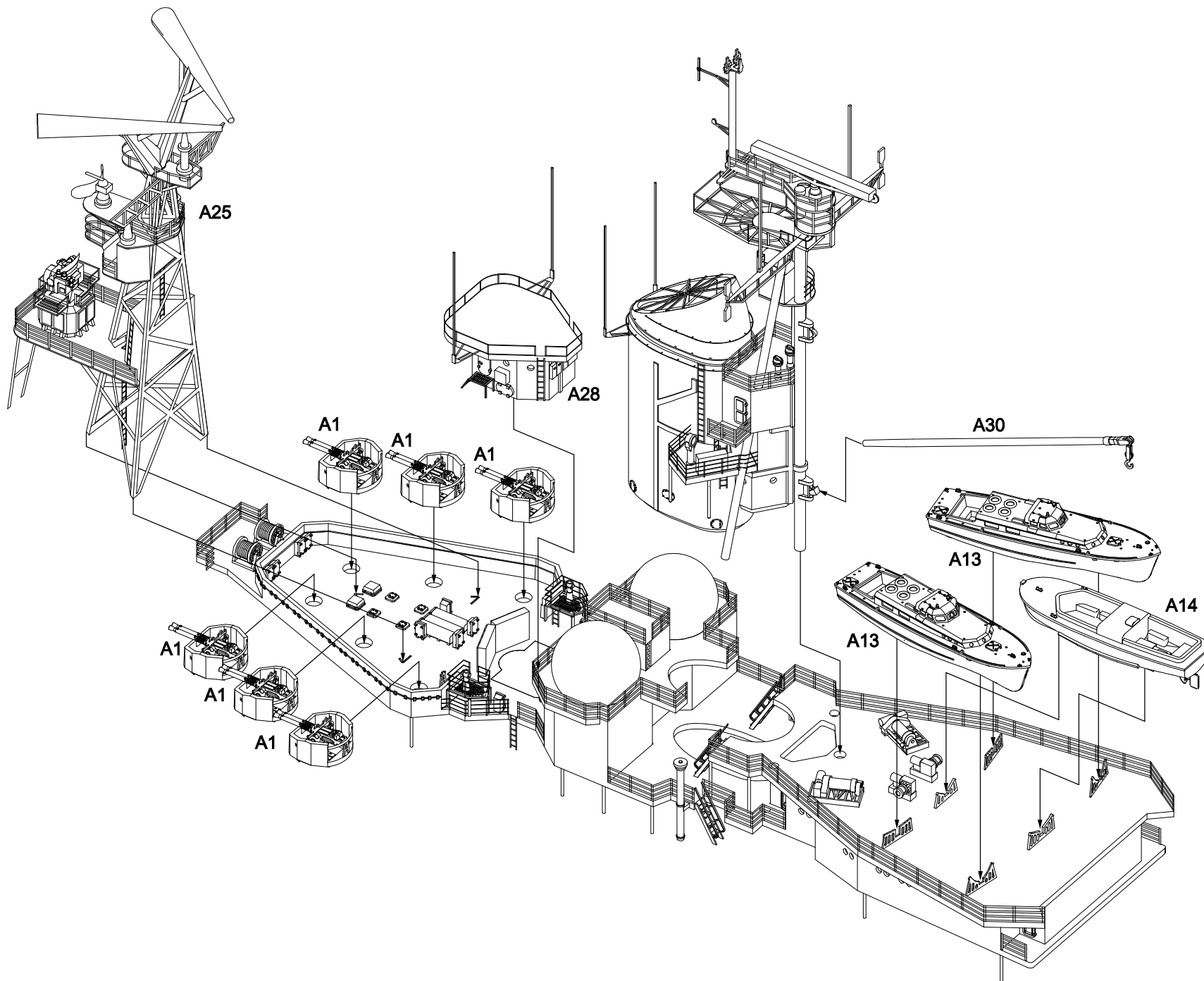

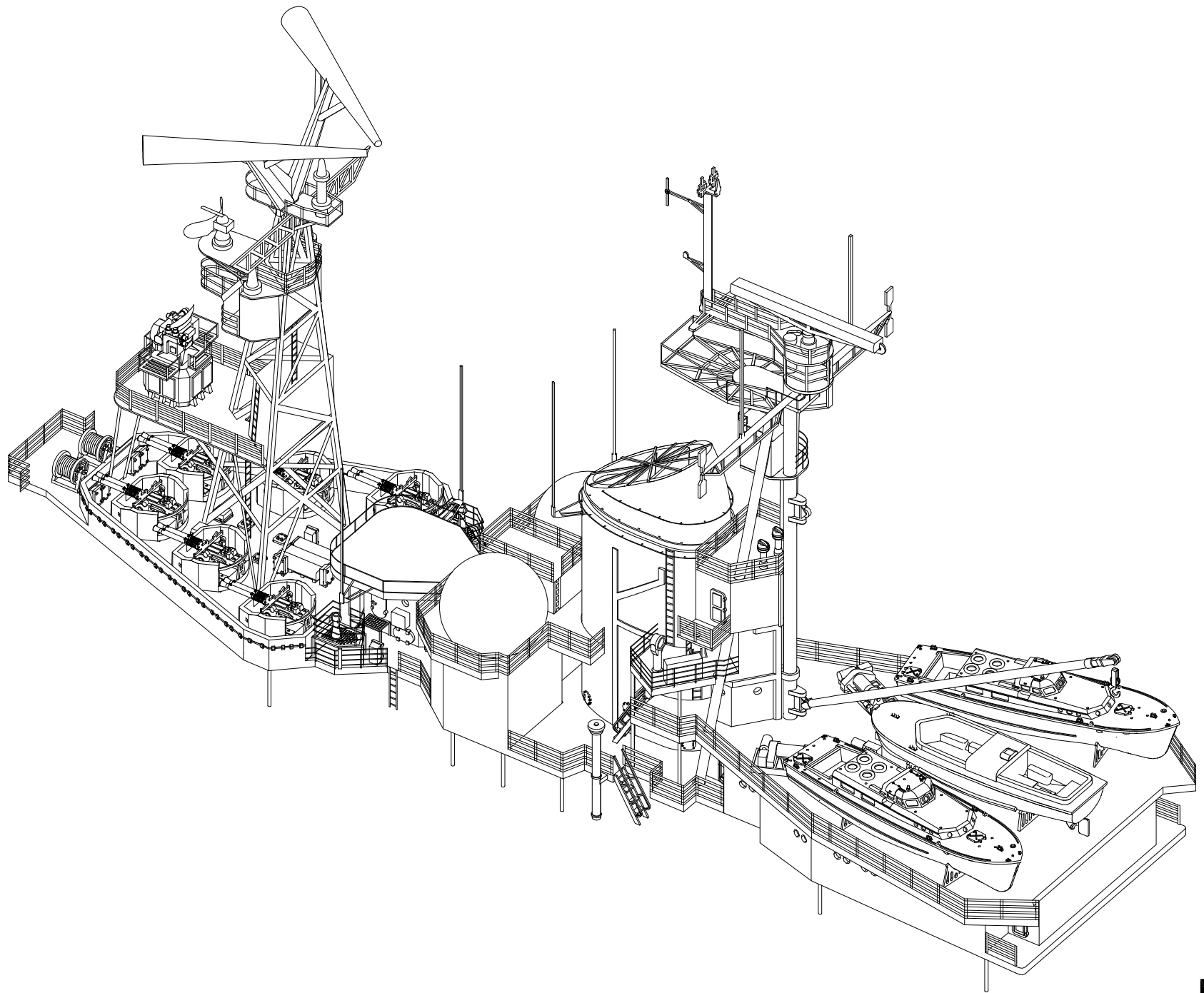

# 1986 fit

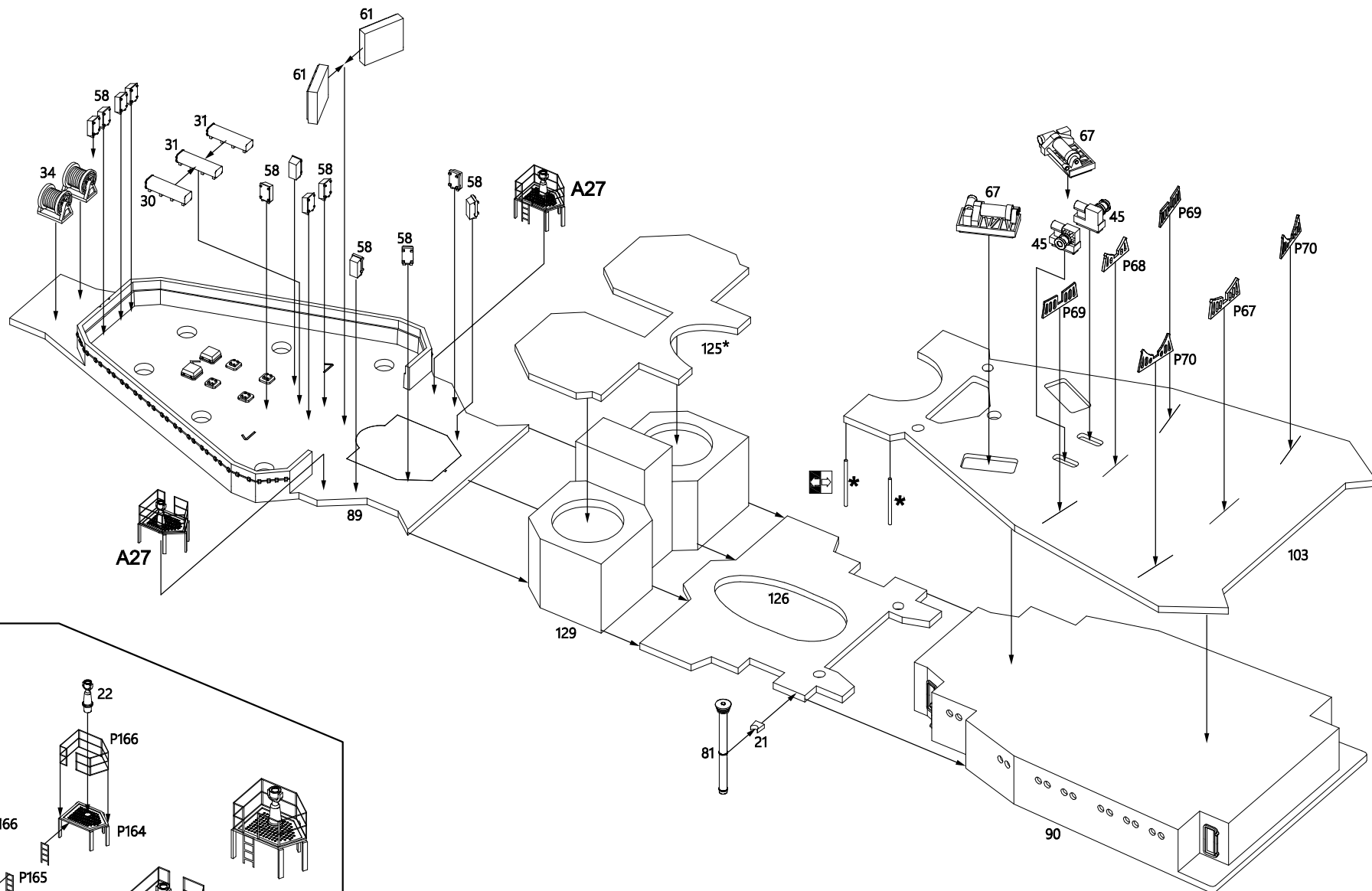

## A27

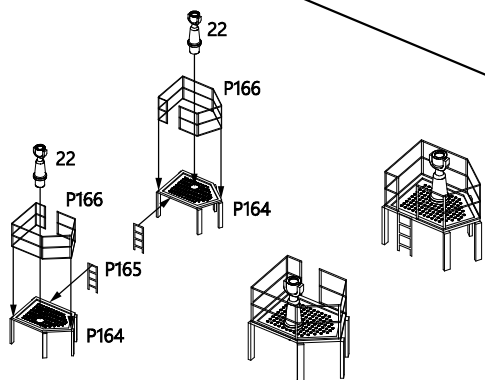

1x left+1x right

1986 fit

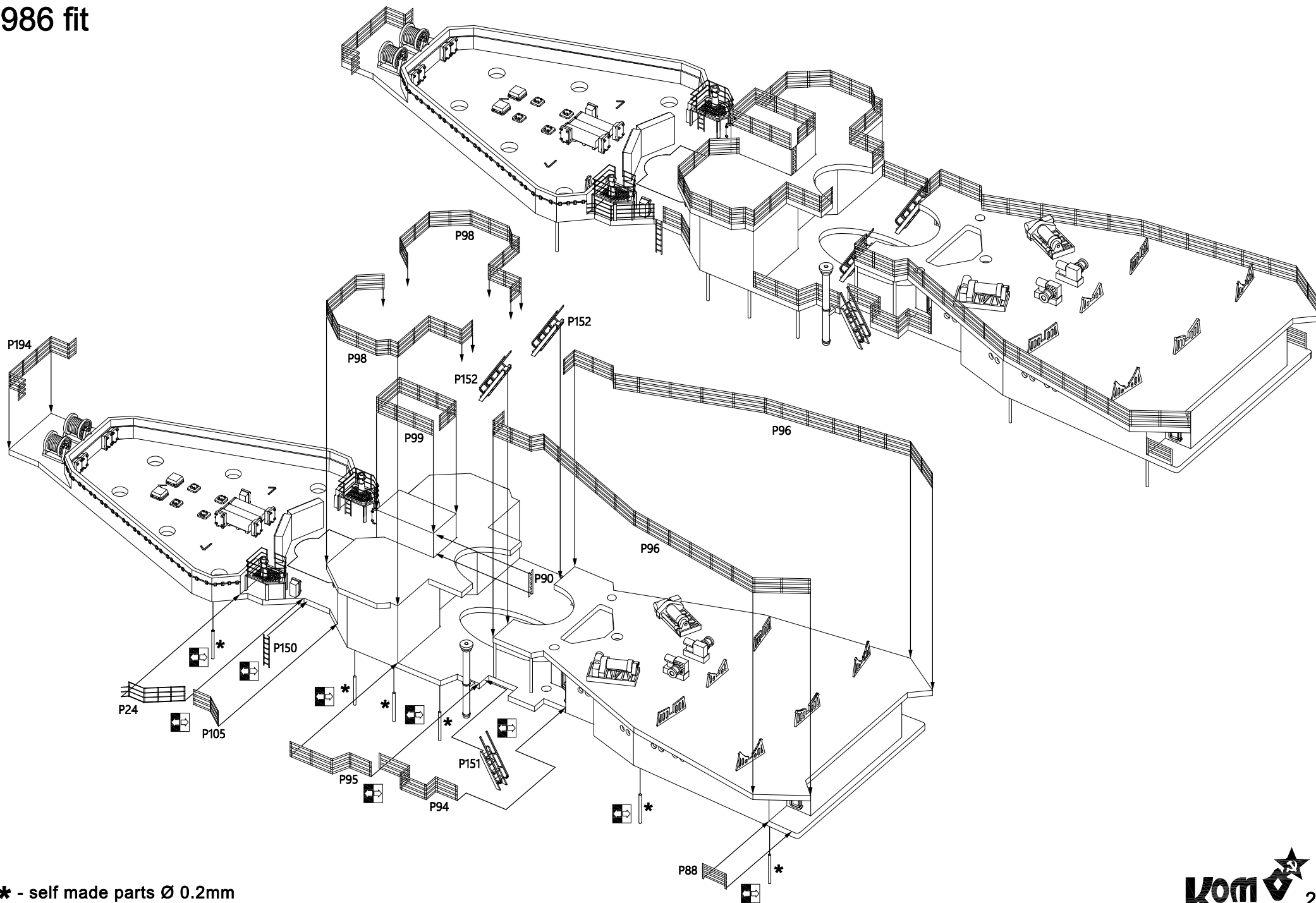

\* - self made parts Ø 0.2mm

70312 For more info on Combrig kits see: [www.combrig-models.com](http://www.combrig-models.com) [www.steelnavy.net](http://www.steelnavy.net) [www.modelwarships.com](http://www.modelwarships.com)

A29 1986 fit

1986 fit

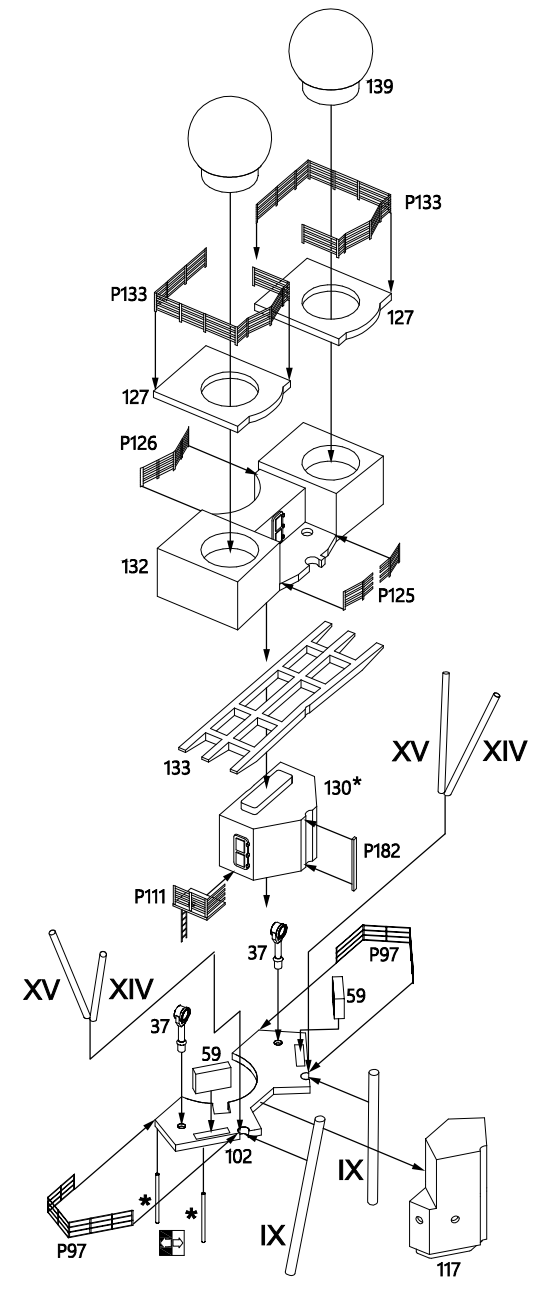

\* - self made parts Ø 0.2mm

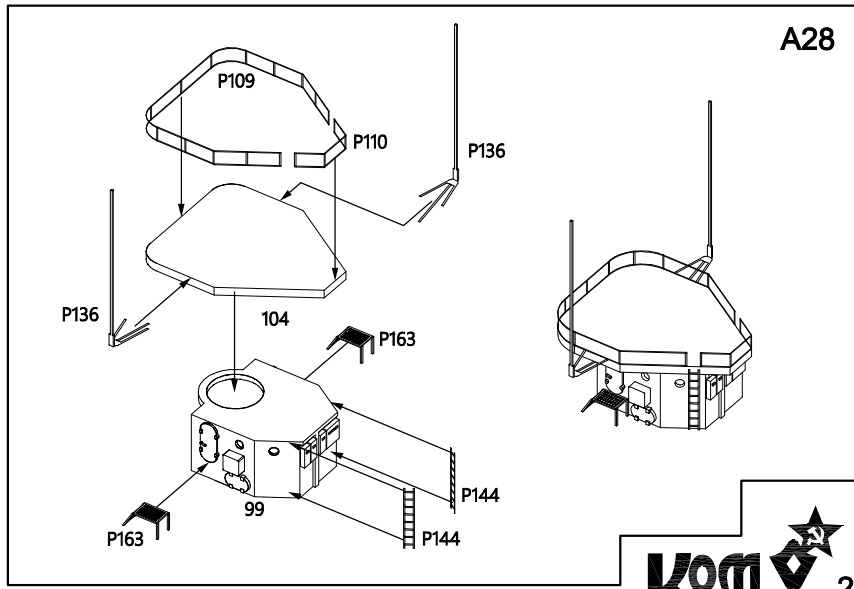
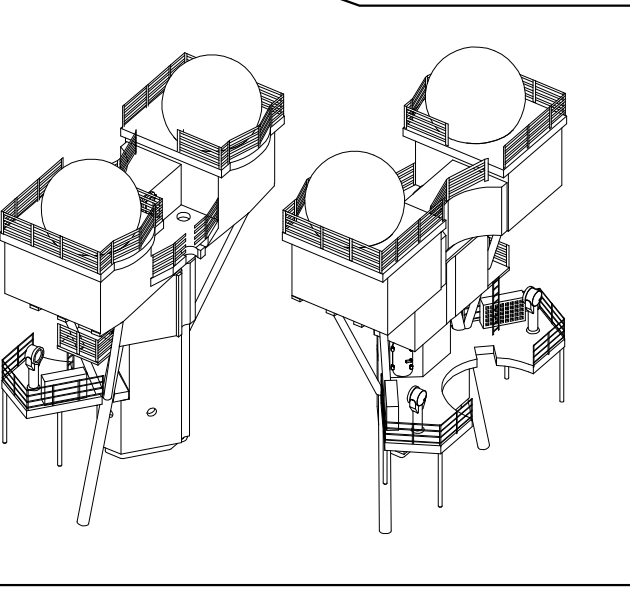
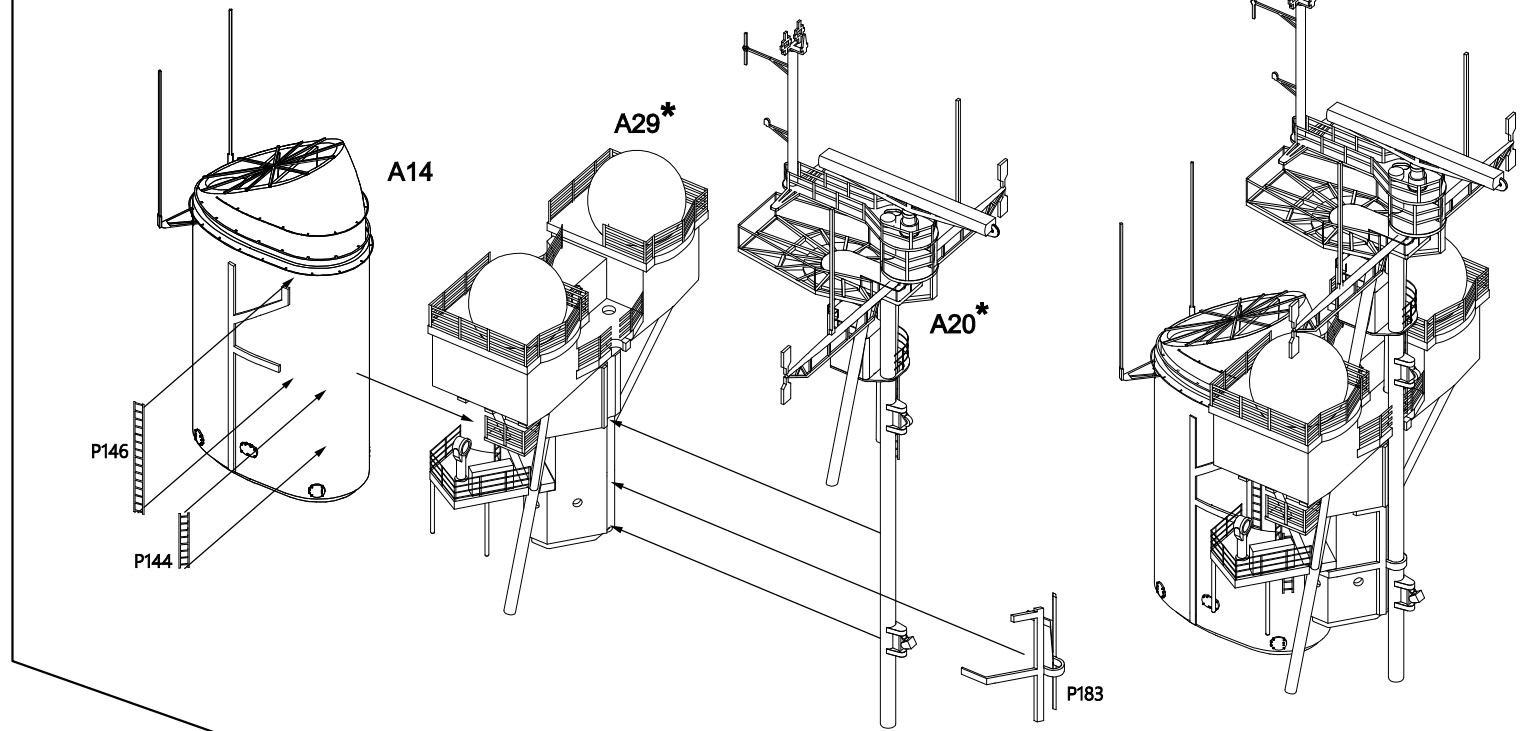



1986 fit

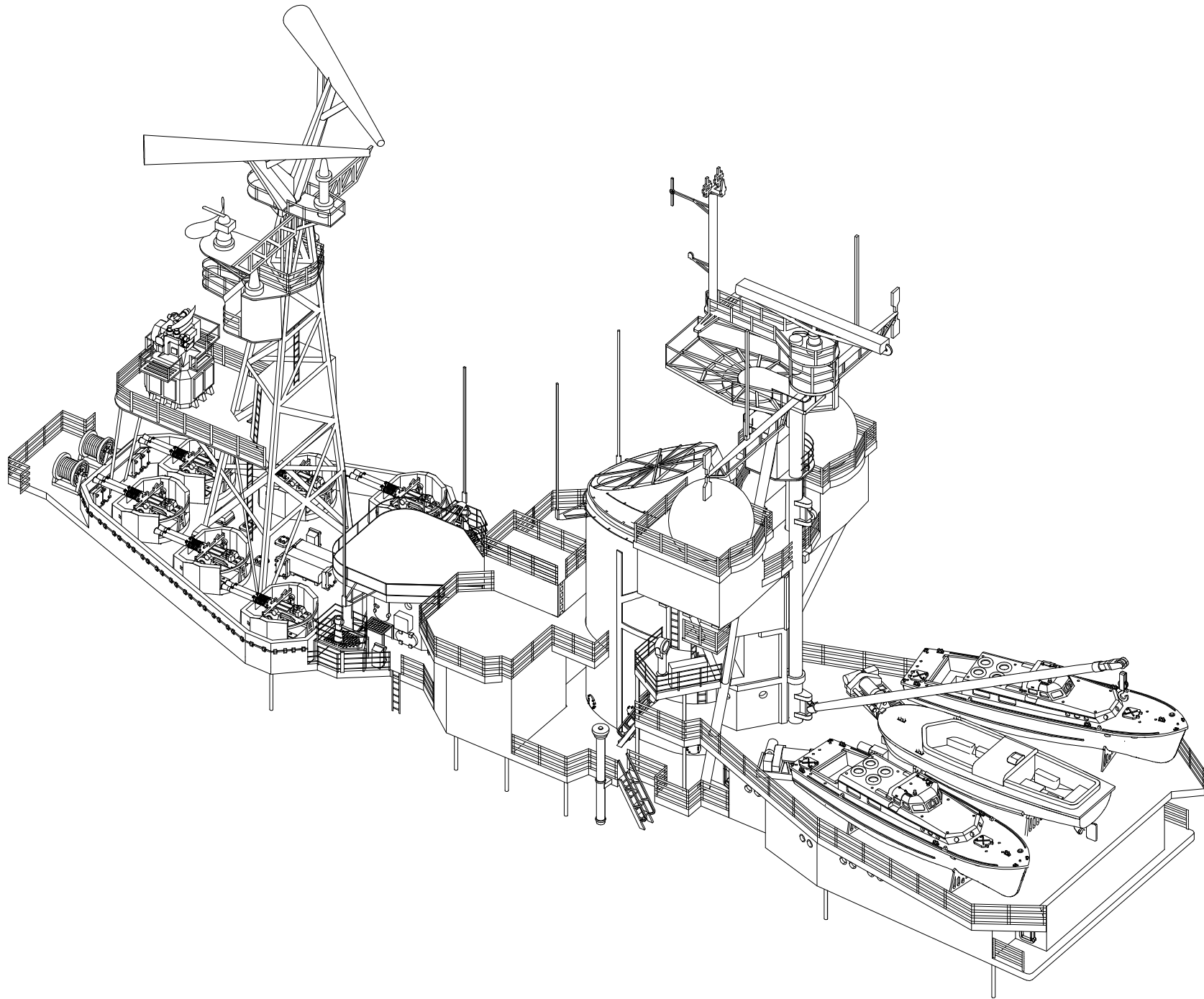

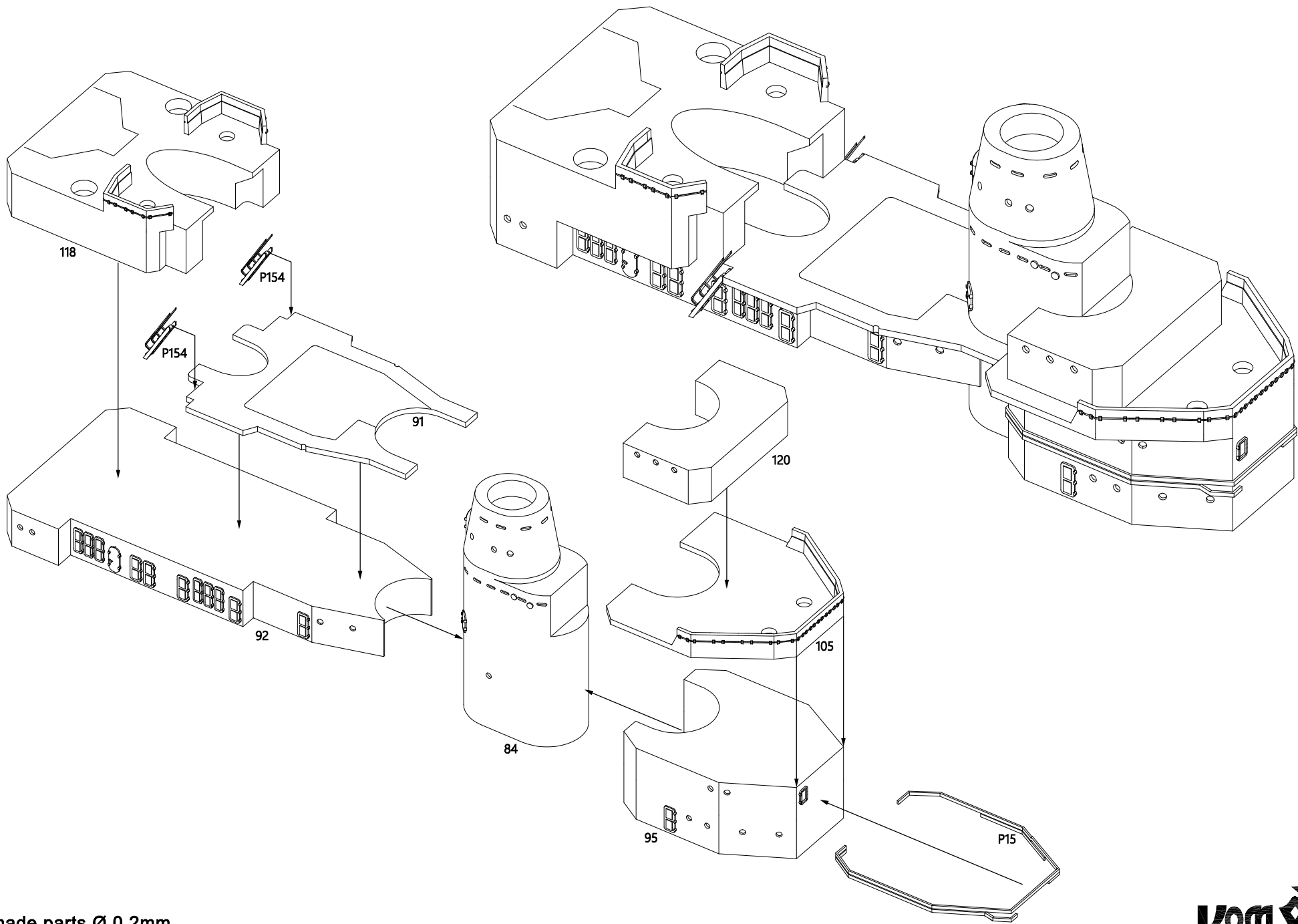

\* - self made parts Ø 0.2mm

70312 For more info on Combrig kits see: [www.combrig-models.com](http://www.combrig-models.com) [www.steelnavy.net](http://www.steelnavy.net) [www.modelwarships.com](http://www.modelwarships.com)

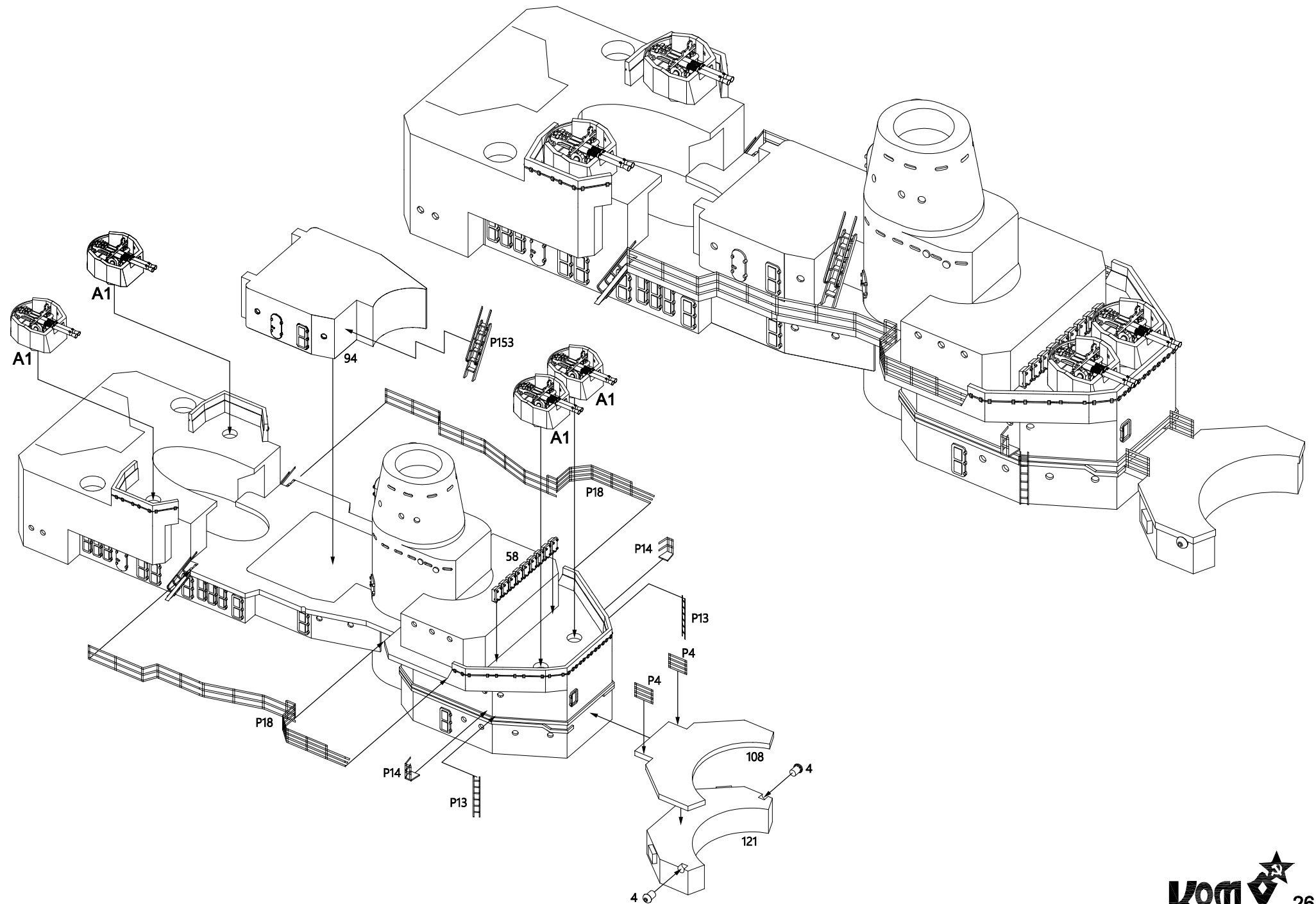

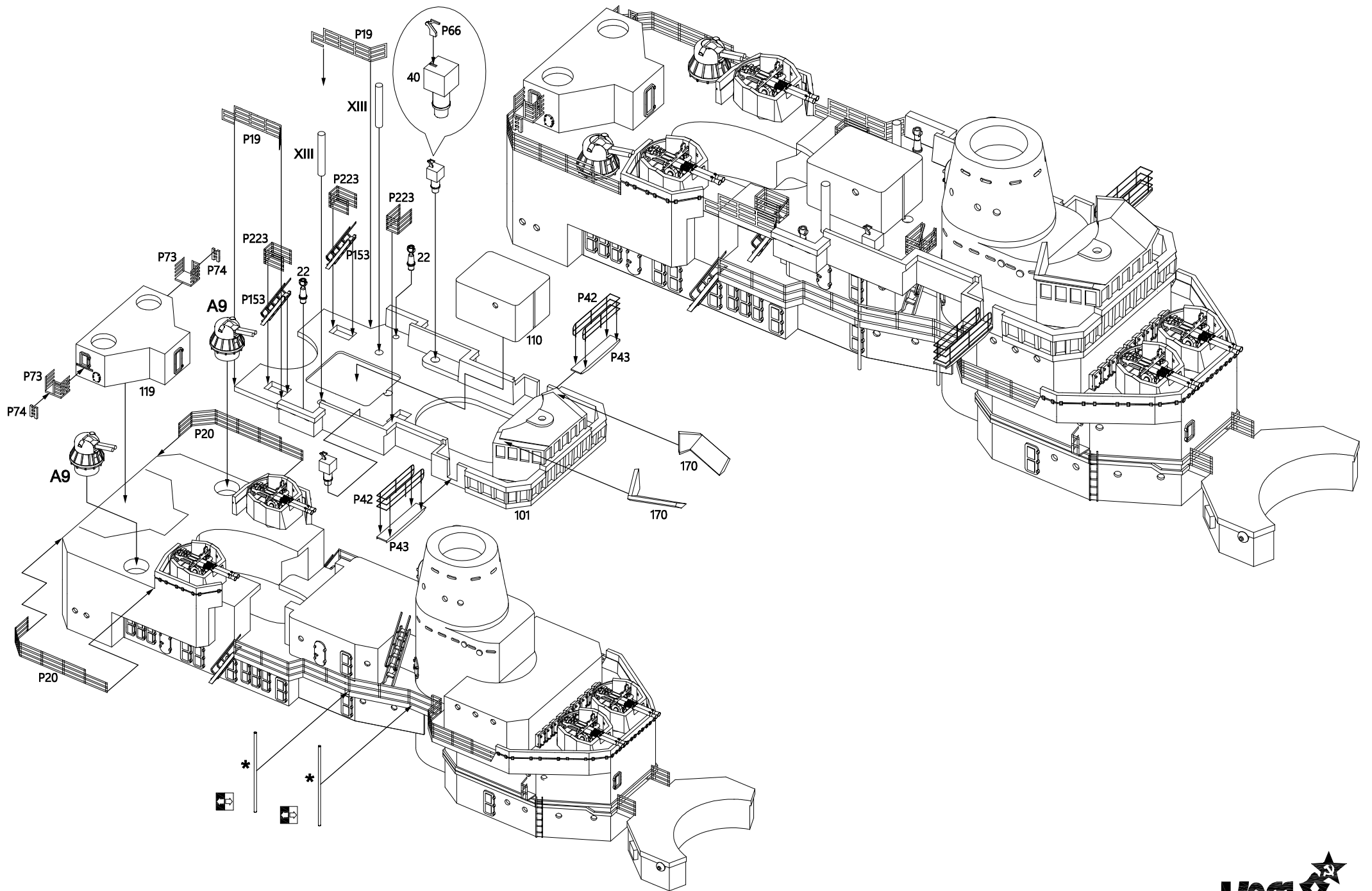

\* - self made parts Ø 0.2mm

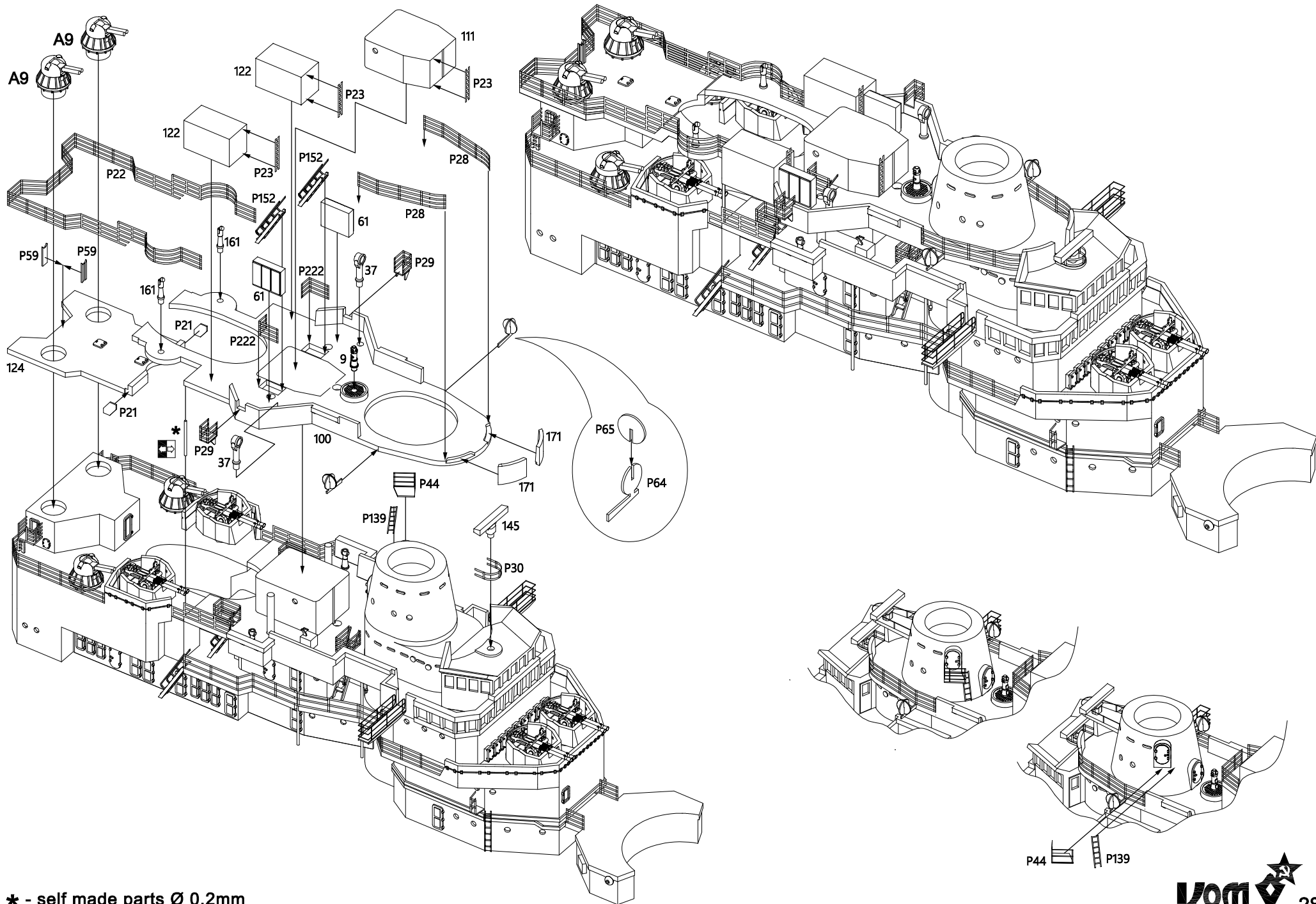

\* - self made parts Ø 0.2mm

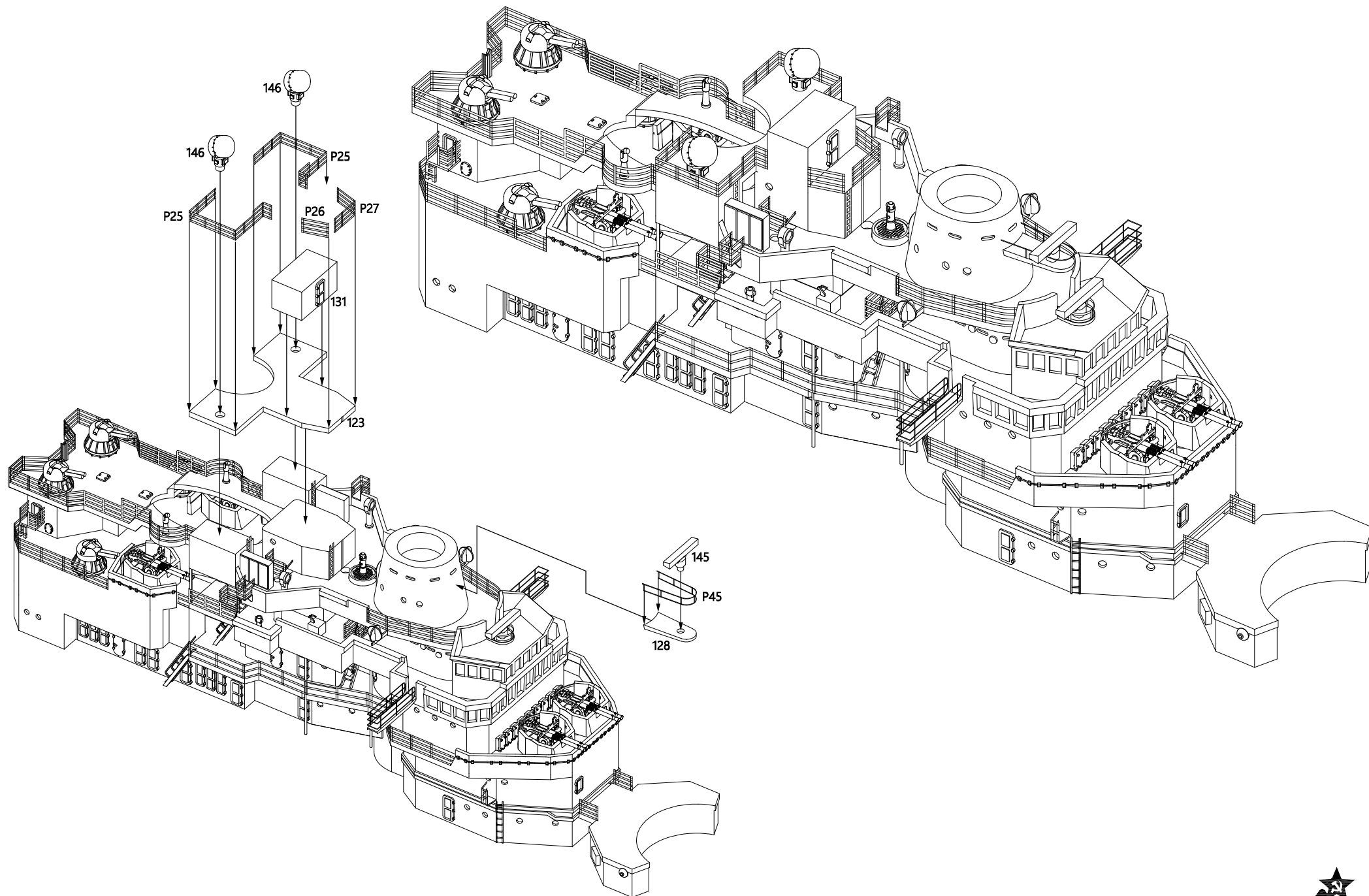

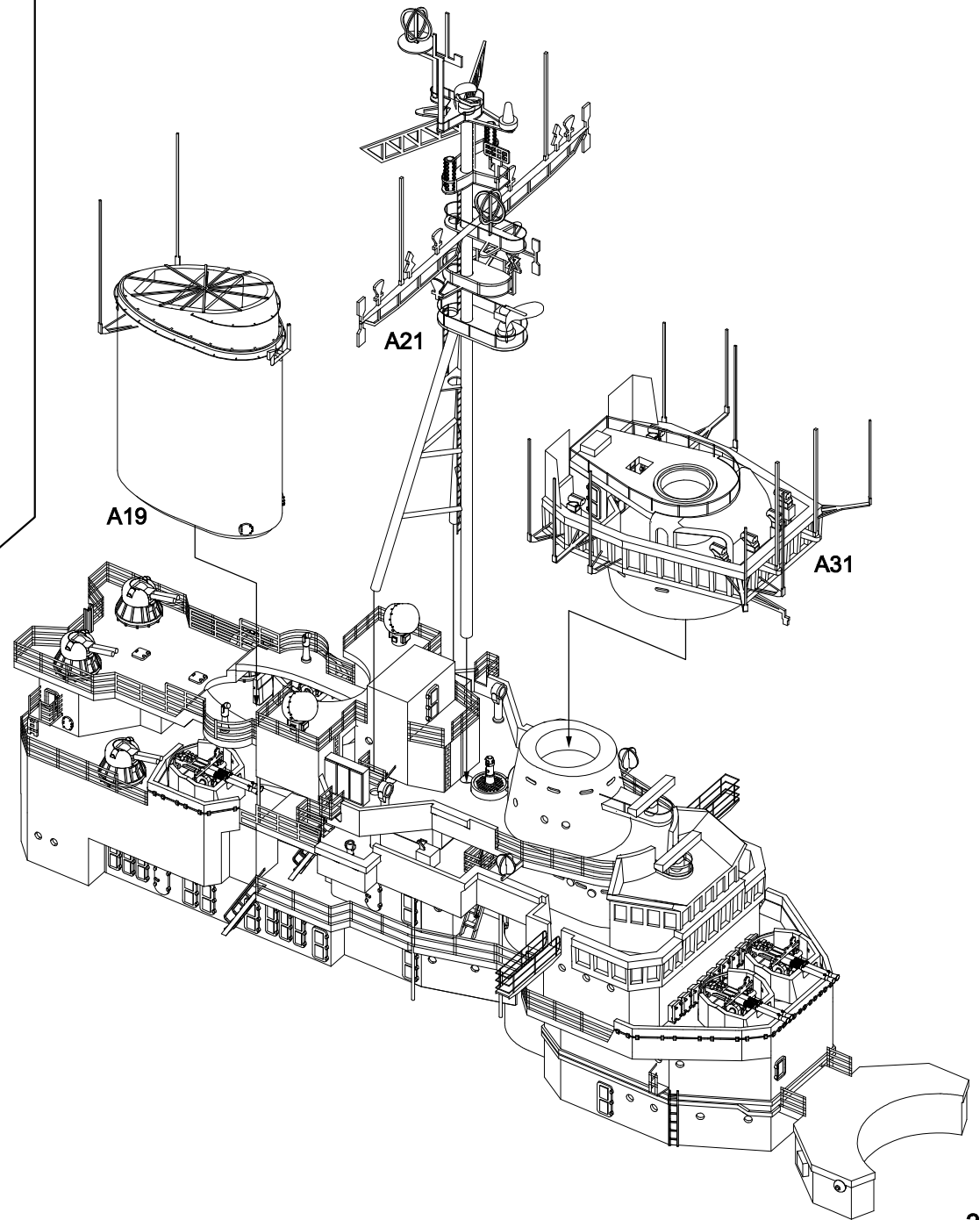
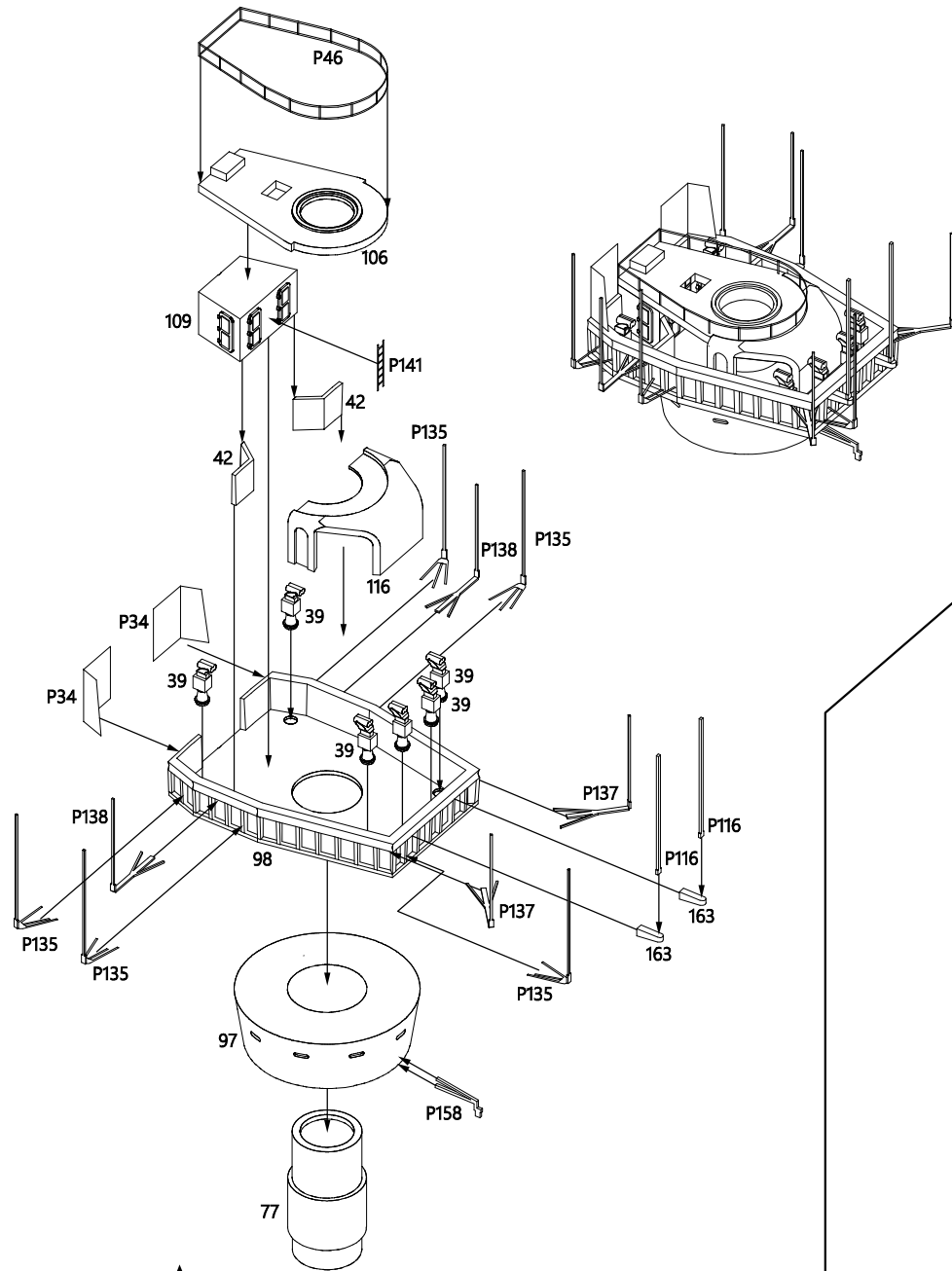

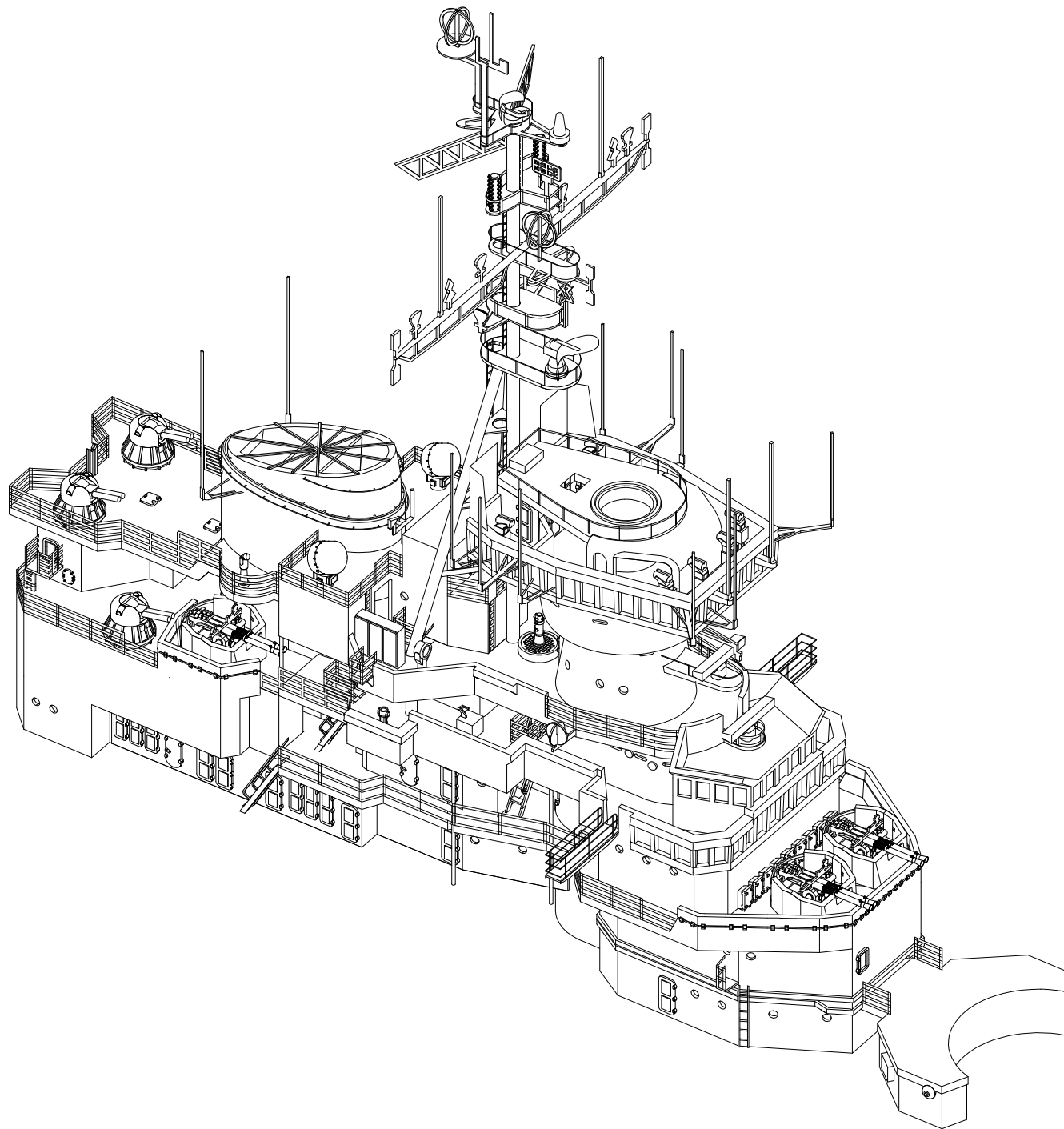

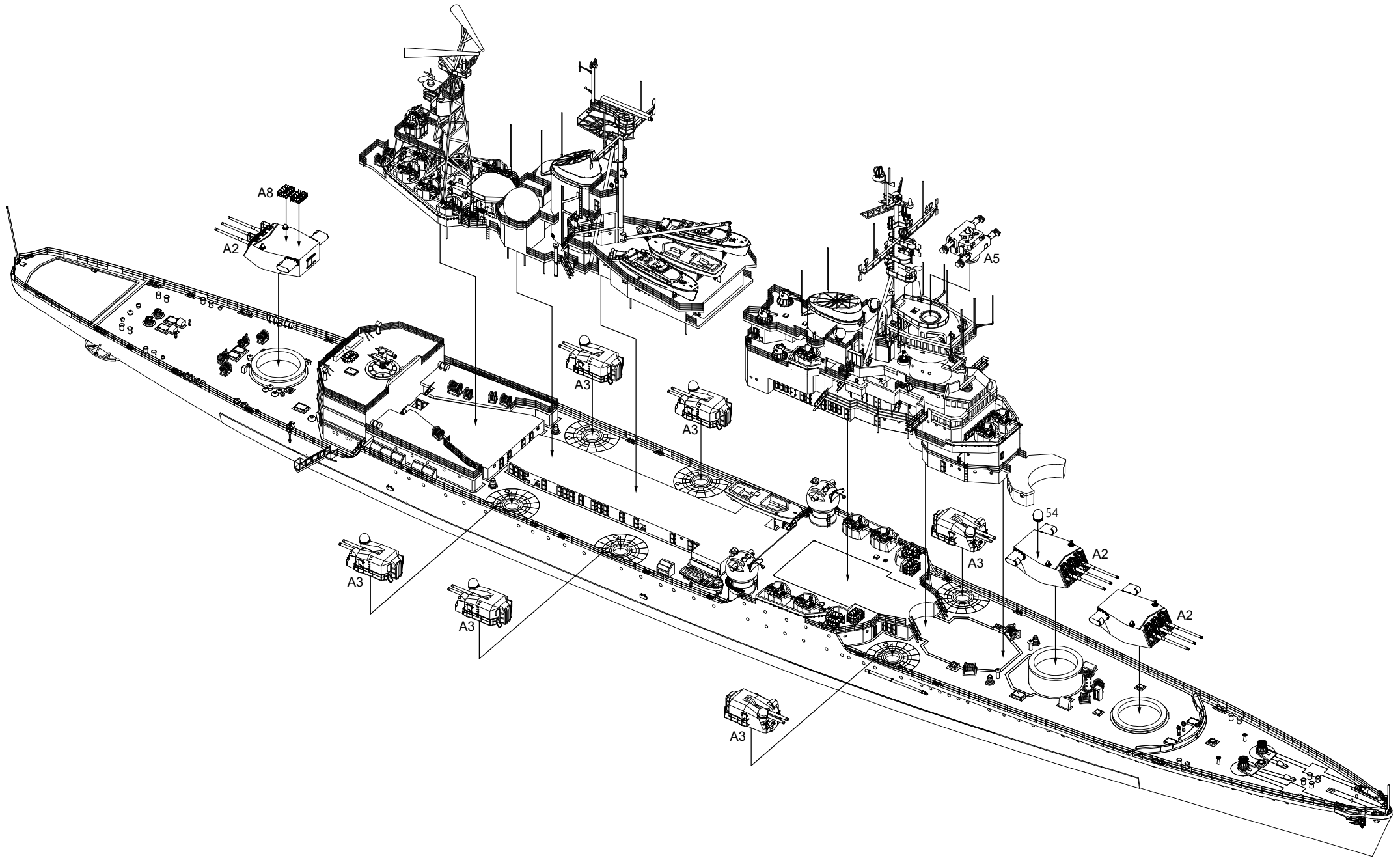

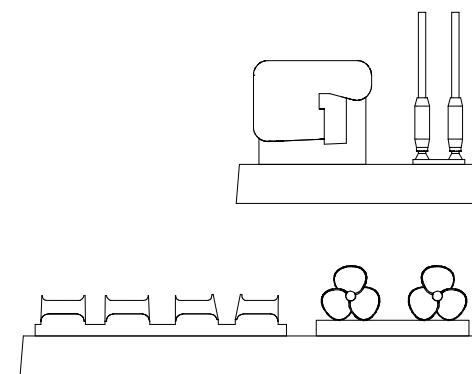
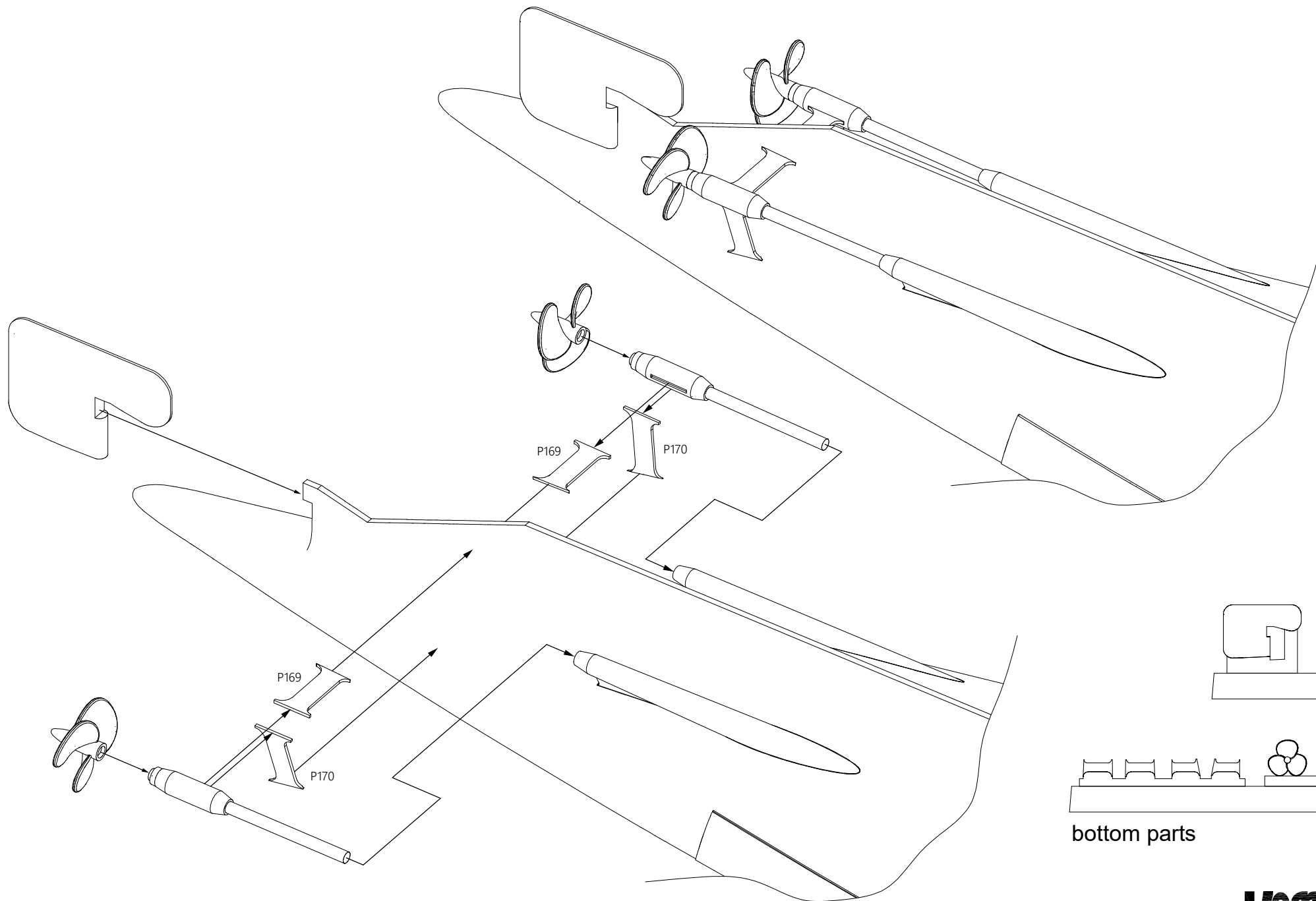

bottom parts