

Soviet light cruiser Pr.68a

Admiral Ushakov

1/700

Displacement:..13,340 t/16,340t
Length:.....210.0 m
Beam:.....22.0 m
Draft:.....7.3 m
Installed power..... 121700 hp
Speed:..... 32 knots
Range:.....7.400 nmi
Armament:

4 × 3 – 152 mm МК-5-бис

6 × 2 – 100 mm СМ-5-1С

16 × 2 – 37 mm В-11

8 × 30-mm АК-230

Armor: 100 mm

Barbettes: 130 mm

Deck: 50 mm

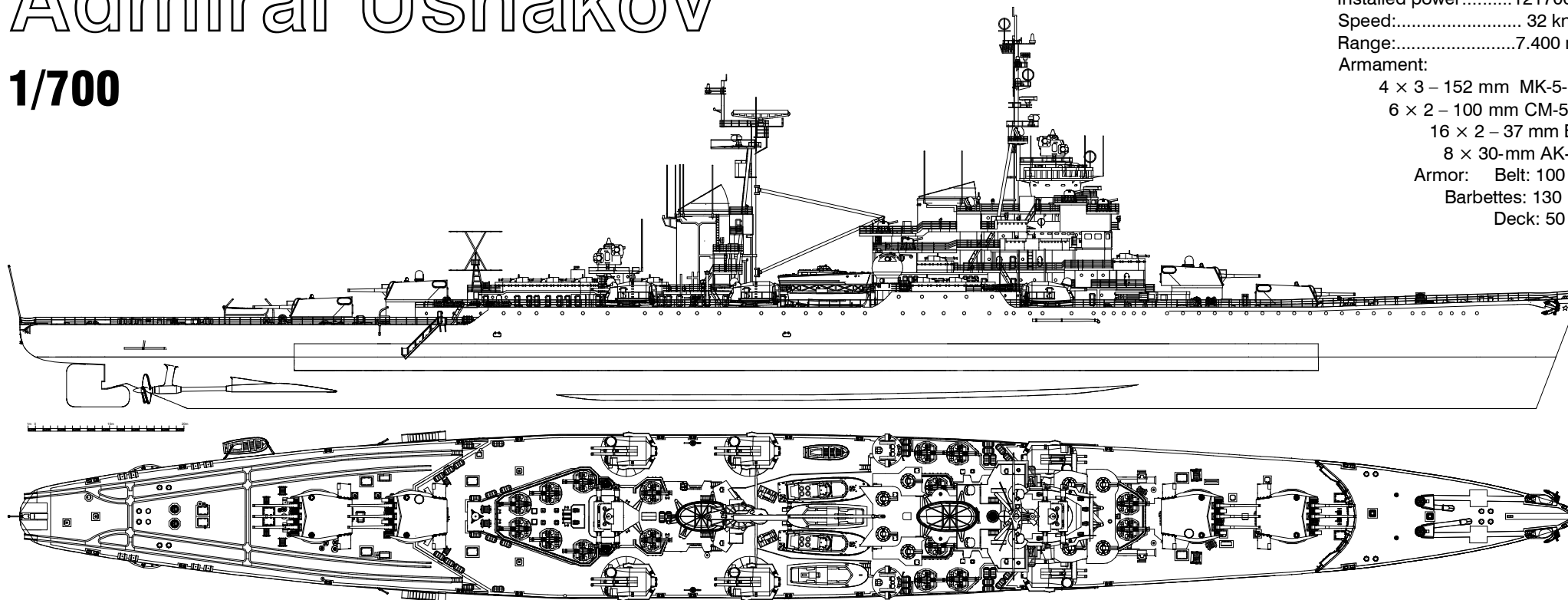

Лёгкий крейсер пр. 68-бис «Адмирал Ушаков» был заложен 31 августа 1950 г. в Ленинграде на судостроительном заводе №196 Судомех. Спущен на воду 29 сентября 1951 г., вступил в строй 8 сентября 1953 г. Корабль построен с учётом опыта Второй мировой войны и прогресса отечественного и зарубежного судостроения. В период с 8 мая 1974 г. по 29 декабря 1978 г. КРЛ «Адмирал Ушаков» прошёл капитальный ремонт и модернизацию в Севастополе на заводе №497 Севморзавод по пр. 68А.

После вступления в строй крейсер вошёл в состав ДКБФ. В период с 16 по 21 апреля 1954 г., в сопровождении четырёх эсминцев совершил дружественный визит в Стокгольм. С 24 октября 1955 г. по 5 августа 1956 г. прошёл текущий ремонт с докованием на Кронштадтском морском заводе. 3 ноября 1956 г. переведён в состав КСФ. В 1957 году корабль совершил переход в Ленинград для установки новых образцов РЛС постановки активных помех «Краб-11» и «Краб-12», после чего принял участие в праздновании годовщины Великой Октябрьской Социалистической Революции, стоя в парадном строю боевых кораблей на Неве. В 1959 году КРЛ «Адмирал Ушаков» нёс боевую службу в составе КСФ. С 8 марта 1960 г. по 16 мая 1961 г. крейсер проходил текущий ремонт в Росте на СРЗ №35. В 1962 году принимал участие в крупномасштабных учениях «Завеса». 5 октября 1963 г. совершил переход в Севастополь и вошёл в состав КЧФ, являясь единственным крупным советским кораблём, проходившим службу на трёх флотах. 18 февраля 1964 г. крейсер выведен из боевого состава ВМФ, законсервирован и поставлен на отстой в Севастополе. 15 февраля 1971 г. вновь введён в строй и под флагом командующего КЧФ вице-адмирала В.С.Сысоева принимал участие в учениях «Юг-71». В 1972-1974 годах КРЛ «Адмирал Ушаков» нёс боевую службу в составе 5-й ОПЭСК в Средиземном море с заходом в порты Латакия, Порт-Саид, Торонто и Мессина, а также на остров Корфу. В период с 6 по 12 марта 1973 г. крейсер, в составе отряда боевых кораблей (ЭМ «Сметливый» и подводная лодка) совершил дружественный визит в Латакию. С 10 по 15 октября 1973 г., во время арабо-израильской войны КРЛ «Адмирал Ушаков» входил в состав сил намеченной высадки десанта. Десант предполагалось высадить в Порт-Саиде, организовать оборону с суши и не допустить захвата города израильскими войсками. Предполагалось держать оборону Порт-Саида до прибытия советской воздушно-десантной дивизии. Командование силами высадки возложили на командира 30-й дивизии, а командный пункт развернули на КРЛ «Адмирал Ушаков». Приказ об отмене операции поступил лишь при входе эскадры в Порт-Саид. С 15 по 22 октября 1973 г. корабль совершил дружественный визит в Таранто и Мессину. В 1980-1982 годах крейсер снова находился в составе 5-й ОПЭСК, где нёс боевую службу, выполняя различные боевые задачи. 7 октября 1981 г. совершил дружественный визит в Варну. 28 февраля 1983 г. крейсер выведен в резерв, законсервирован и поставлен на отстой в Севастополе. 16 сентября 1987 г. КРЛ «Адмирал Ушаков» исключён из состава КЧФ, разоружён и расформирован а в 1992 году продан индийской фирме для разделки на металл.

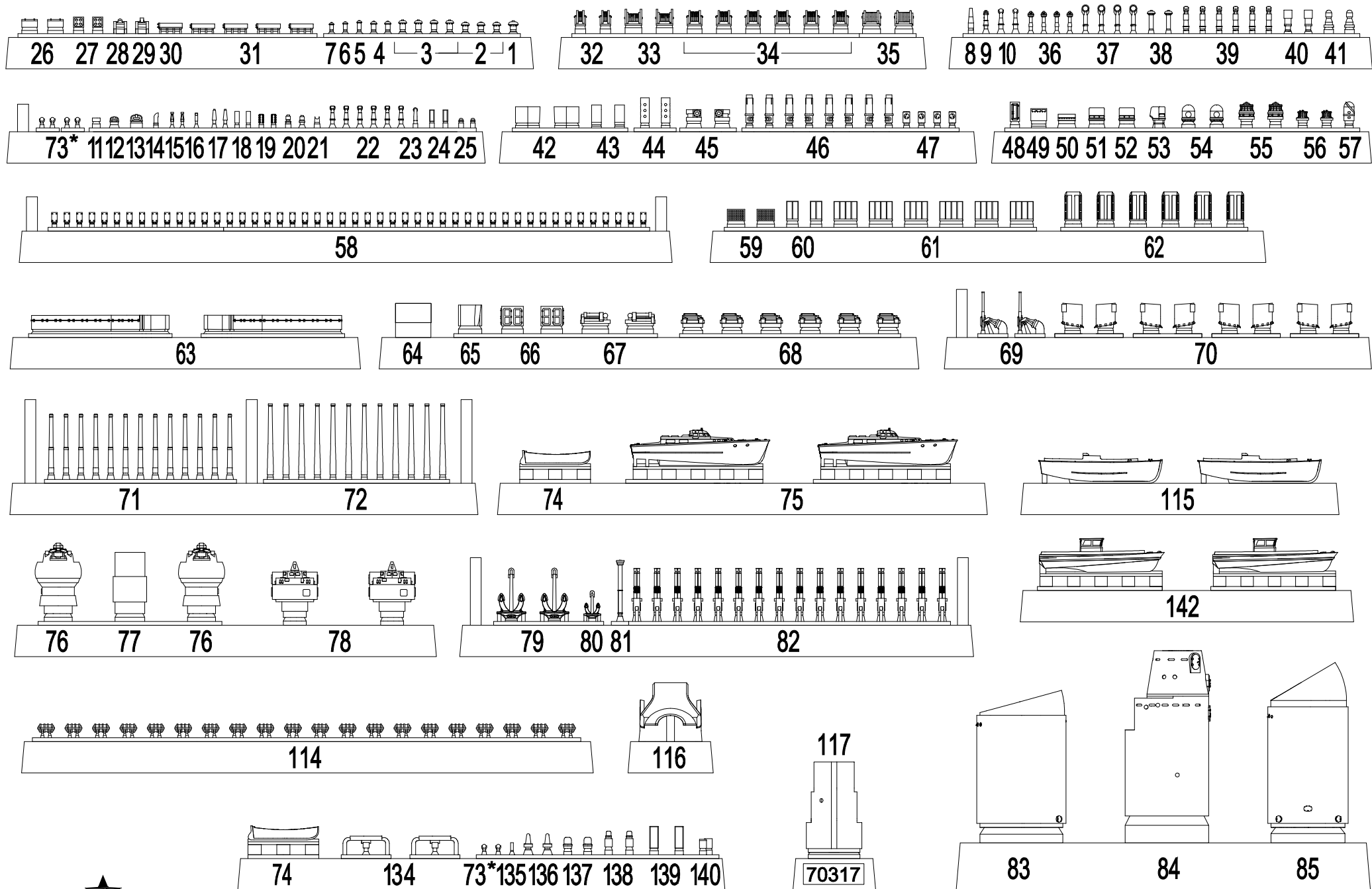

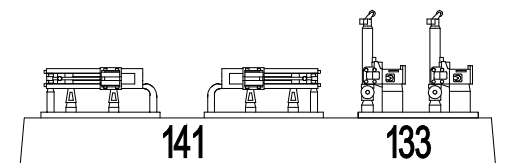
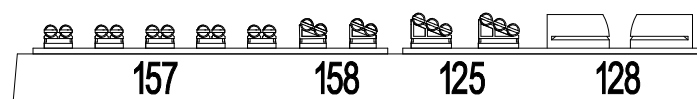
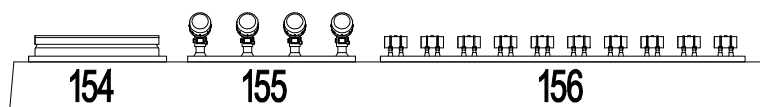
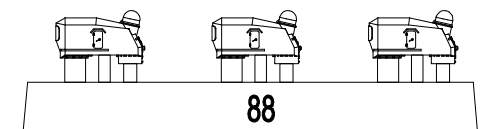
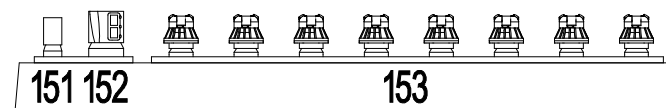
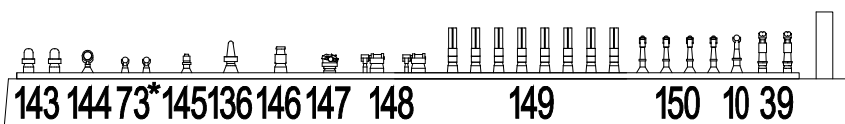
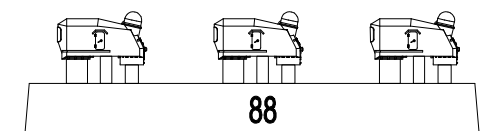
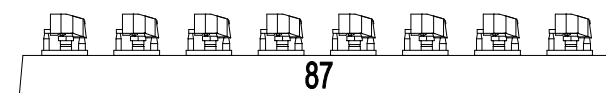
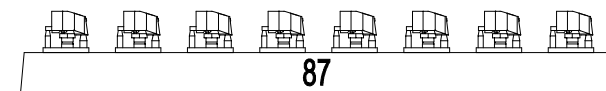
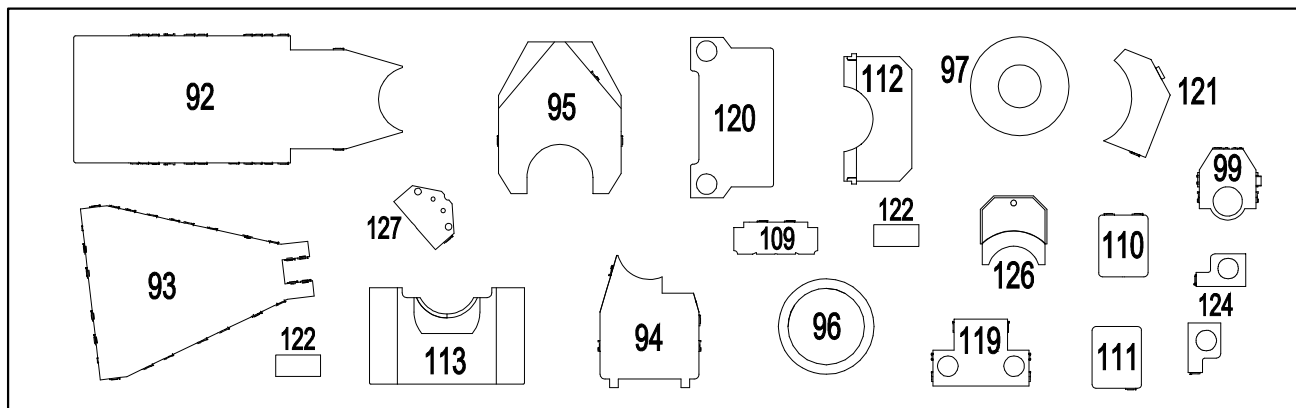
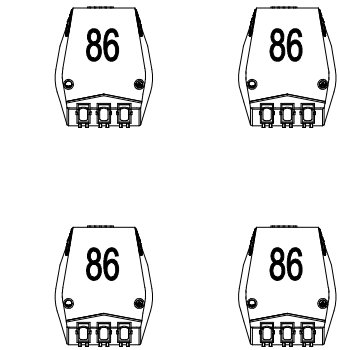
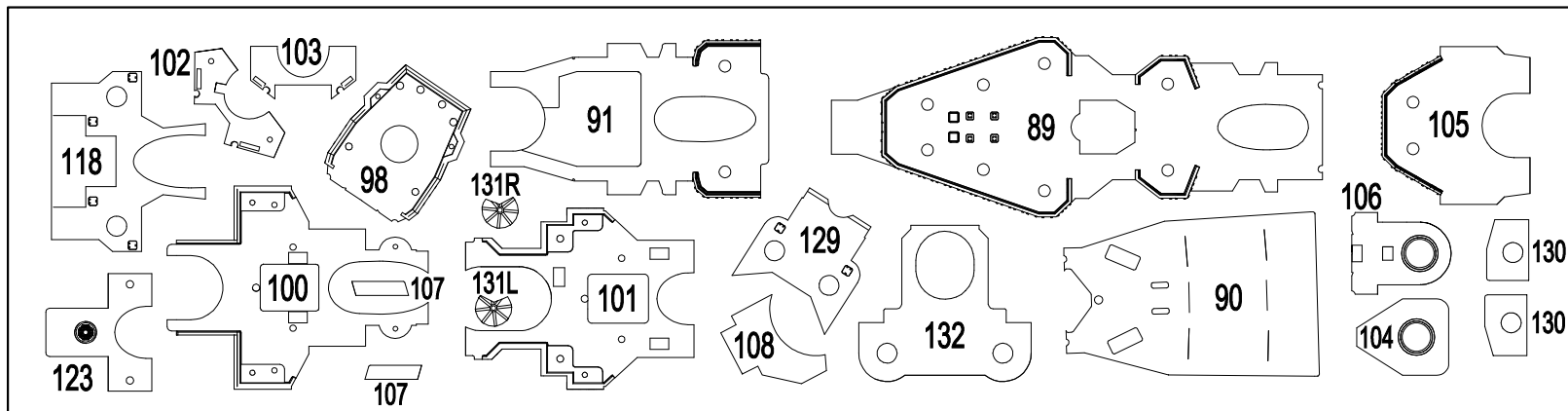

Attention: not all parts will be used.

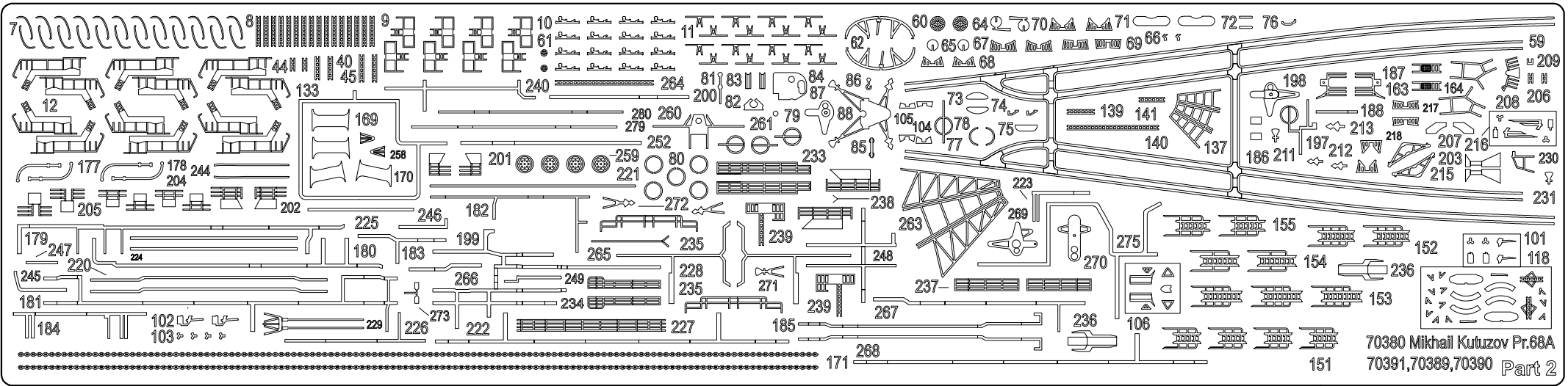
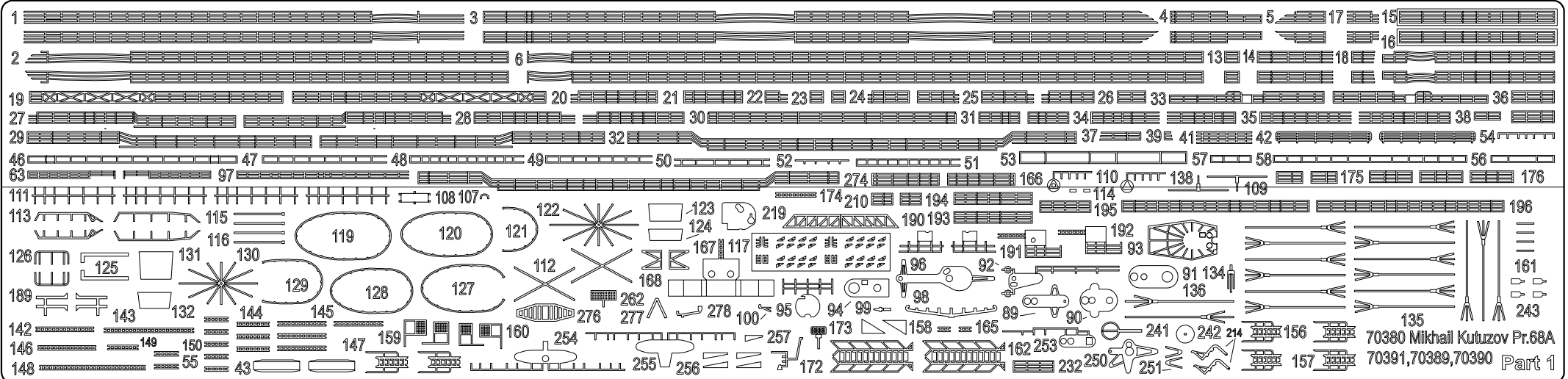

Attention: not all parts will be used.

70391 For more info on Combrig kits see: www.combrig-models.com www.steelnavy.net www.modelwarships.com



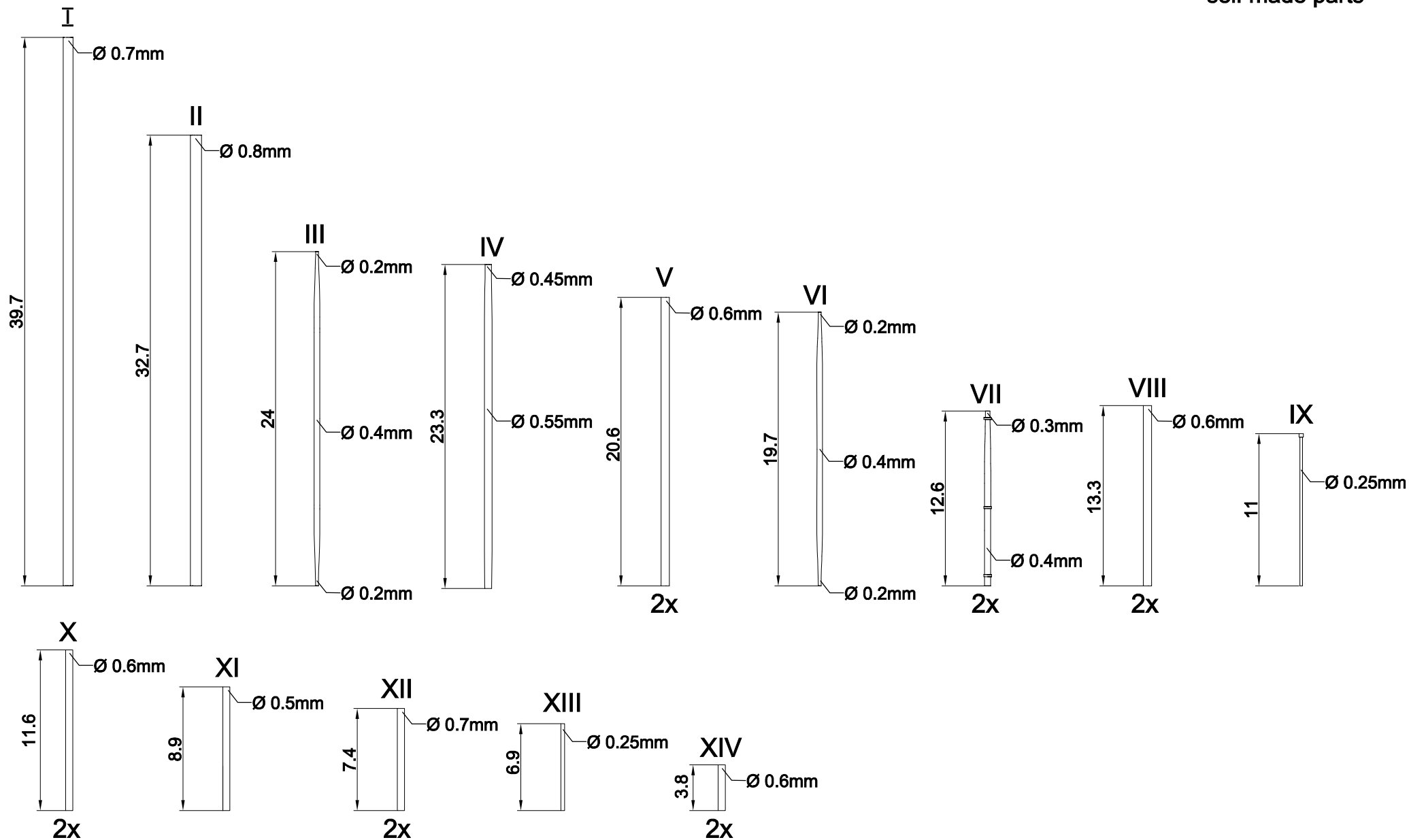

 Please note that the assembly guide reflects the position of the parts when installed only, and not the exact order of the assembly.
To download the assembly instructions in PDF (high resolution) please visit www.combrig-models.com

A2

152-мм корабельные пушки В-38 в трёхорудийных башнях МК-5 бис

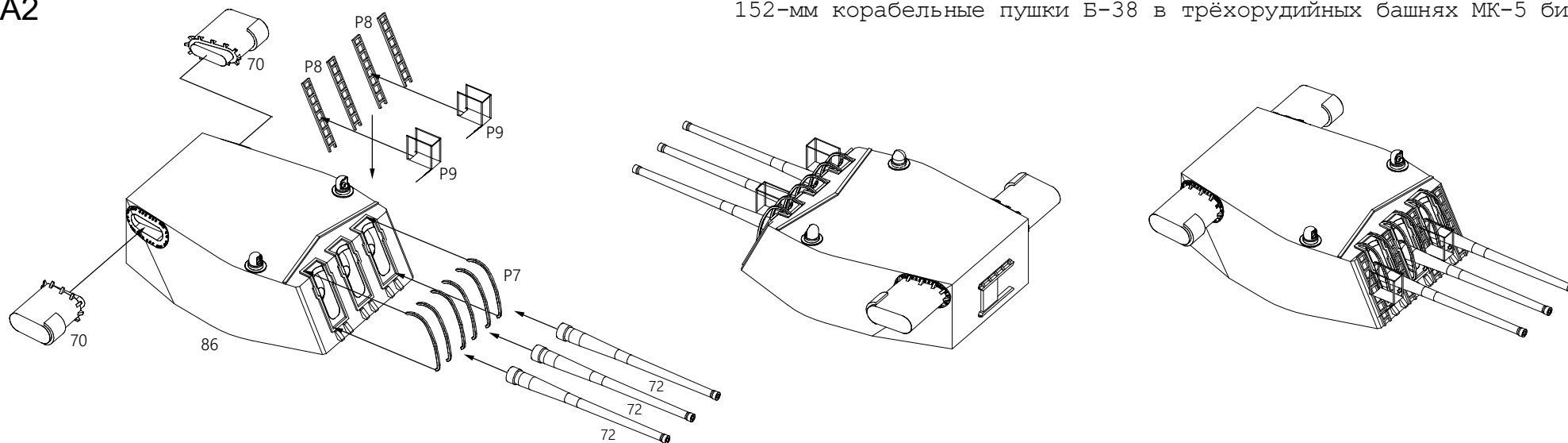

4x

A3

100-мм универсальное орудие СМ-5-1С

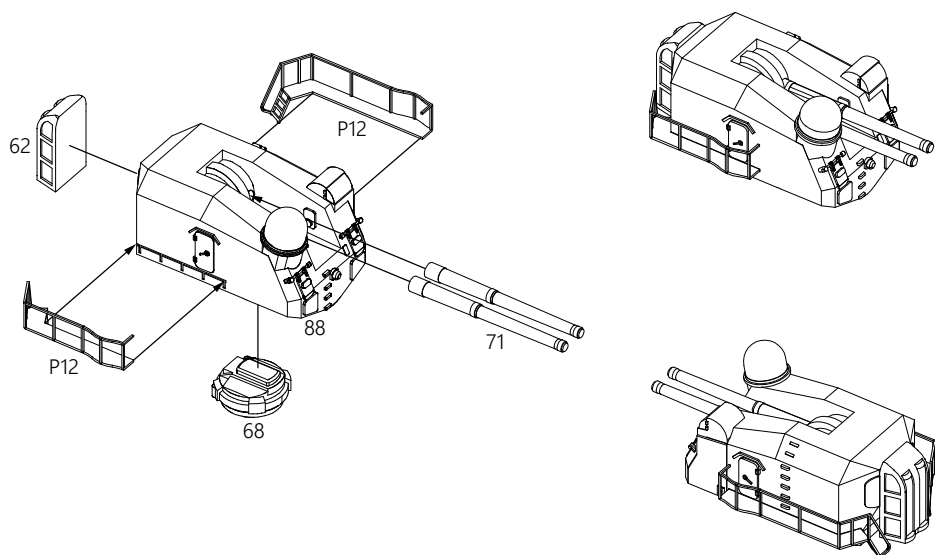

6x

A1

В-11 37-мм спаренное корабельное зенитное орудие

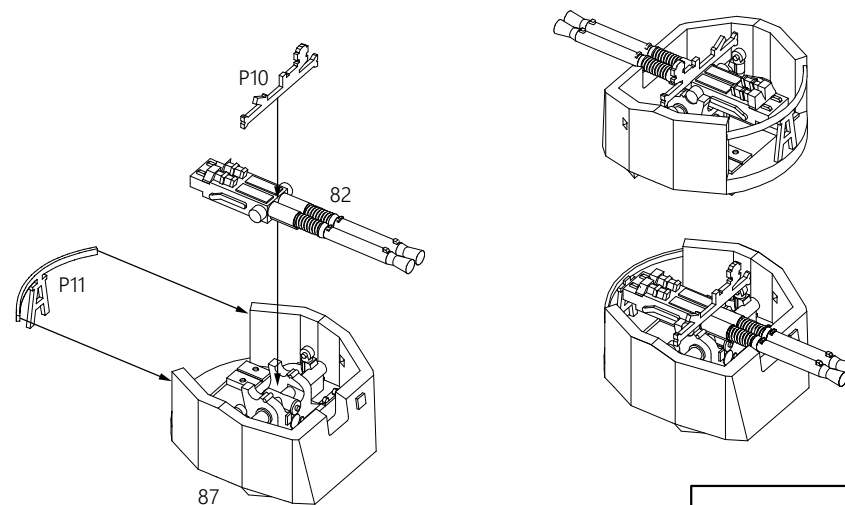

16x

Стабилизированный пост наводки СПН-500

A4

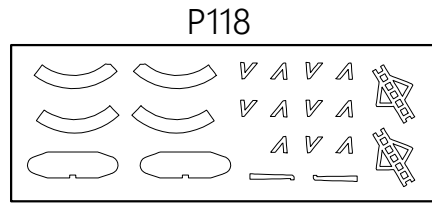
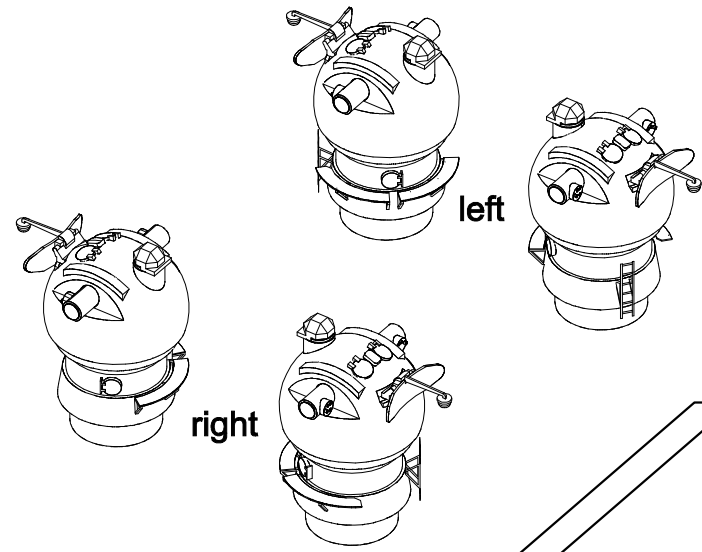
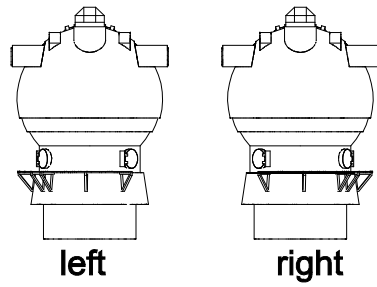
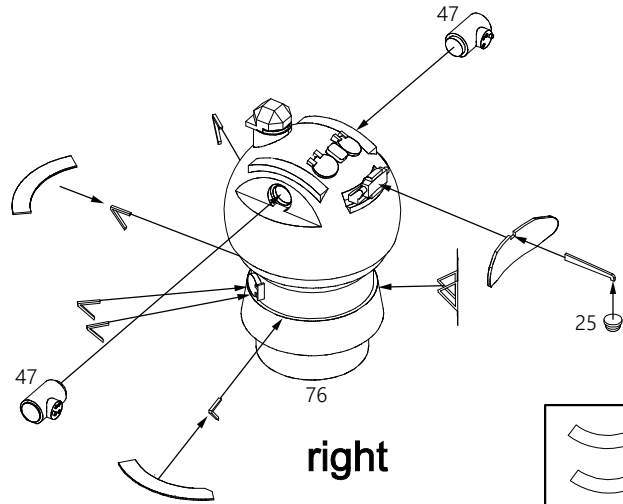

2x (1x left+1x right)

A5

Командно-дальномерный пост КДП₂-8

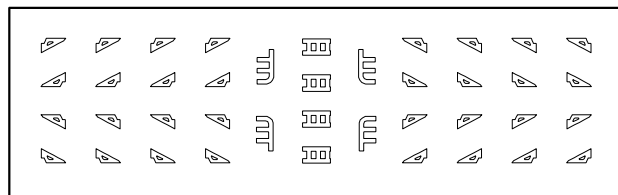
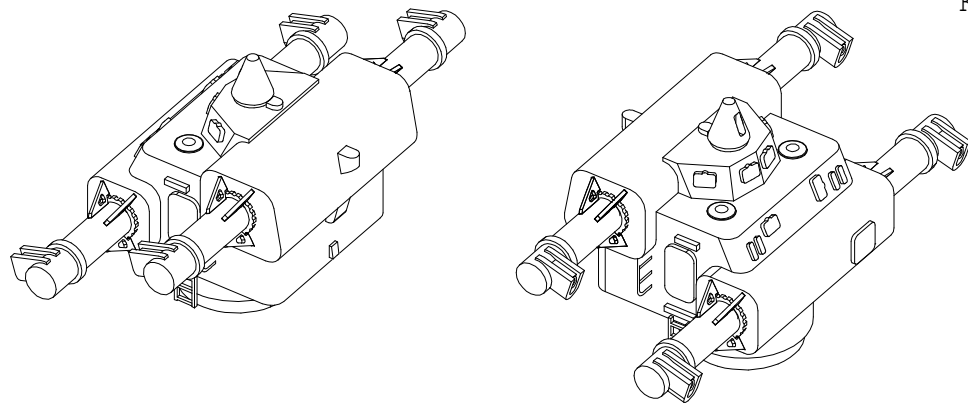

P117

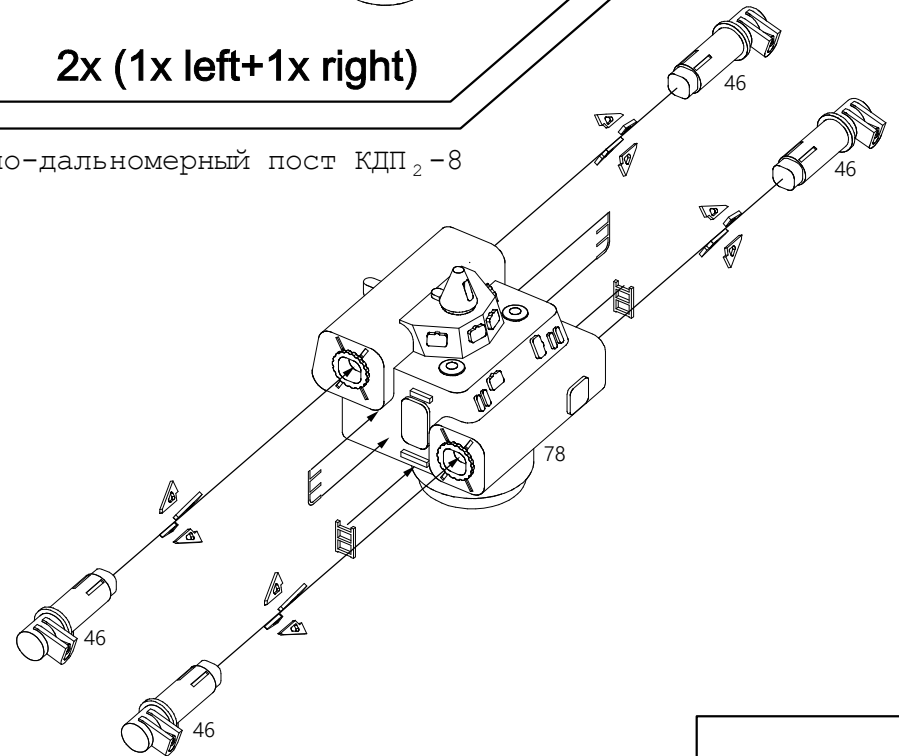

2x



A6

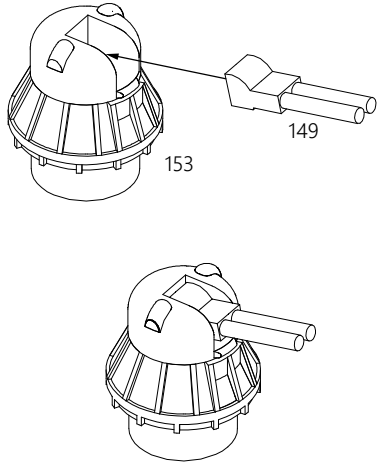

8x

A7

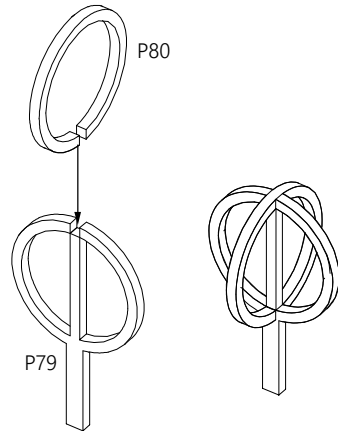

3x

A8

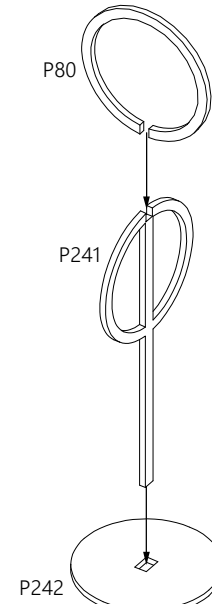

A9

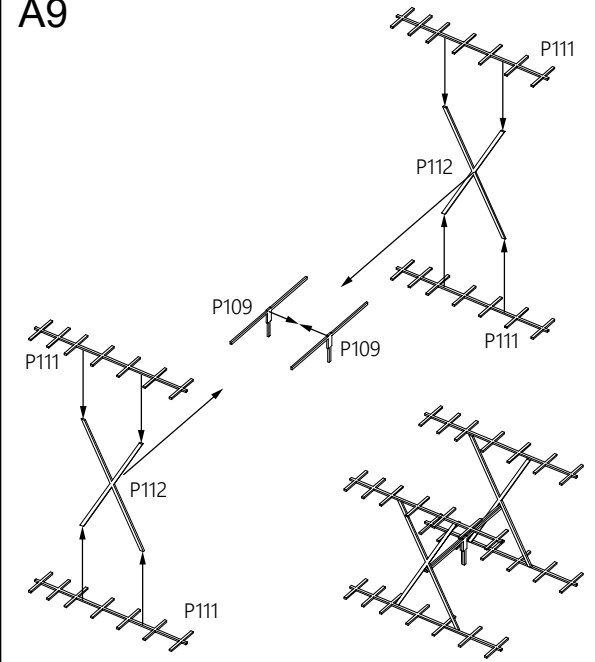

A10

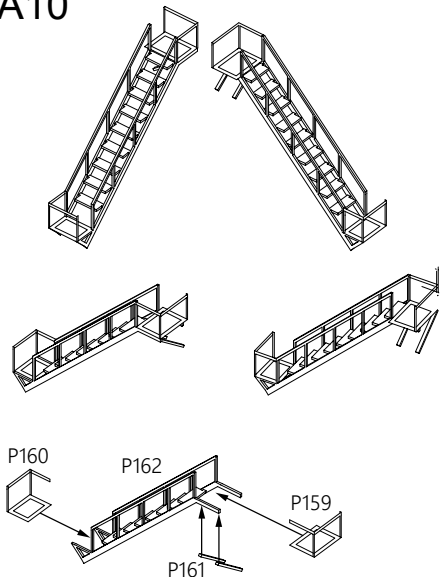

2x (1x left+1x right)

A11

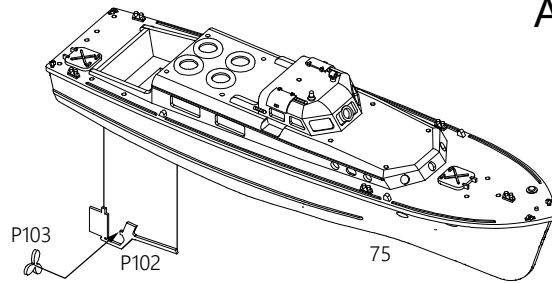

2x

A13

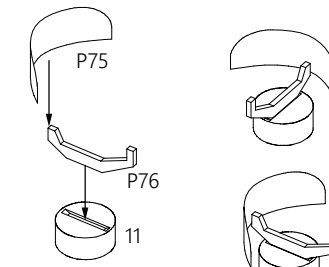

A15

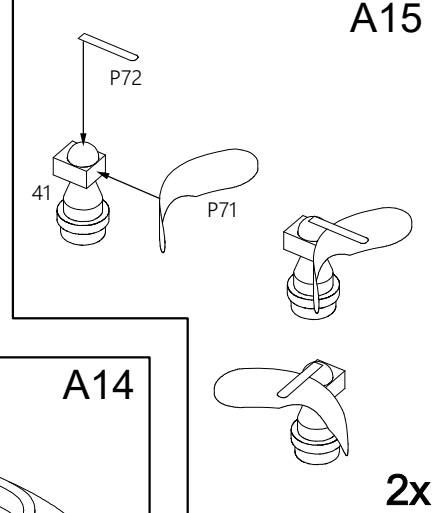

2x

A12

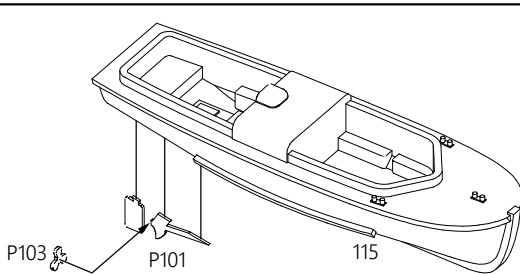

2x

A14

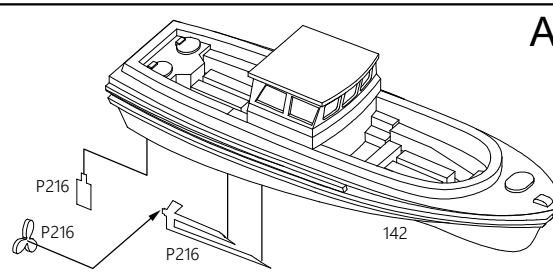

2x

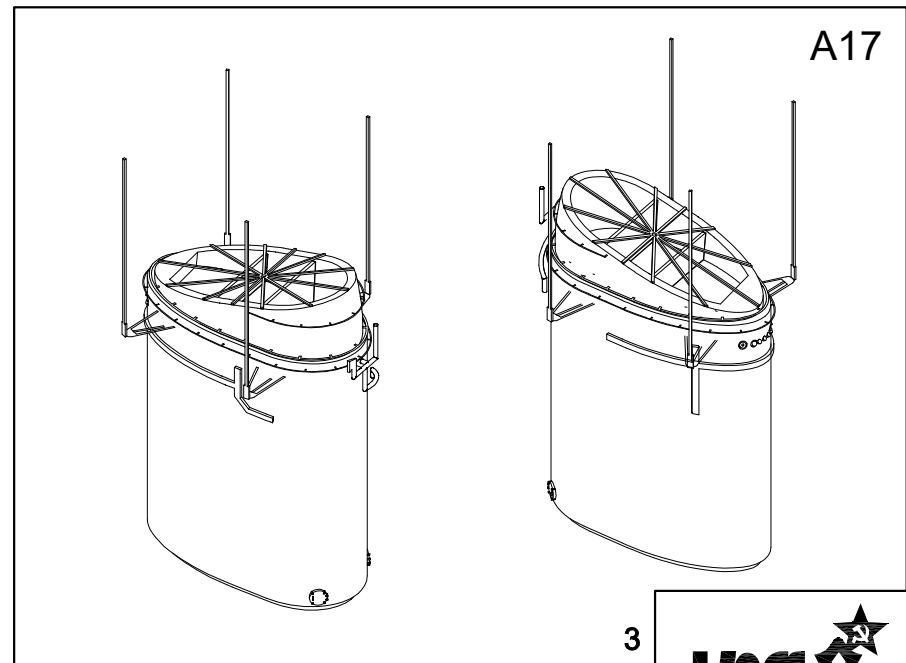
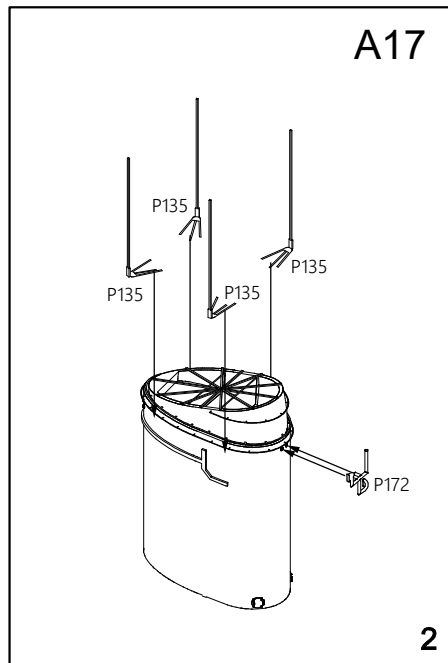
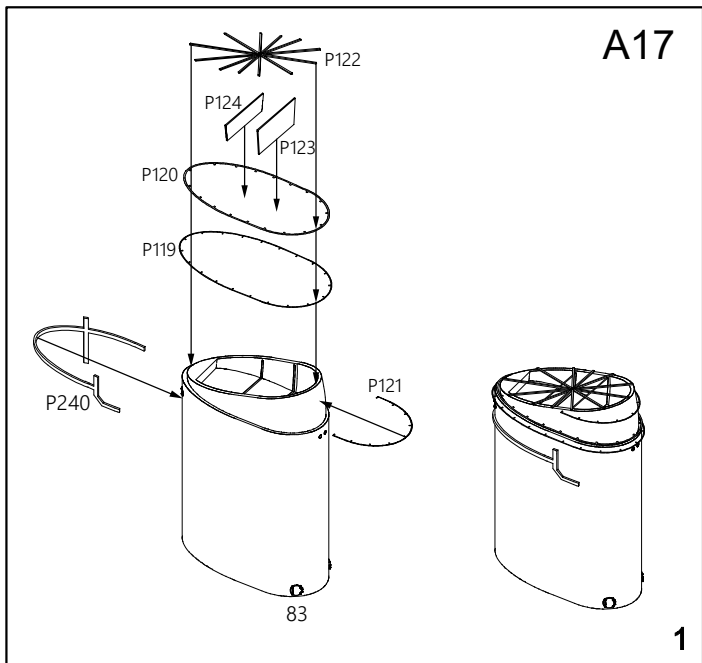
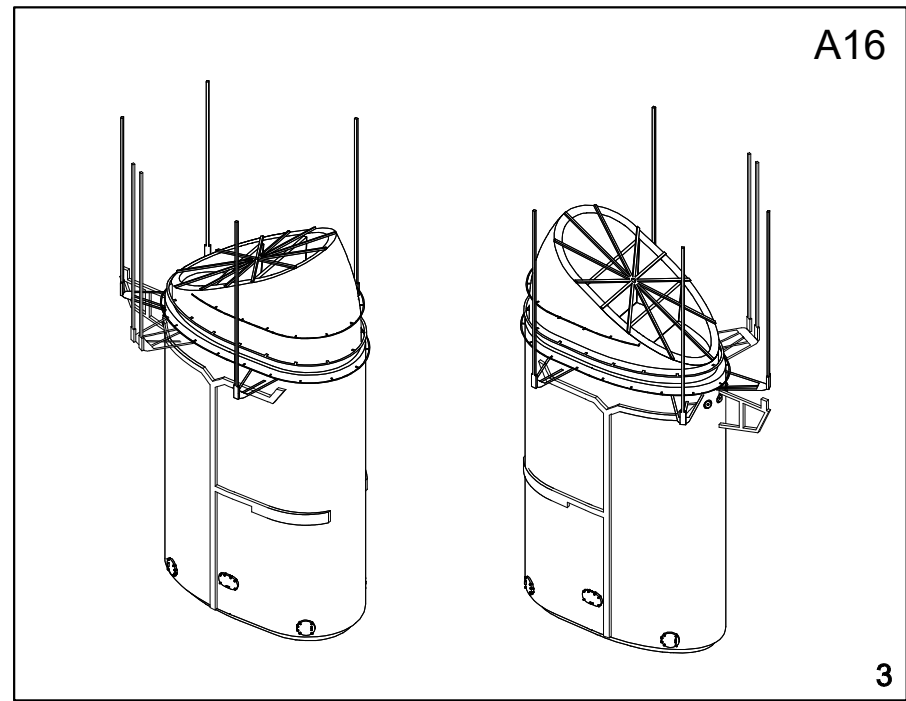
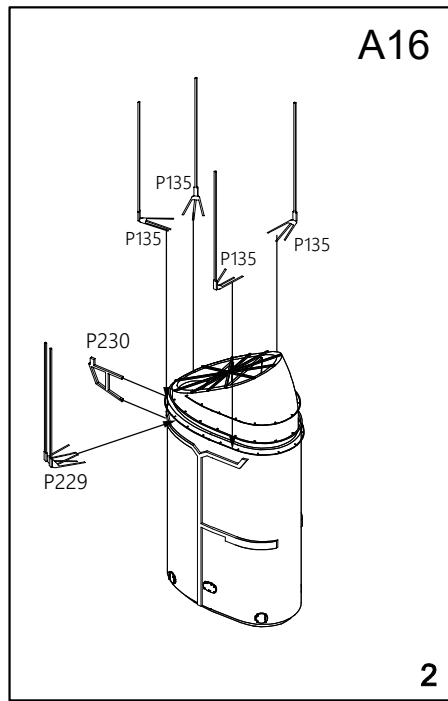
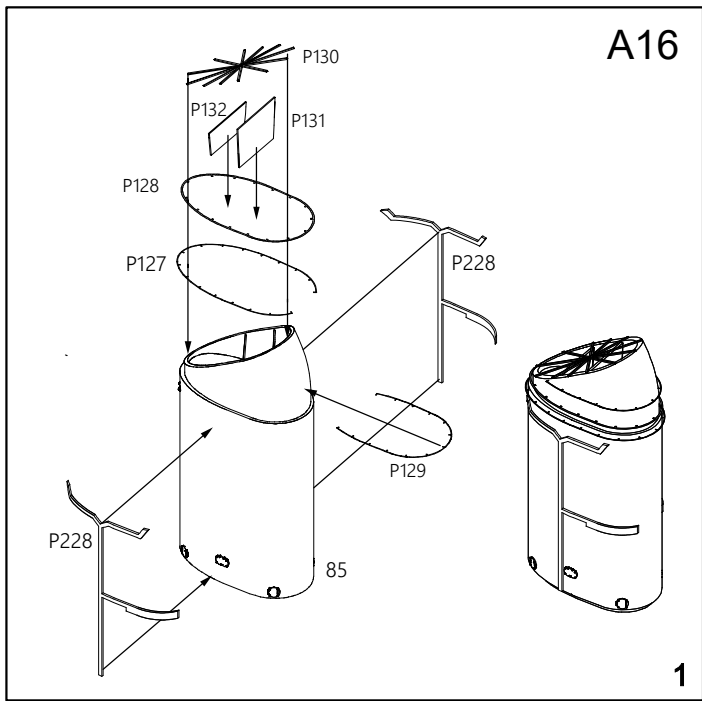

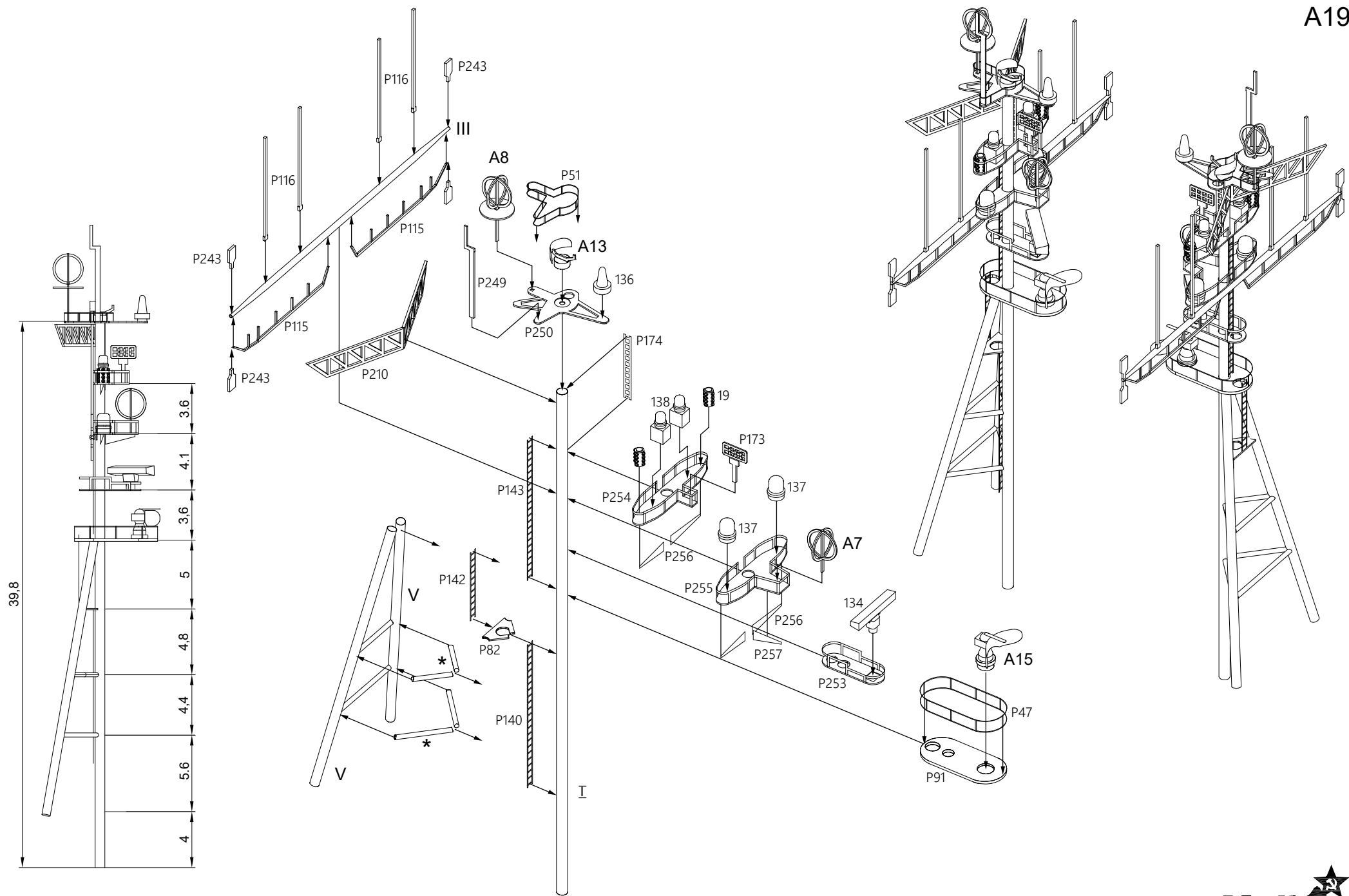

* - self made parts Ø 0.3mm

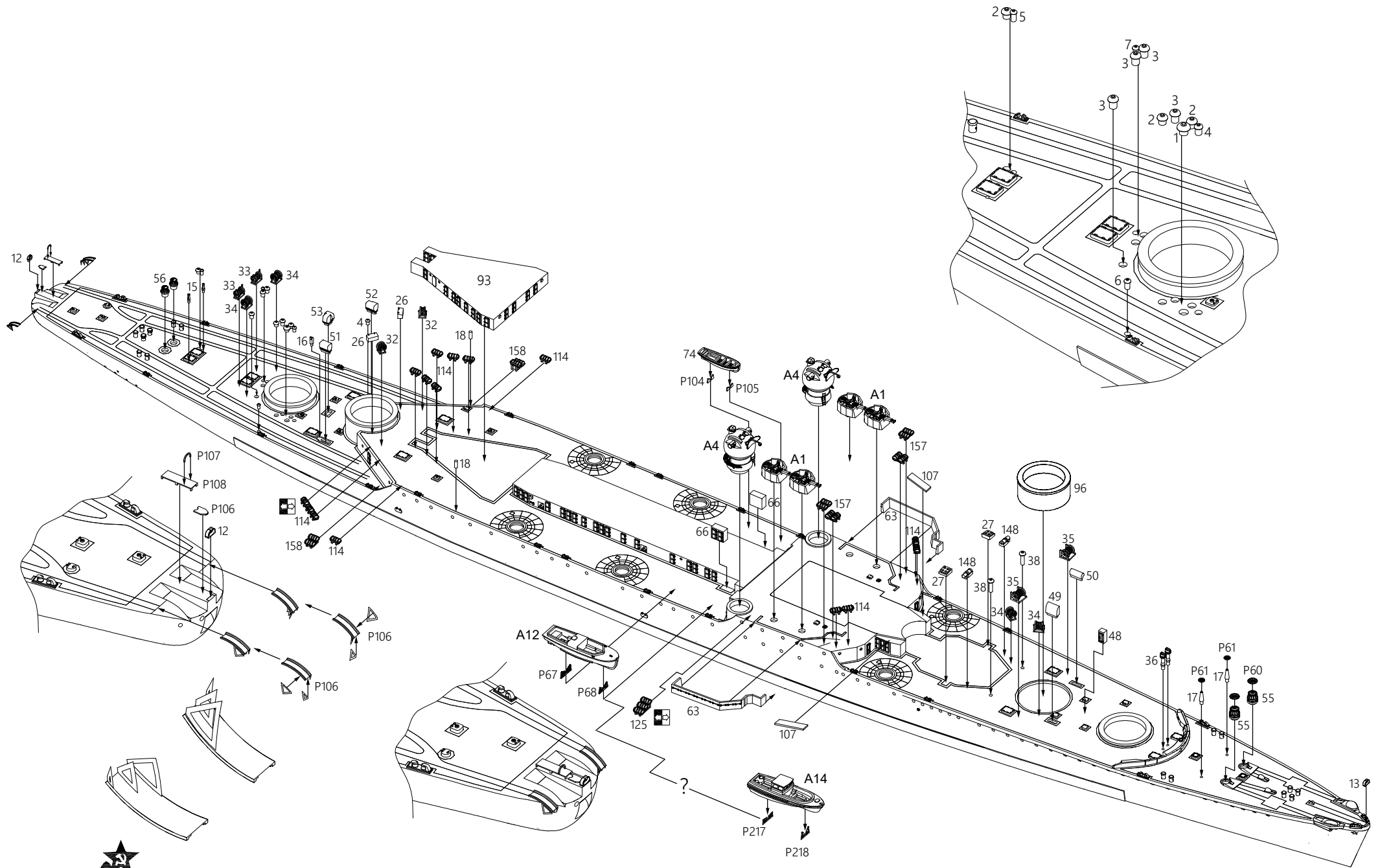

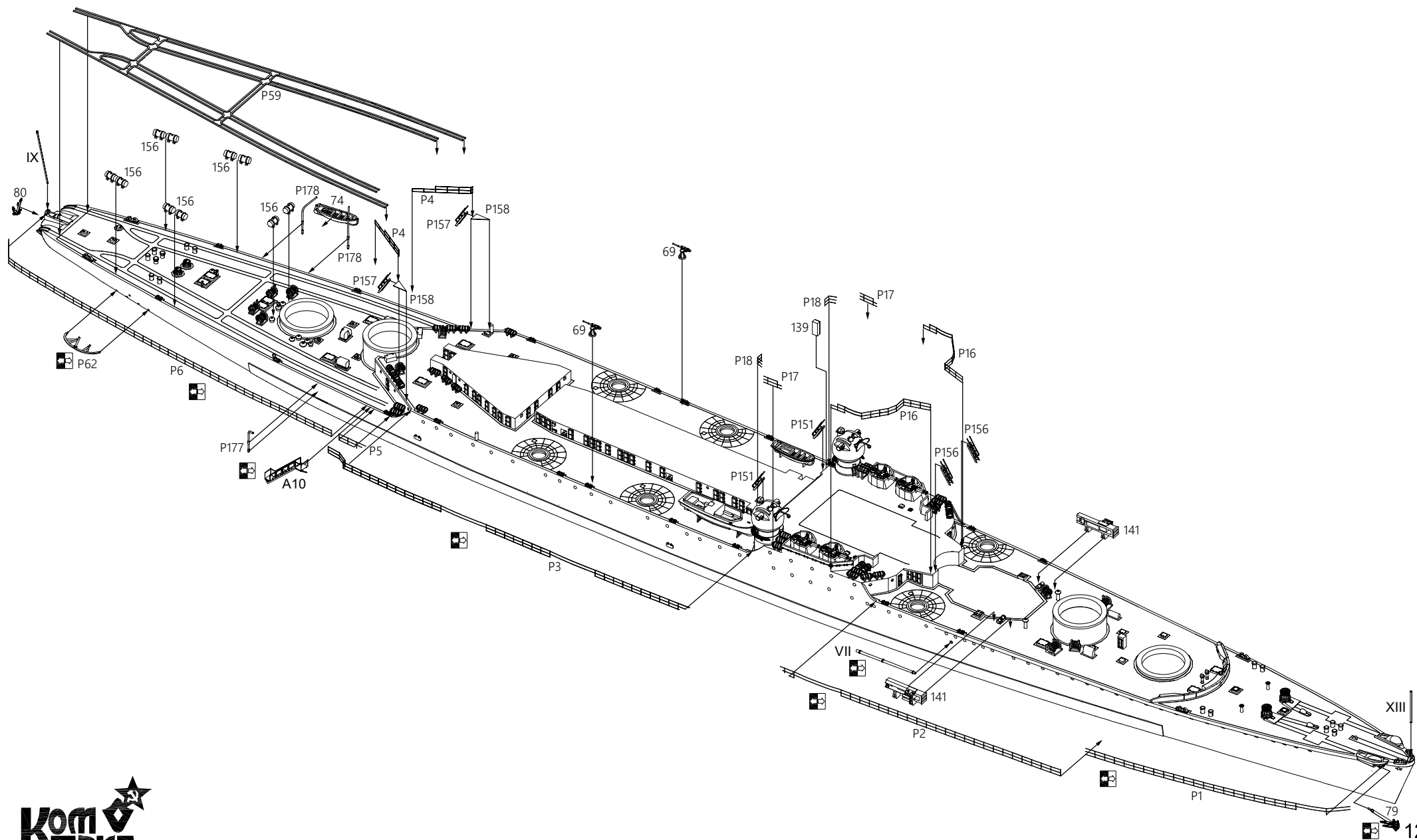

A20

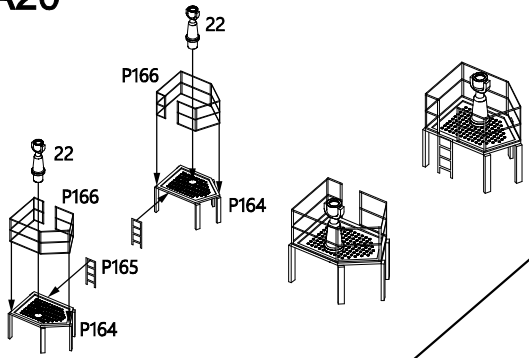

1x left+1x right

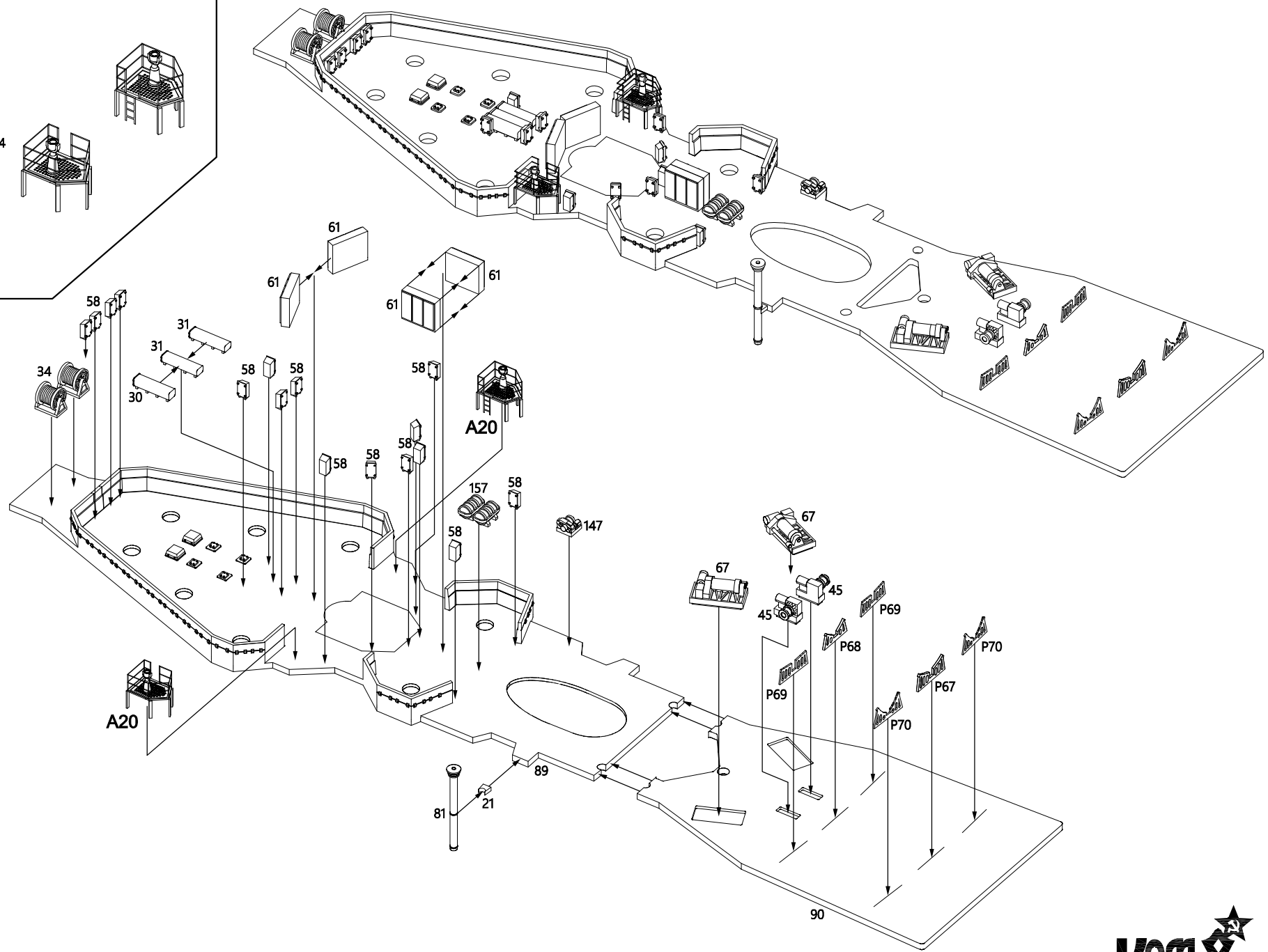

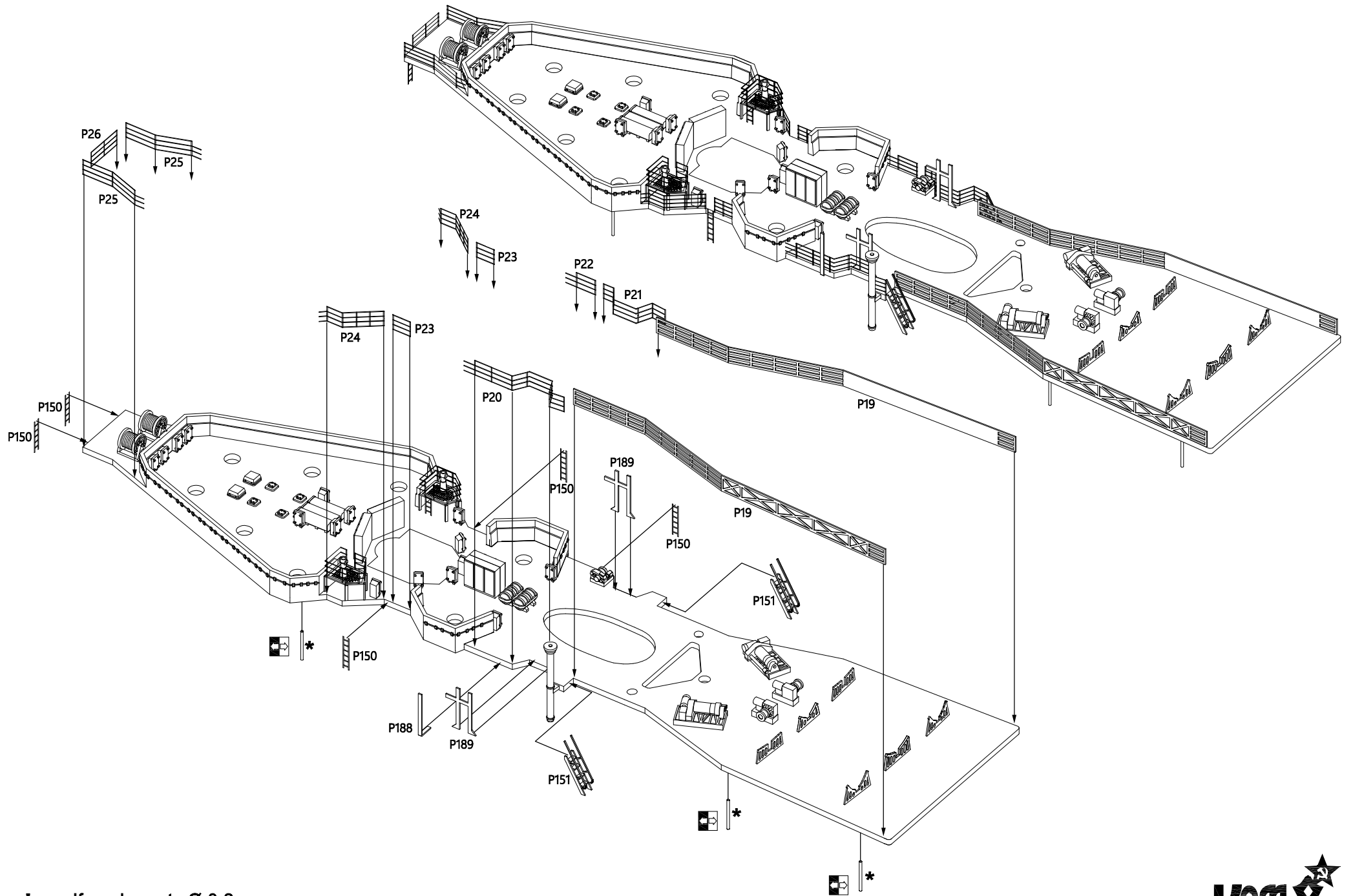

* - self made parts Ø 0.2mm

A21

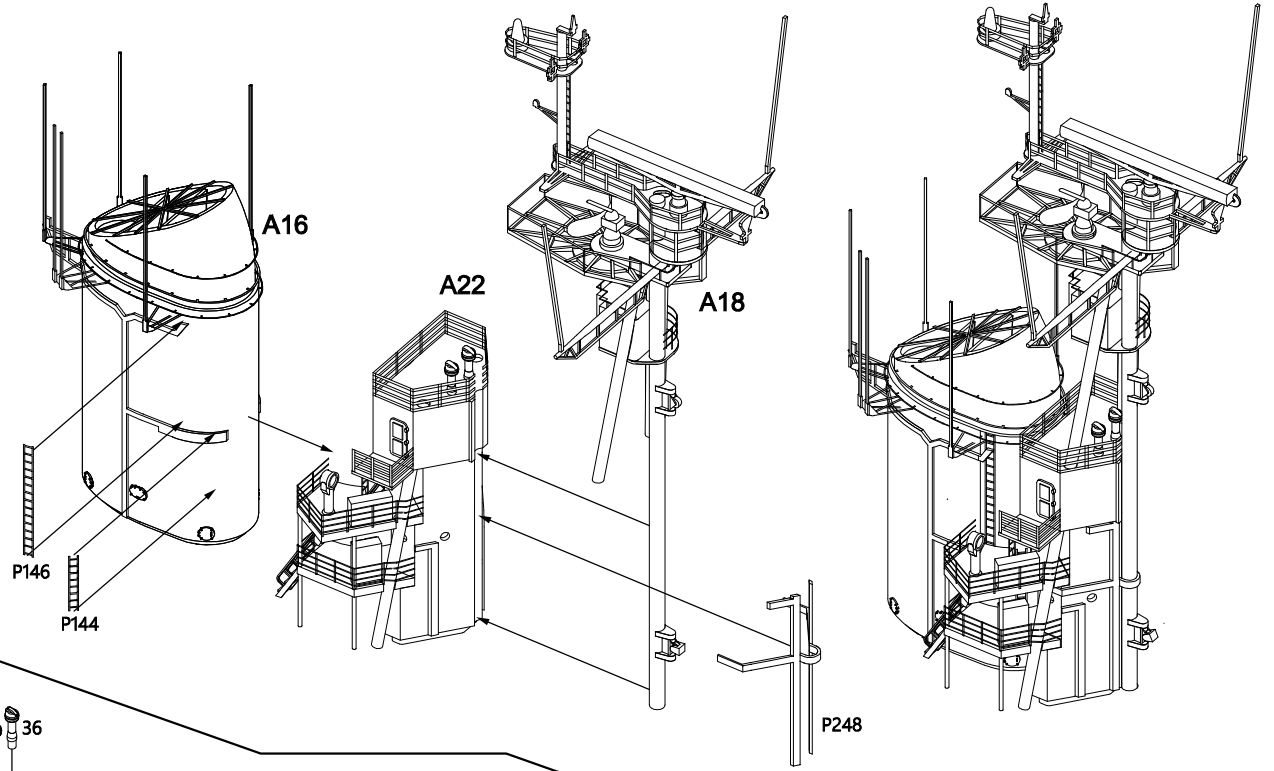
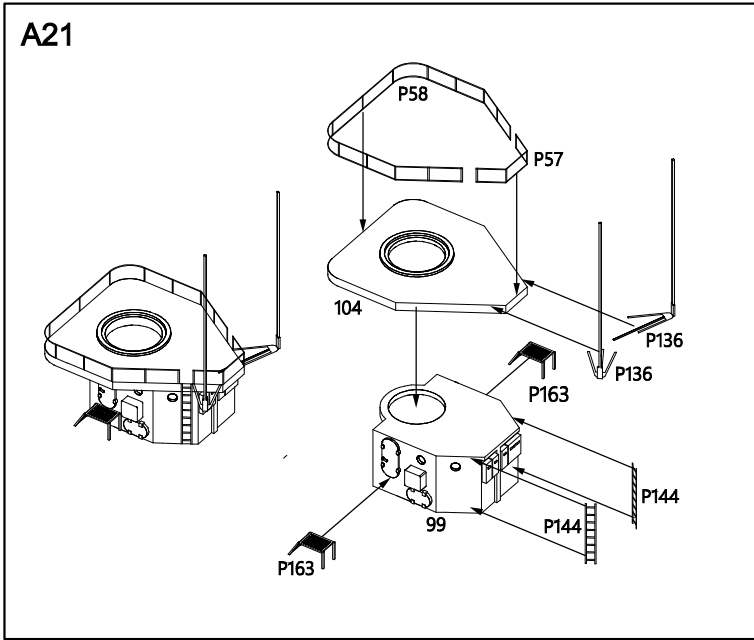

A22

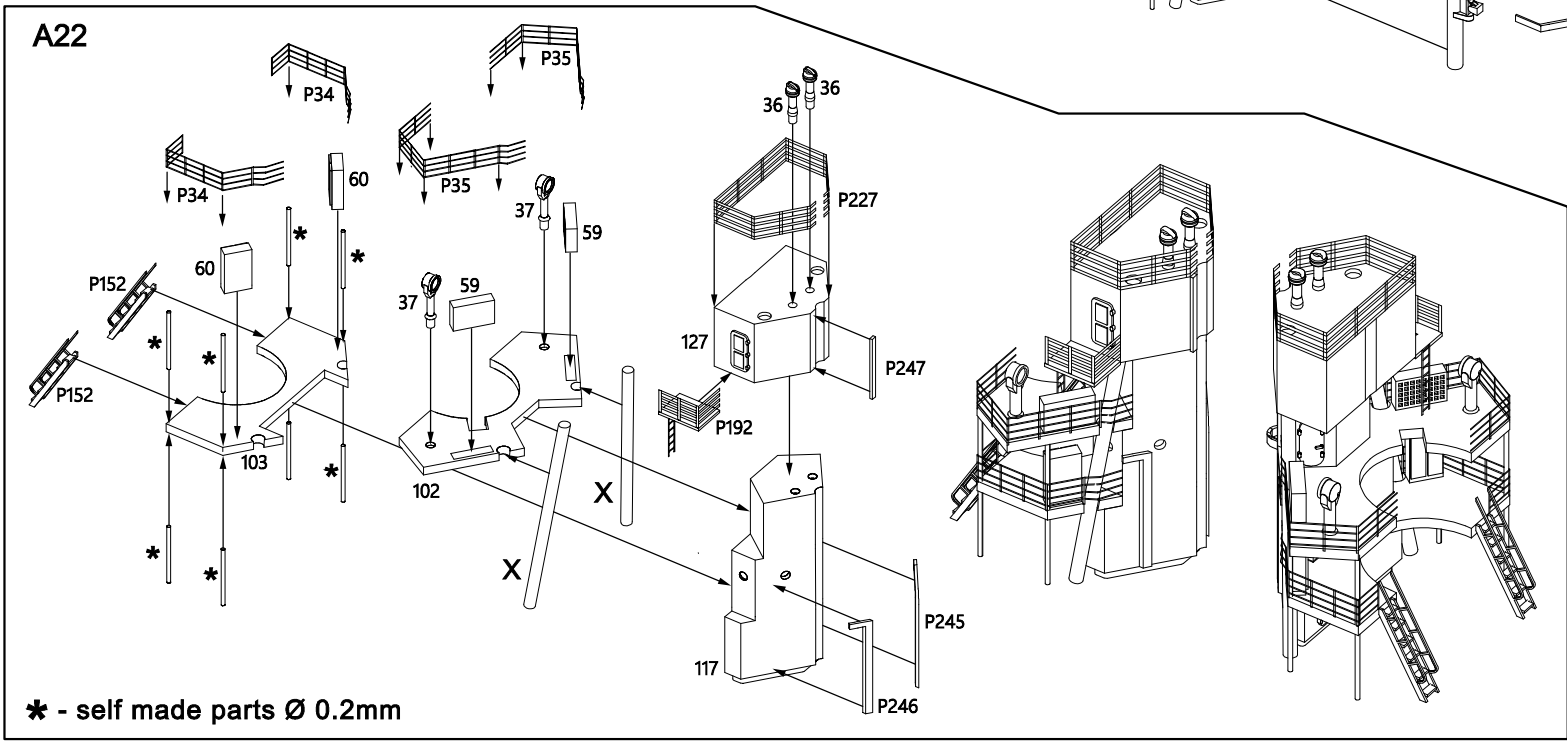

* - self made parts Ø 0.2mm

A23

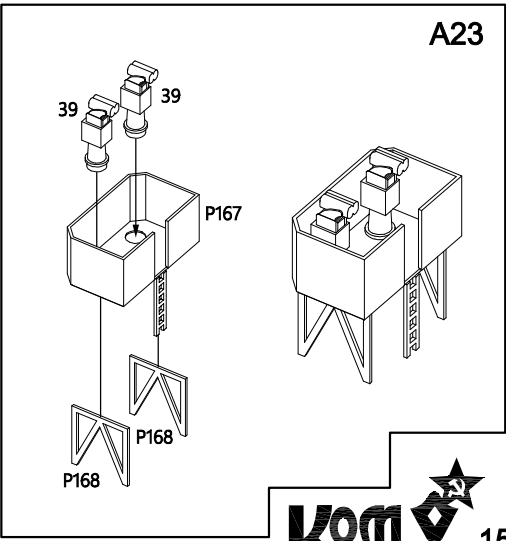

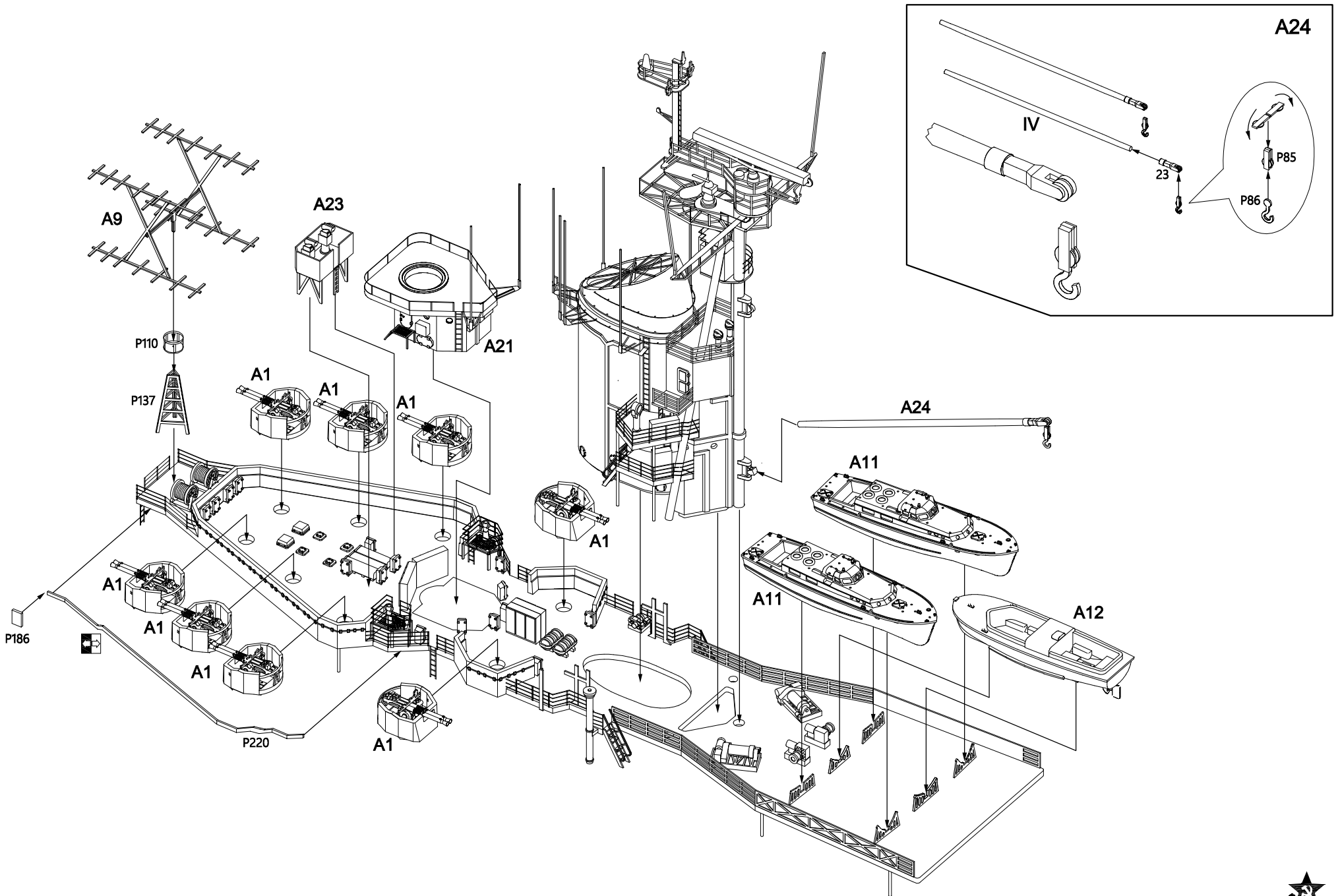

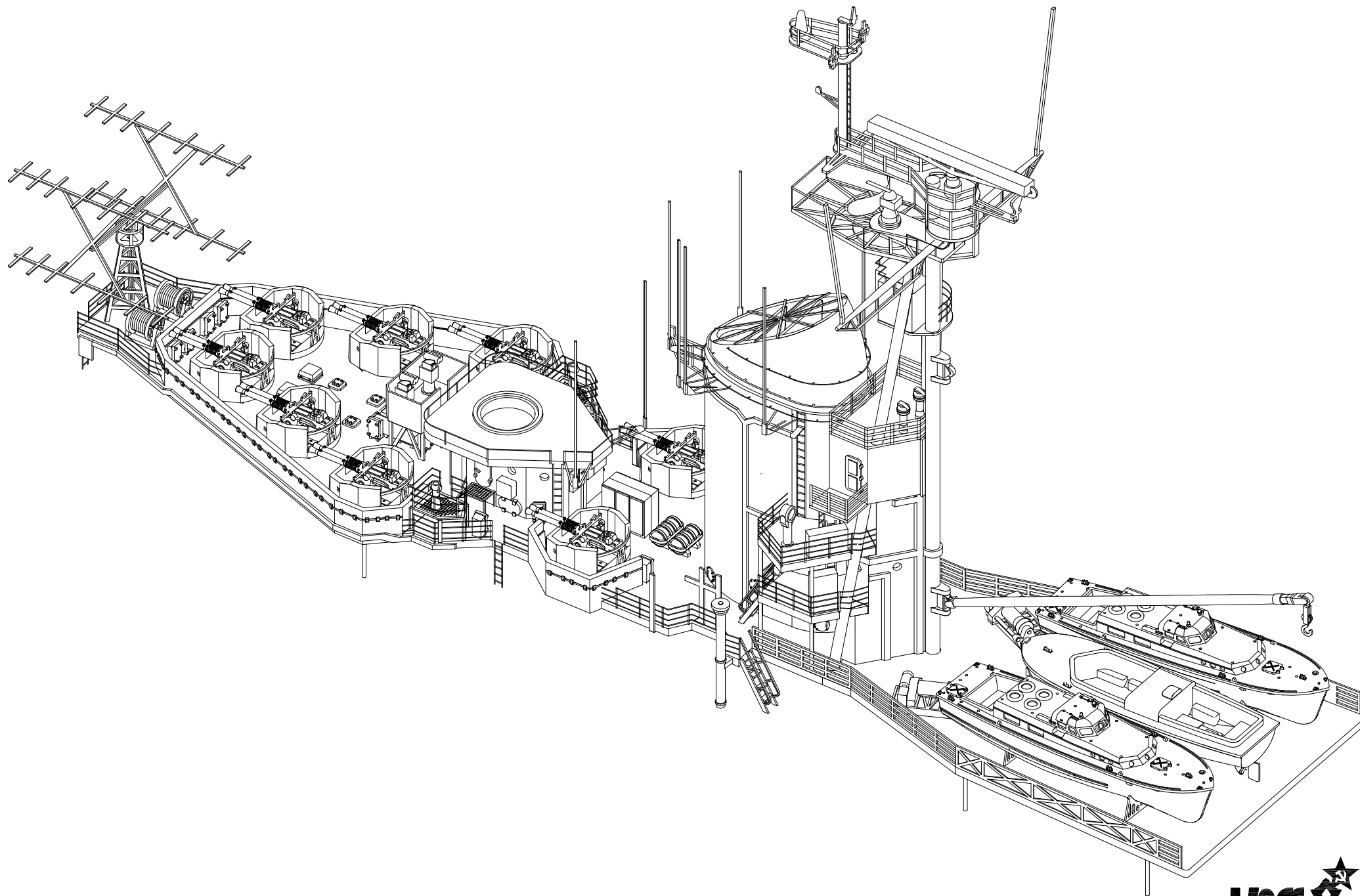

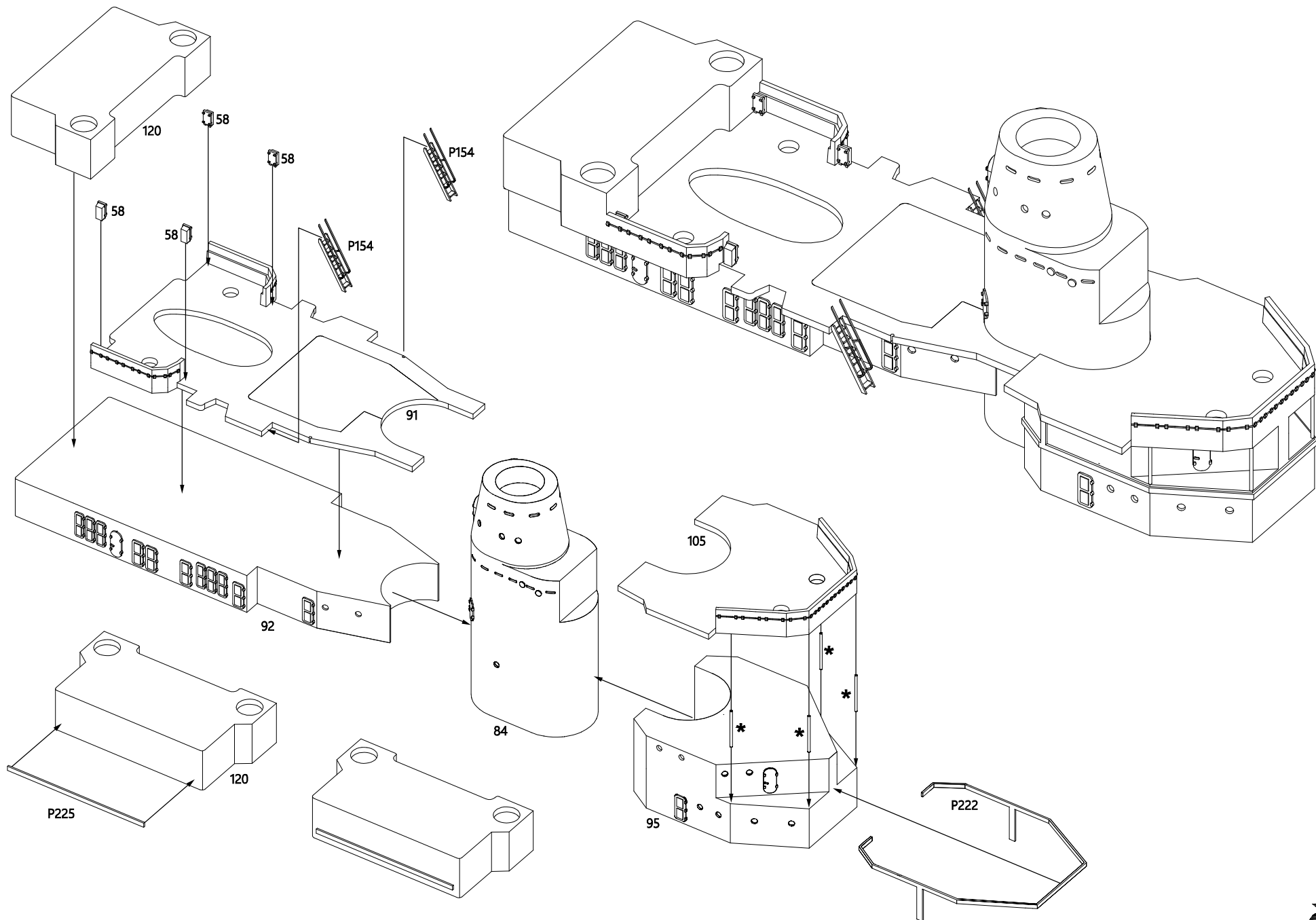

* - self made parts Ø 0.2mm

70391 For more info on Combrig kits see: www.combrig-models.com www.steelnavy.net www.modelwarships.com

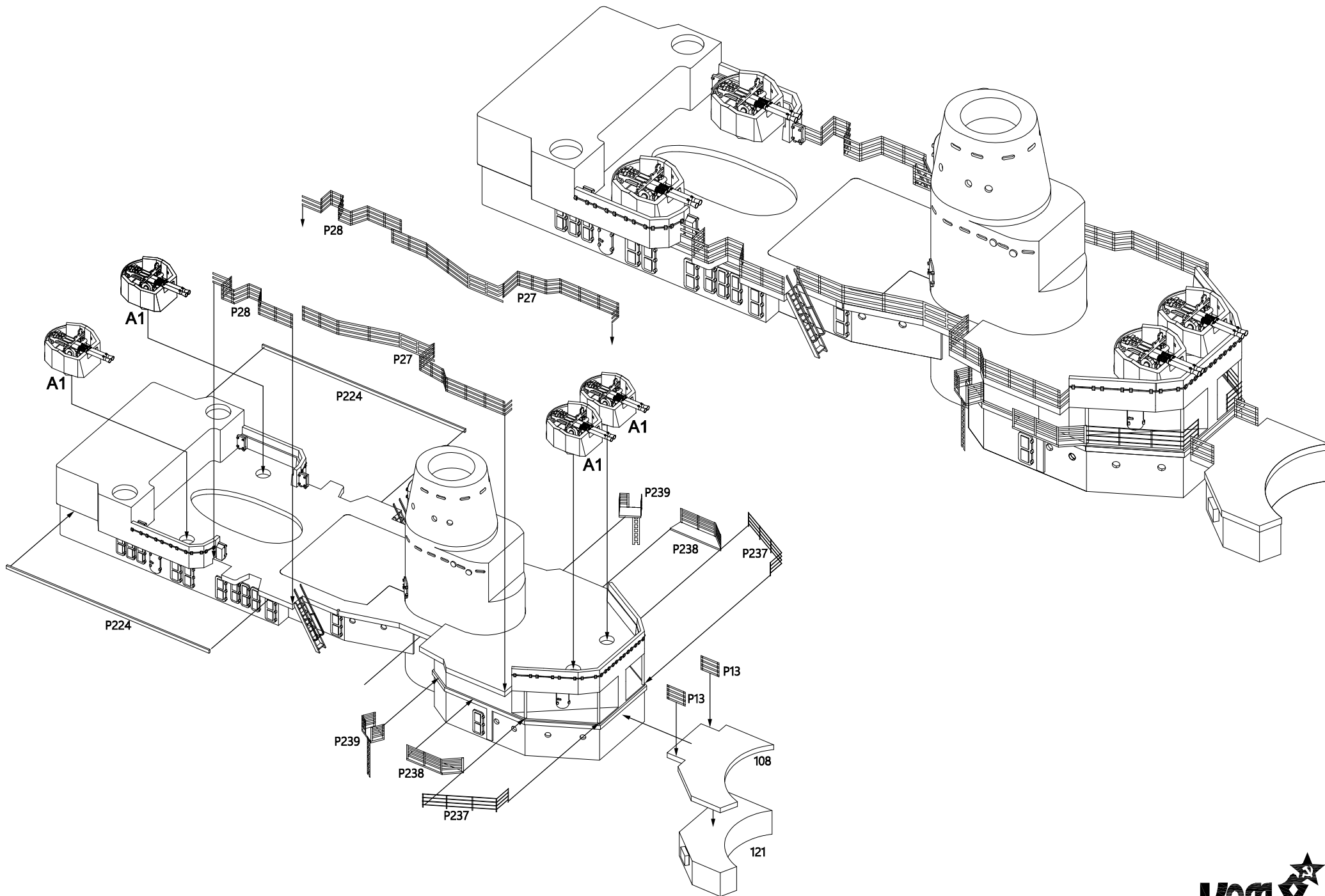

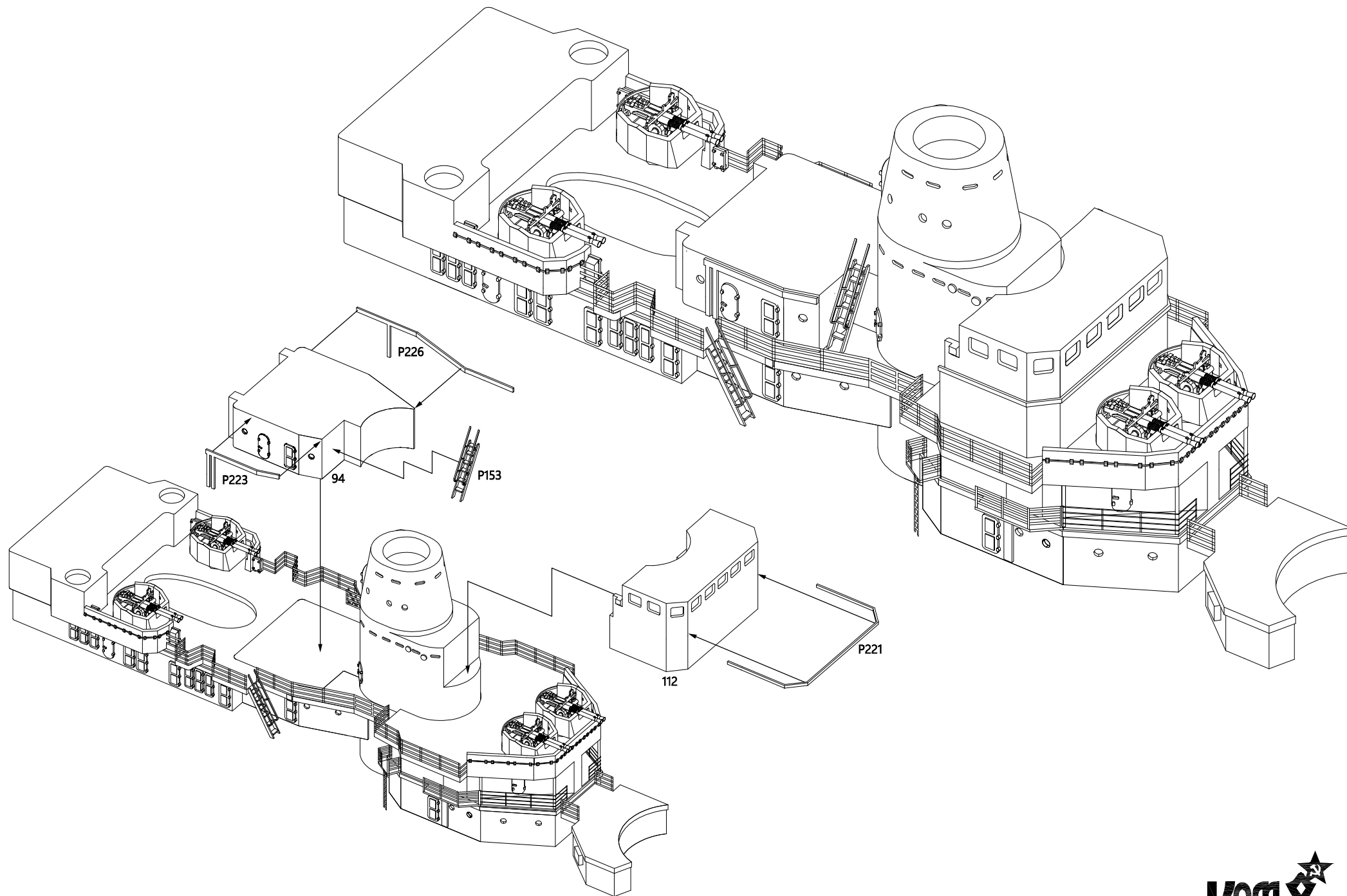

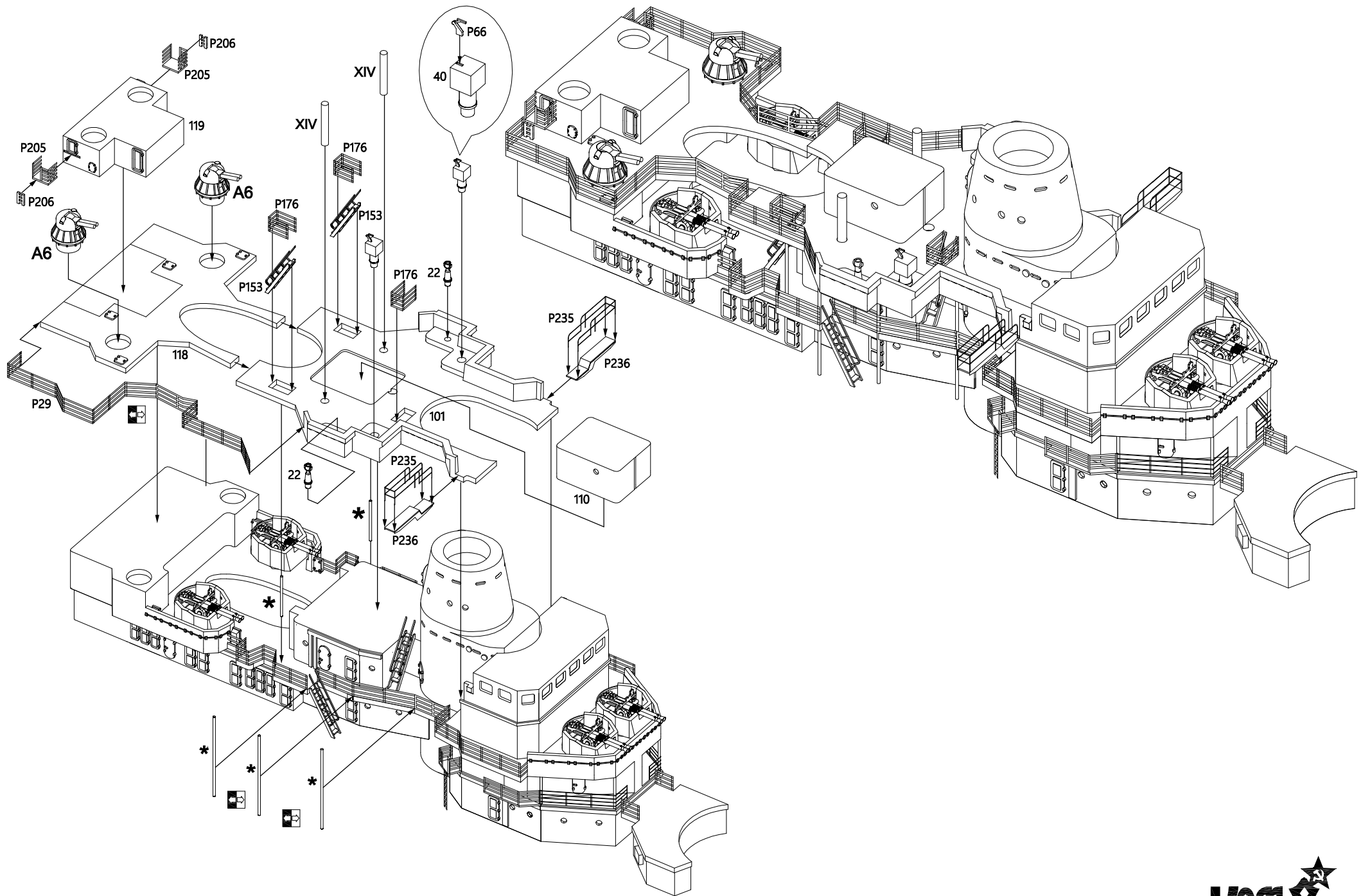

* - self made parts Ø 0.2mm

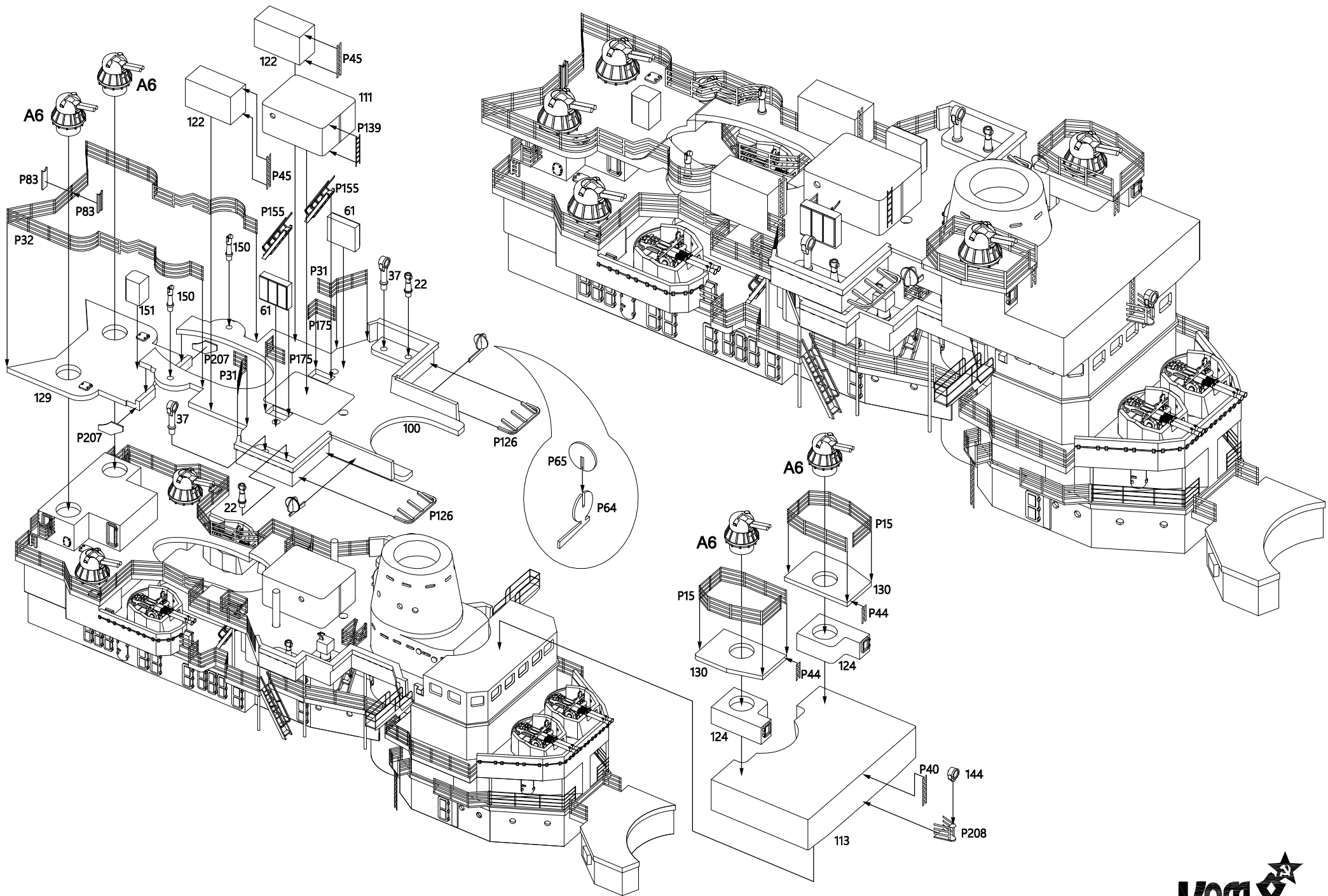

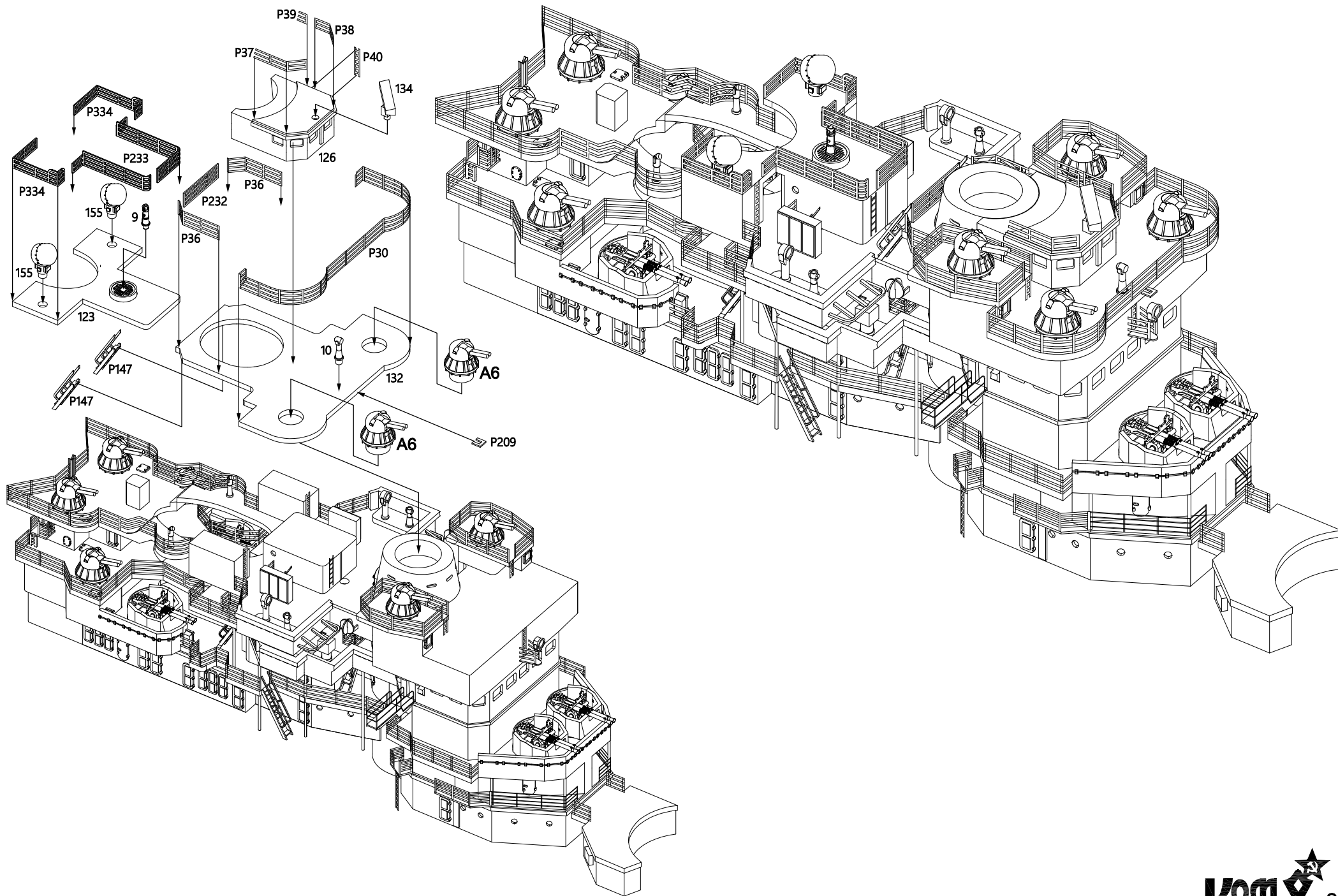

A25

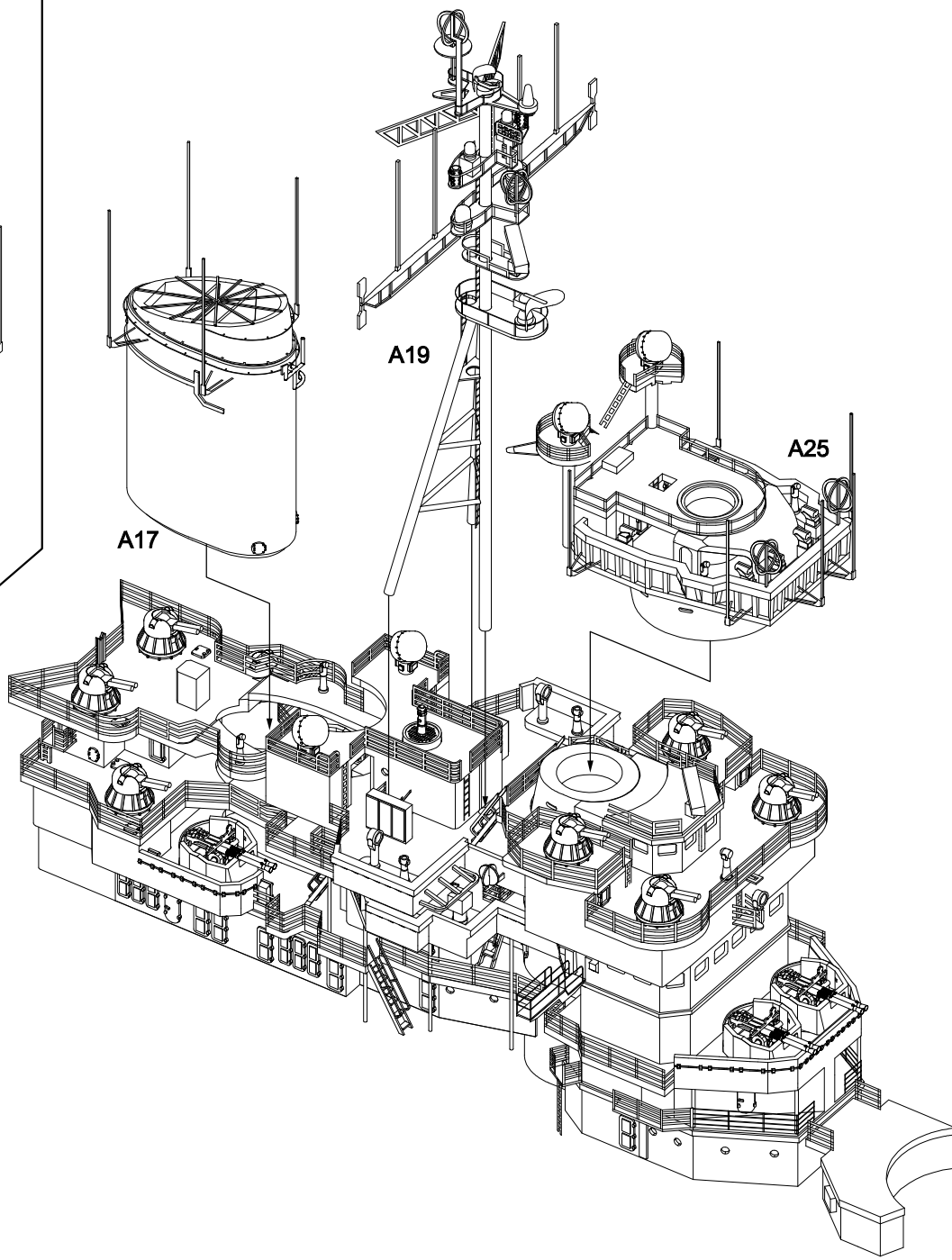
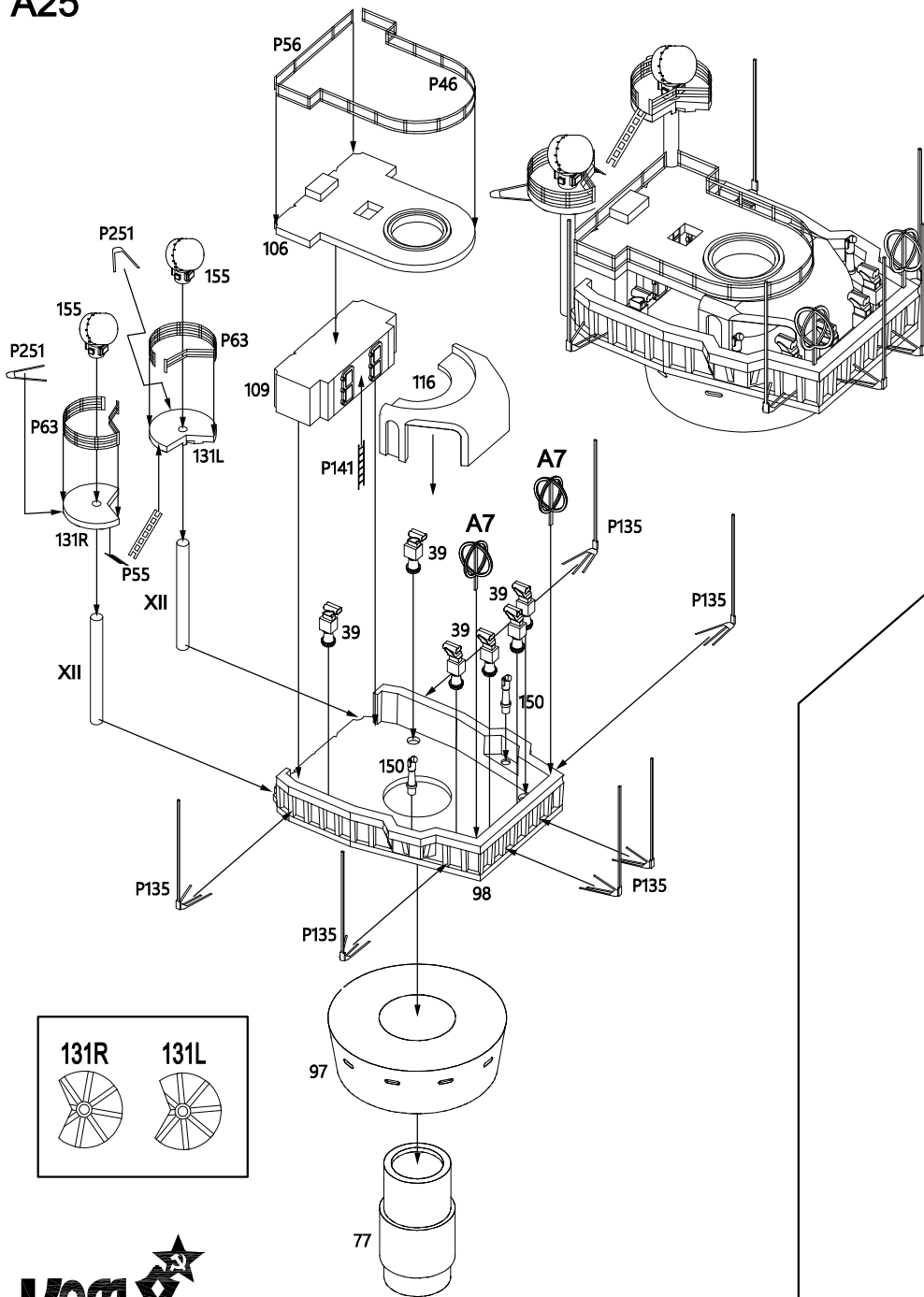

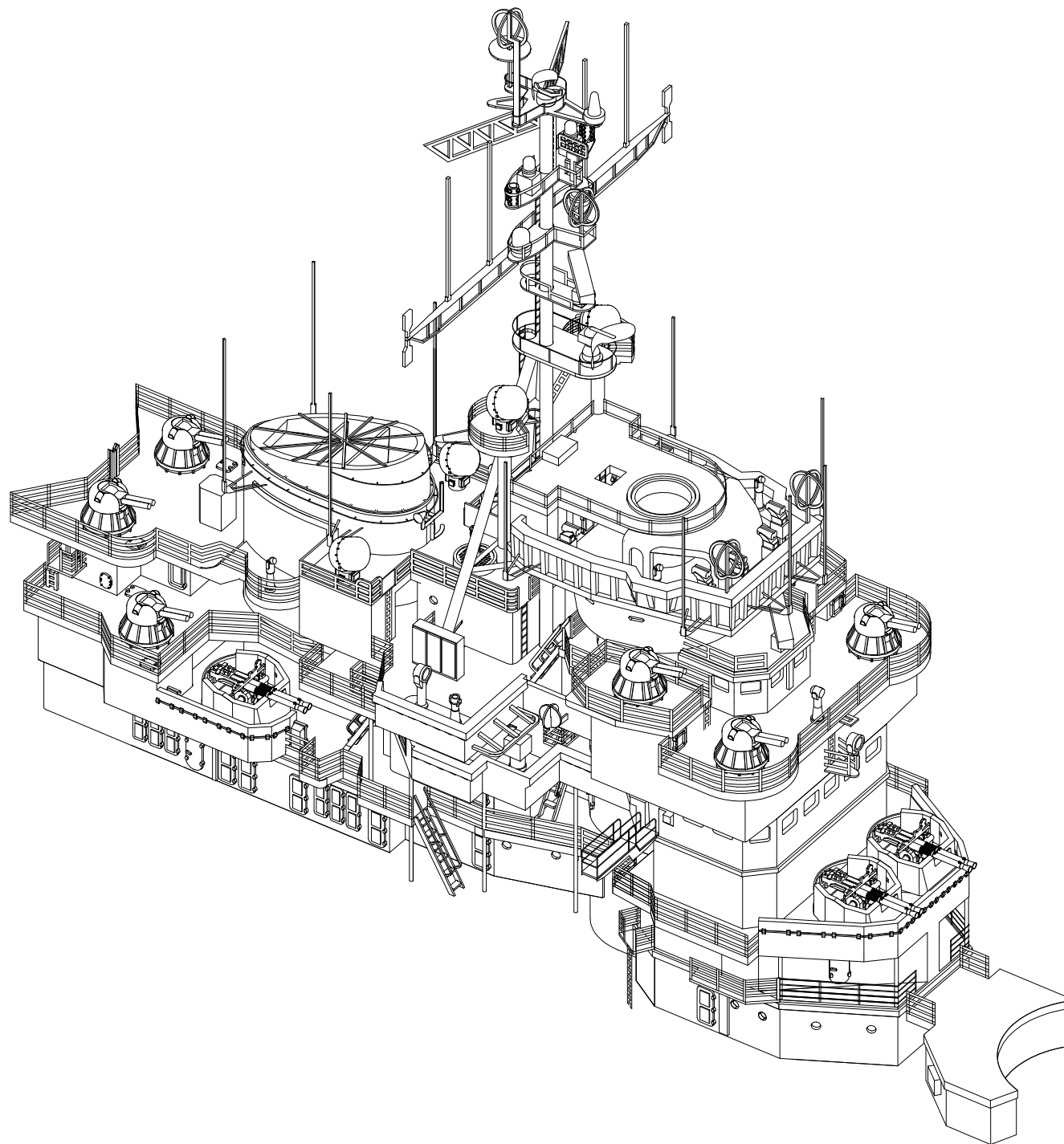

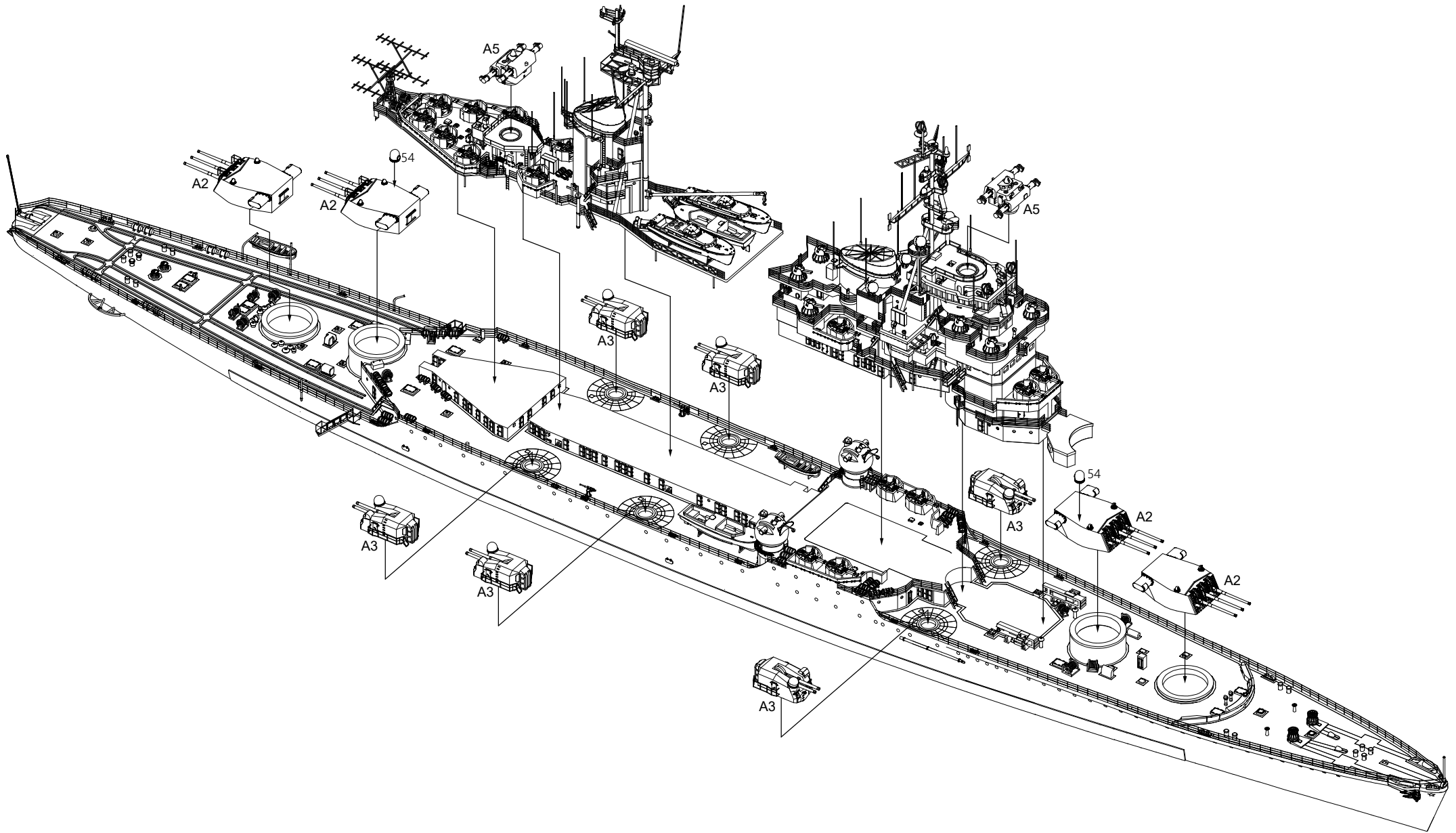

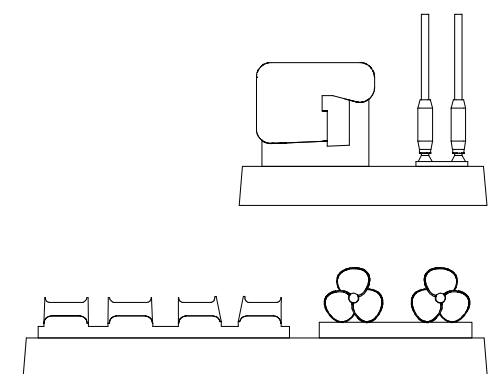
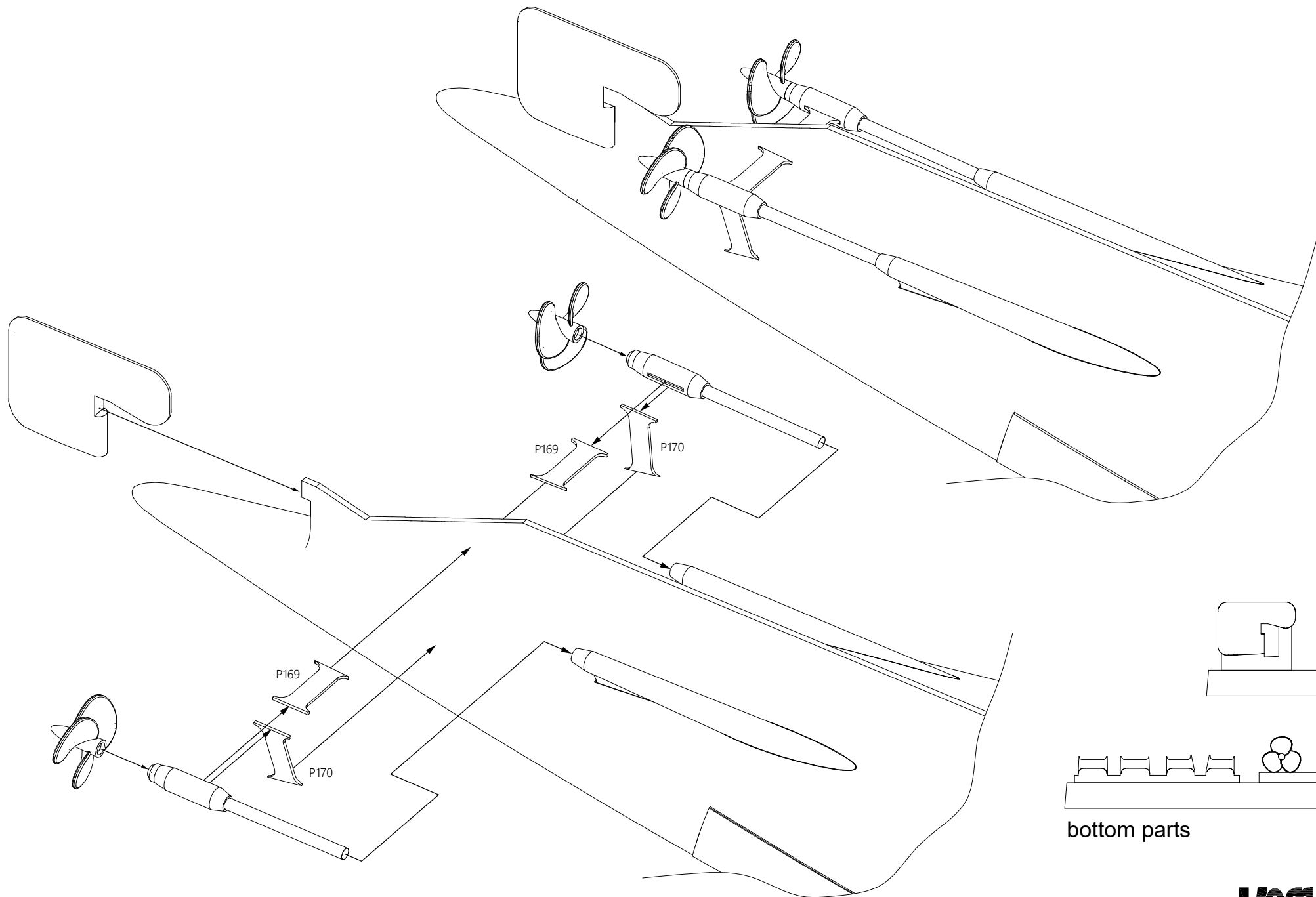

bottom parts