

Soviet light cruiser Pr.68-bis (Indonesian Irian light cruiser)

Ordzhonikidze

1/700

Displacement:..13,340 t/16,340t
Length:.....210.0 m
Beam:.....22.0 m
Draft:.....7.3 m
Installed power.....121700 hp
Speed:..... 32 knots
Range:.....7.400 nmi
Armament:

4 × 3 – 152 mm MK-5-бис
6 × 2 – 100 mm CM-5-1С
12 × 2 – 37 mm B-11
2 × 533-mm torpedo tube
ПТА-53-68bis

Armor: Belt: 100 mm
Barbettes: 130 mm
Deck: 50 mm

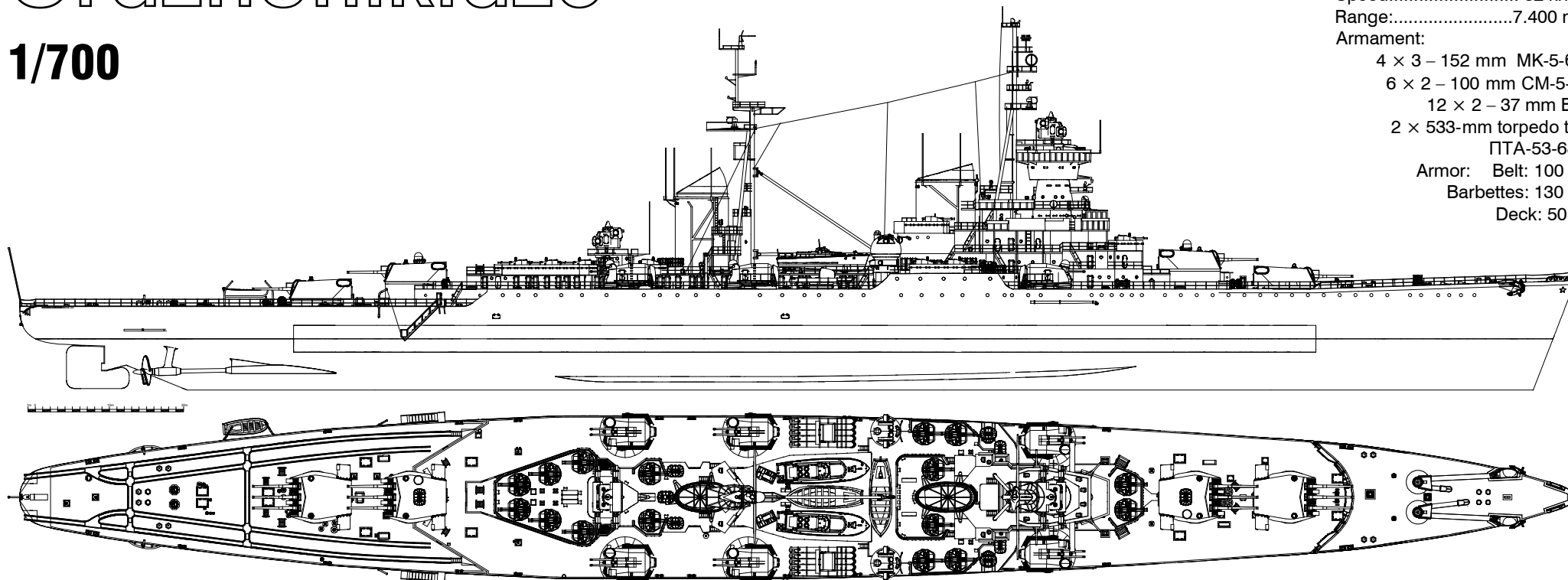

Лёгкий крейсер пр. 68-бис «Орджоникидзе» был заложен 19 октября 1949 г. в Ленинграде на судостроительном заводе №194 им. А.Марти. Спущен на воду 17 сентября 1950 г., вступил в строй 18 августа 1952 г. Корабль был построен с учётом опыта Второй мировой войны и прогресса отечественного и зарубежного судостроения.

4 января 1956 г. корабль вошёл в состав вновь созданной 12-й дивизии крейсеров ДКБФ. С 10 по 14 июля 1953 г. КРЛ «Орджоникидзе» совершил дружественный визит в Хельсинки. 31 июля 1937 г. в сопровождении ЭМ «Сокрушительный» и «Стремительный» посетил с официальным визитом Копенгаген. С 7 по 11 августа 1958 г. совершил дружественный визит в Хельсинки. 18 апреля 1956 г. в сопровождении ЭМ «Смотрящий» и «Совершенный» КРЛ «Орджоникидзе» доставил в Великобританию официальную делегацию в составе которой находились Хрущев Н.С., Булганин Н.А., Курчатов И.В. и председатель КГБ СССР. Во время стоянки корабля в Портсмуте британская разведка попыталась несанкционированно осмотреть подводную часть крейсера, в результате чего советскими моряками было обнаружено тело неизвестного акалангиста. Официально, 29 апреля 1956 г. британское адмиралтейство вынуждено было объявить об исчезновении отставного офицера Королевских ВМС командора Лайонелла Крэдба. Также, в номере главы советской делегации были обнаружены подслушивающие устройства. 4 мая 1956 г. премьер-министр Великобритании Э.Иден принёс публичные извинения и отстранил от работы ряд сотрудников в руководстве британских спецслужб.

В мае 1956 года КРЛ «Орджоникидзе» в составе отряда боевых кораблей ДКБФ совершил учебный поход в Центральную Атлантику. В июне 1956 года совместно с КРЛ «Киров» и ЭМ «Спешный», «Суровый», «Скромный» и «Сердитый» участвовал в учениях в Северном море и Южной Балтике, отрабатывая во взаимодействии с морской авиацией задачу по уничтожению корабельного соединения вероятного противника. В июле 1958 и 1959 года корабль участвовал в праздновании дня ВМФ в Ленинграде. 14 февраля 1961 г. вошёл в состав КЧФ.

В начале 1960 года между СССР и Индонезией было подписано межправительственное соглашение о передаче крейсера. Переоборудование «Орджоникидзе» для эксплуатации в условиях тропиков состоялось на заводе №497 Севморзавод в Севастополе и потребовало коренной переделки на нём системы вентиляции и кондиционирования воздуха для улучшения условий обитаемости экипажа. Также дизель-генераторы были заменены на более мощные. 5 августа 1962 г. в сопровождении СКР «Корсак» и «Гризон» крейсер совершил переход из Севастополя в индонезийскую военно-морскую базу Сурабая, а 24 января 1963 г. корабль официально был передан ВМС Индонезии и исключён из состава ВМФ СССР. В составе индонезийских ВМС крейсер носил имя «Irian» (бортовой №201), принимал активное участие в боевых действиях против нидерландских и британских колонизаторов за провинцию Западный Ириан и остров Борнео, являясь крупнейшим боевым кораблём и флагманом ВМС Индонезии. В 1963-64 годах корабль прошёл гарантийный ремонт на Дальзаводе во Владивостоке, после чего вернулся в Индонезию в сопровождении ЭМ «Выдержанный». В 1972 году в связи с выработкой ресурса и отсутствием запасных частей лёгкий крейсер «Irian» был разоружён и продан на слом для разборки на Тайване.

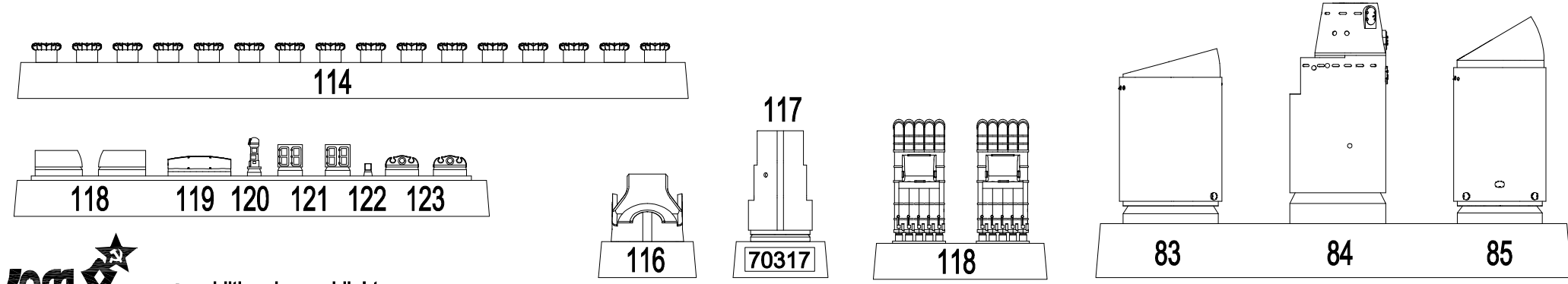
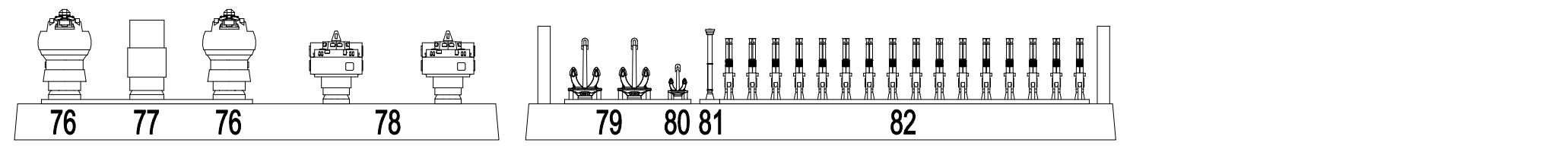
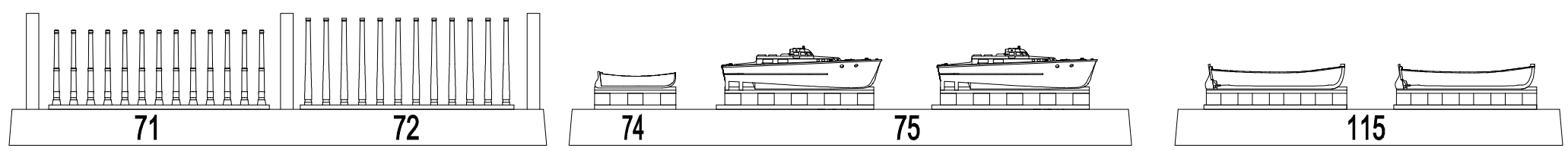
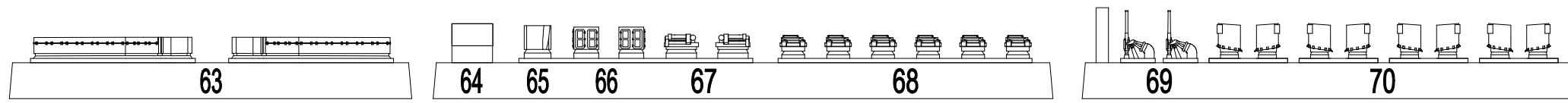
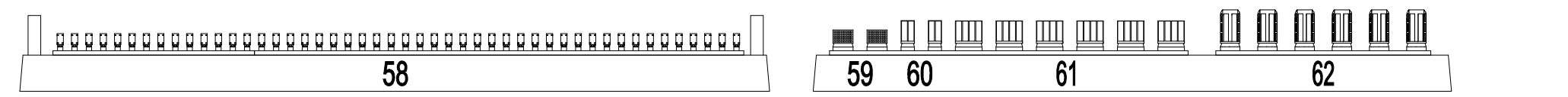
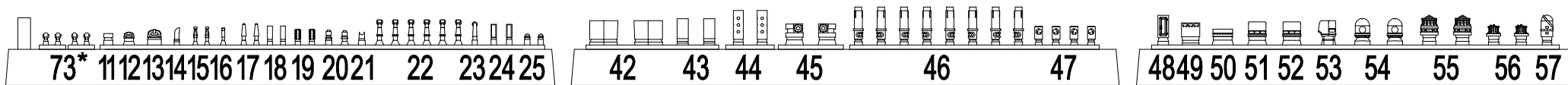
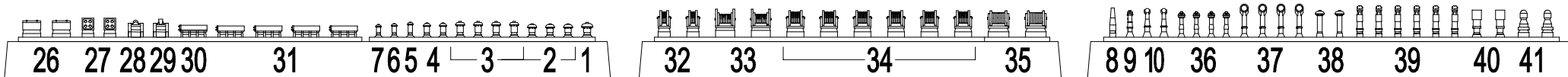

* -additional searchlights

For more info on Combrig kits see: www.combrig-models.com www.steelnavy.net www.modelwarships.com 70392

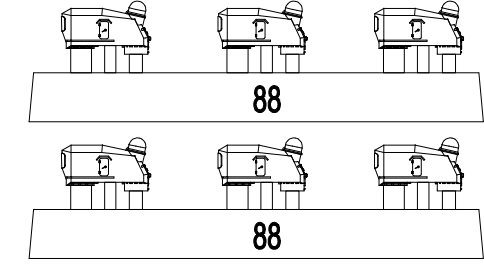
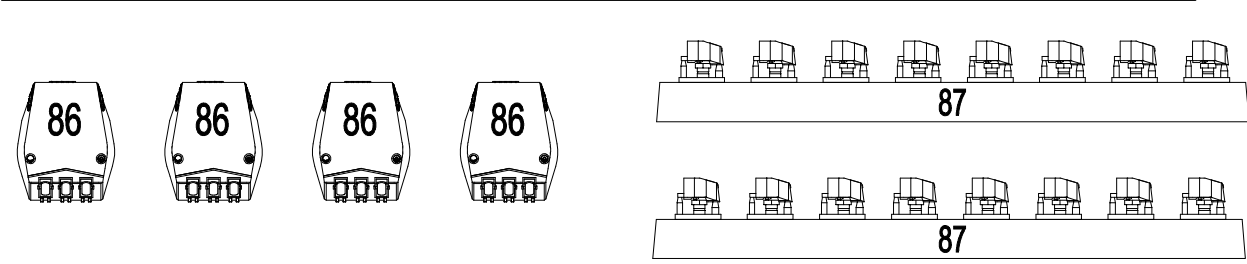
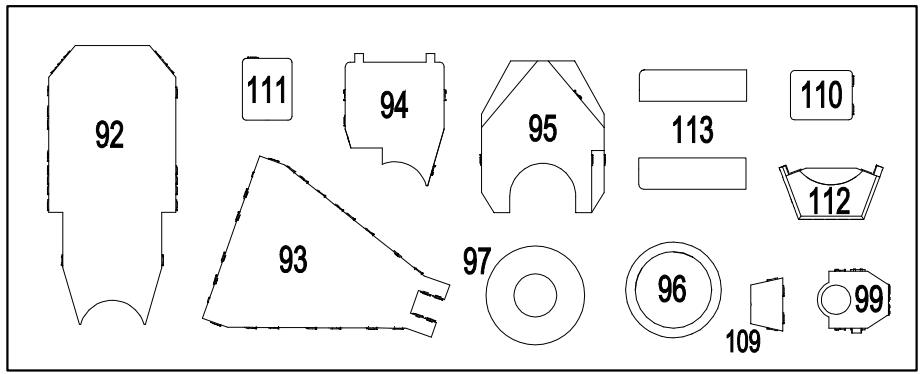
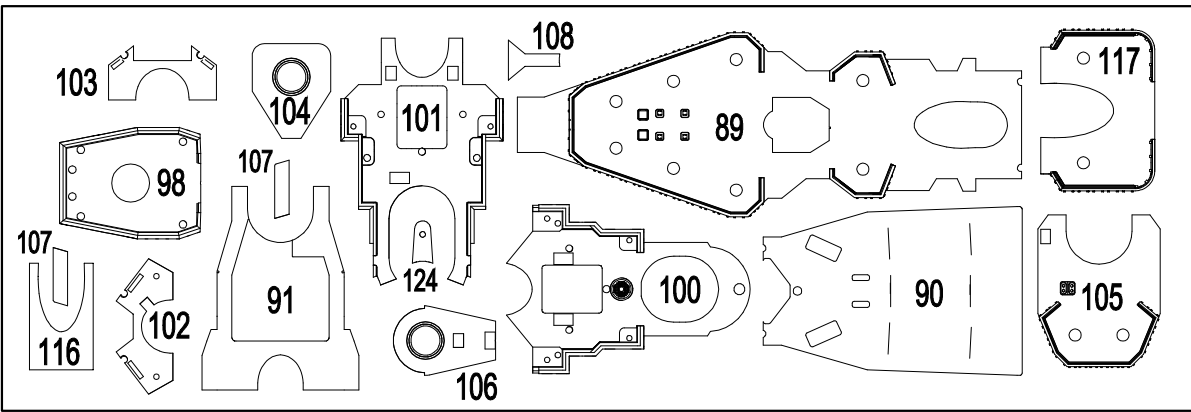
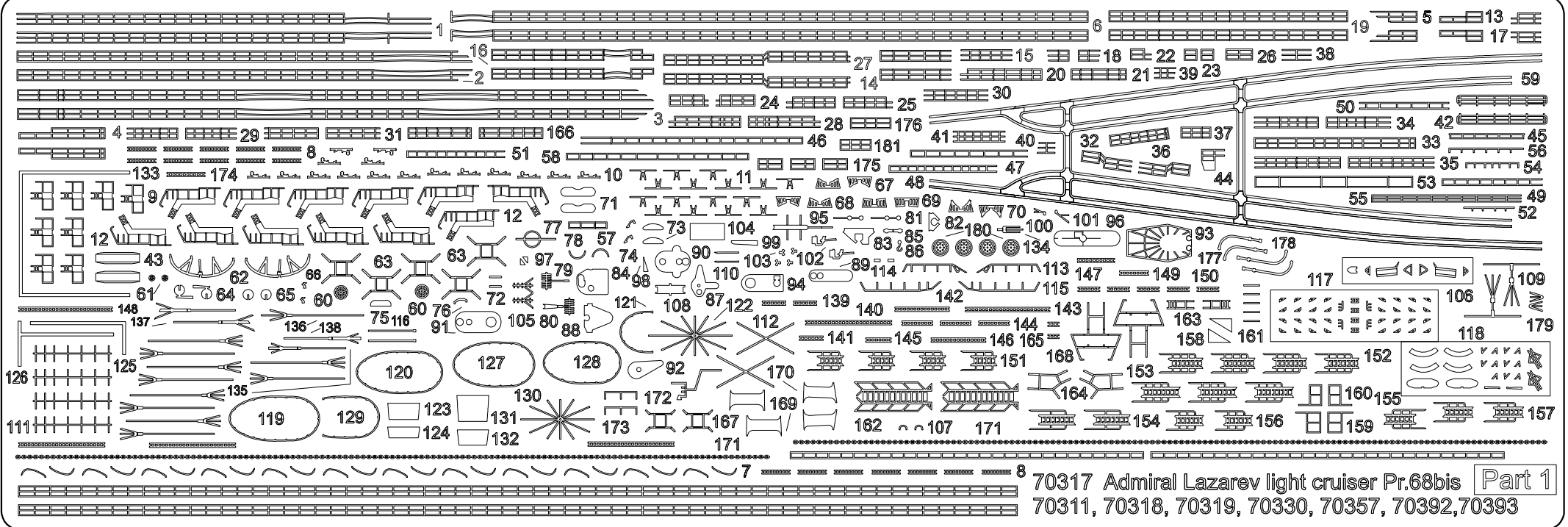

masts & yardarms
self made parts

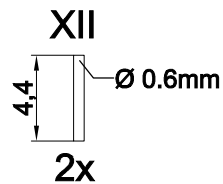
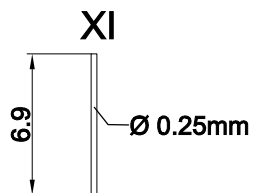
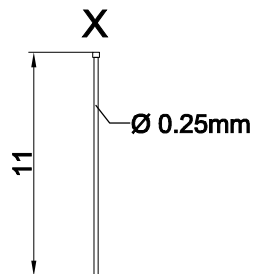
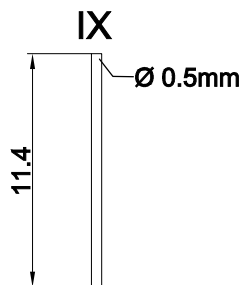
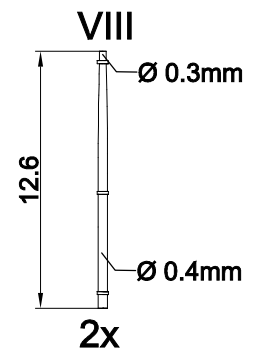
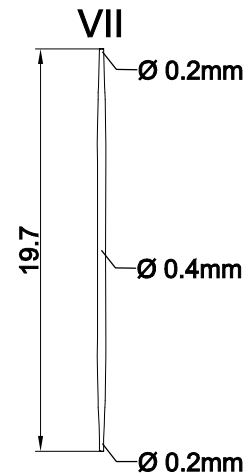
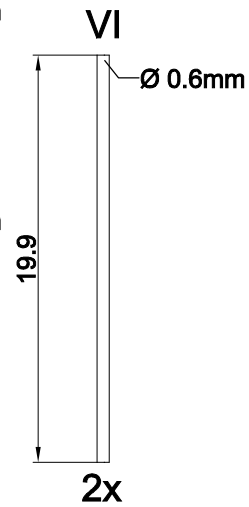
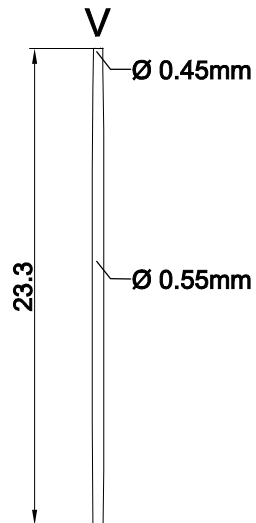
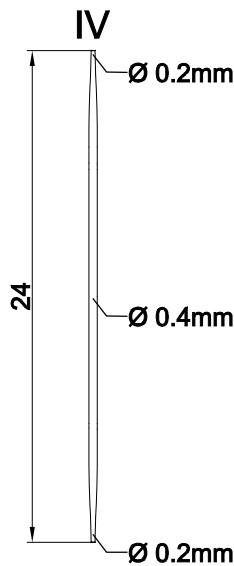
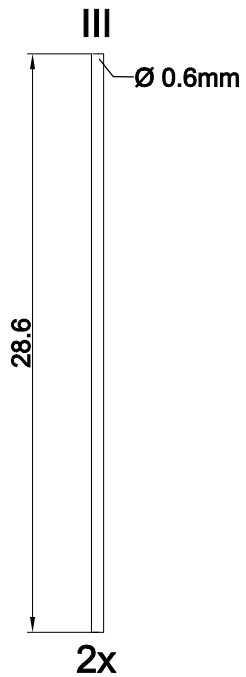
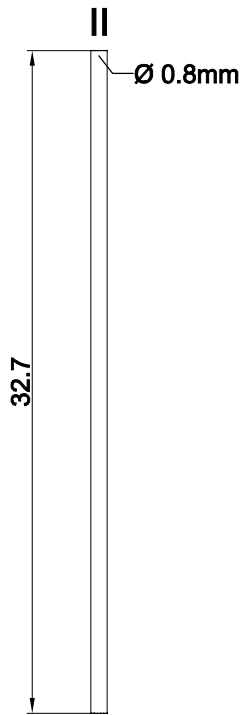
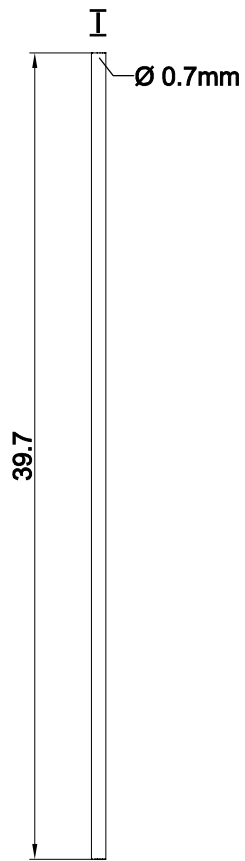
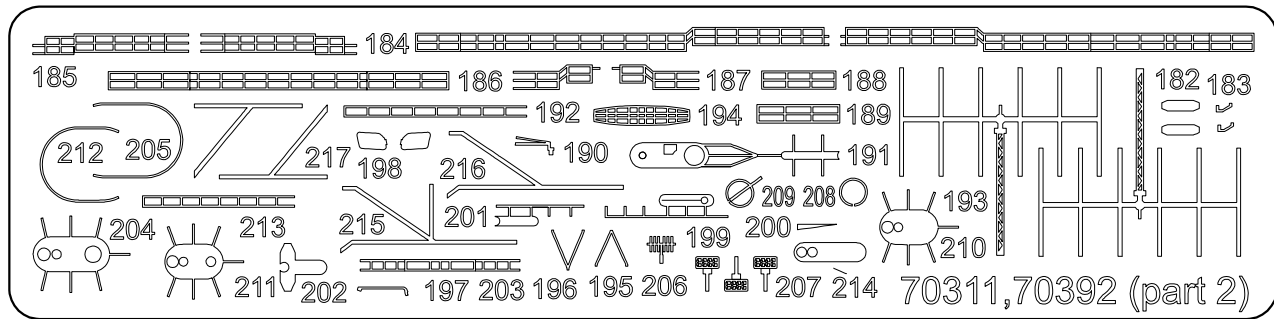

⚠ Please note that the assembly guide reflects the position of the parts when installed only, and not the exact order of the assembly.
To download the assembly instructions in PDF (high resolution) please visit www.combrig-models.com

A2

152-мм корабельные пушки В-38 в трёхорудийных башнях МК-5 бис

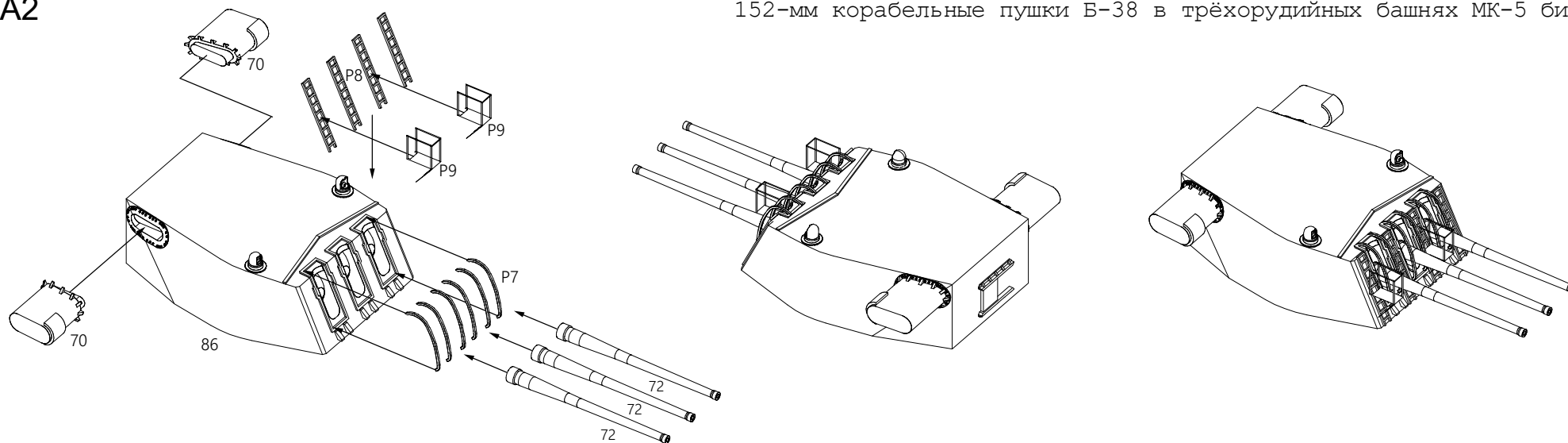

4x

A3

100-мм универсальное орудие СМ-5-1С

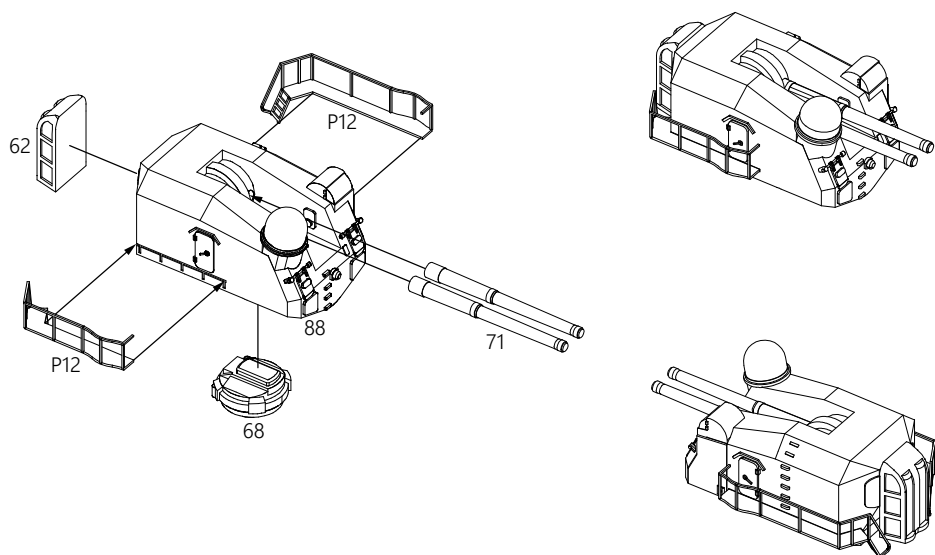

6x

A1

В-11 37-мм спаренное корабельное зенитное орудие

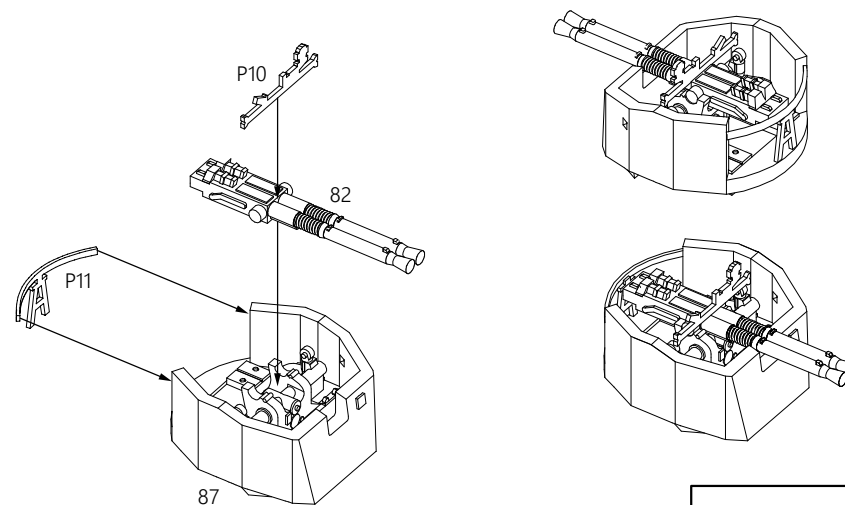

16x

Стабилизированный пост наводки СПН-500

A4

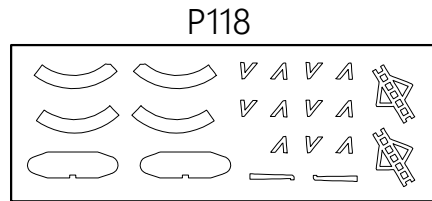
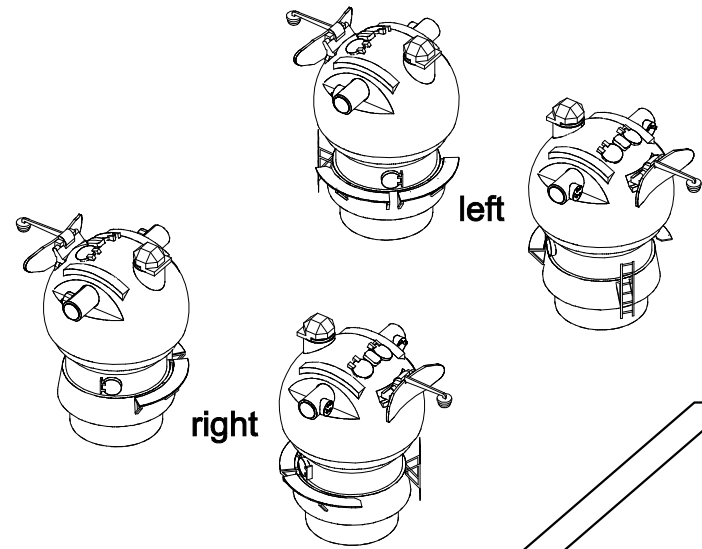
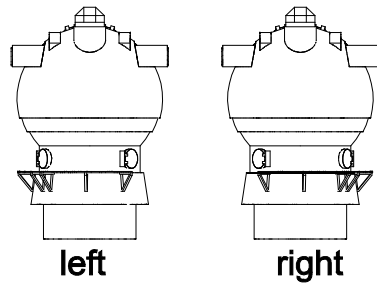
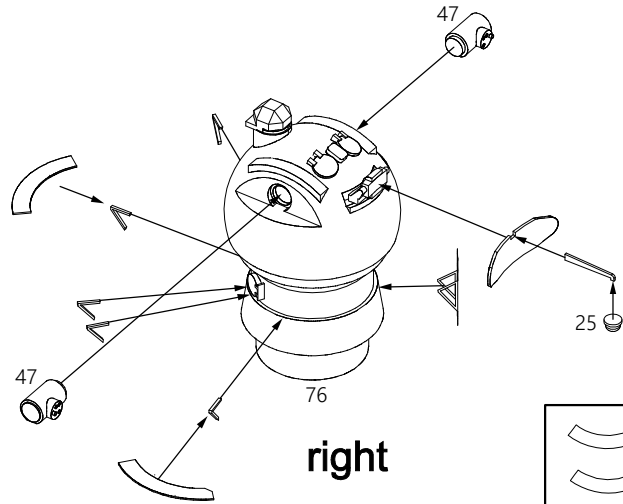

2x (1x left+1x right)

A5

Командно-дальномерный пост КДП₂-8

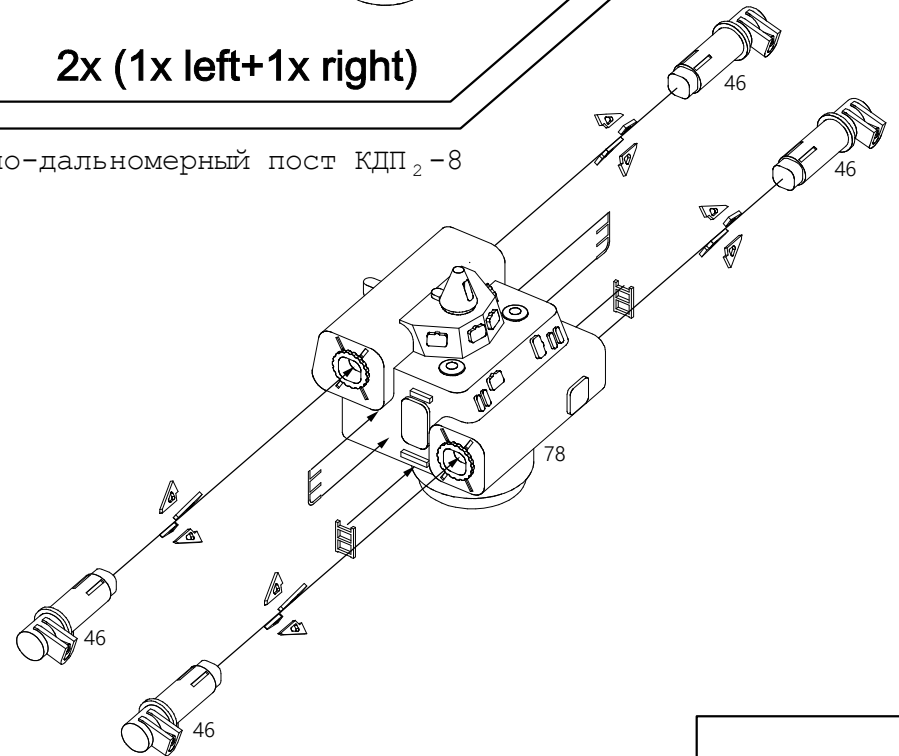
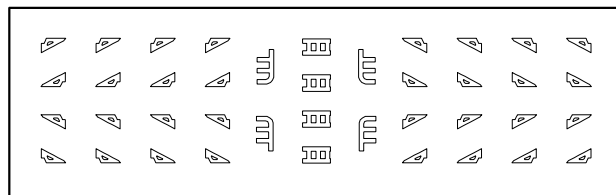
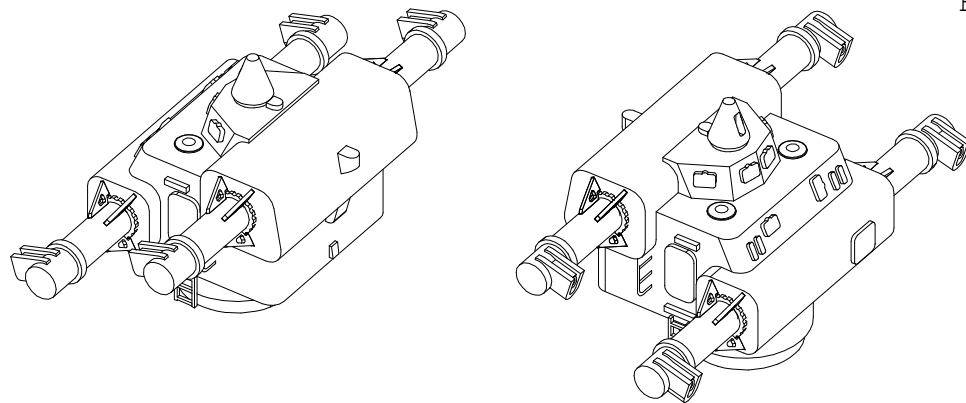

2x



A9

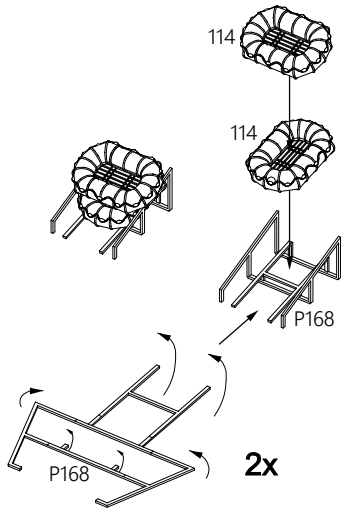

A10

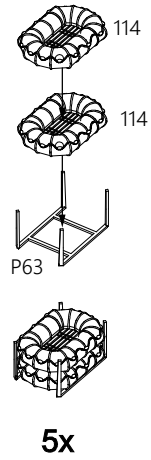

A11

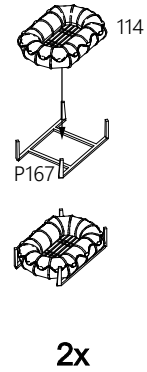

A12

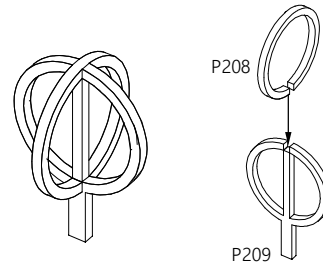

A14

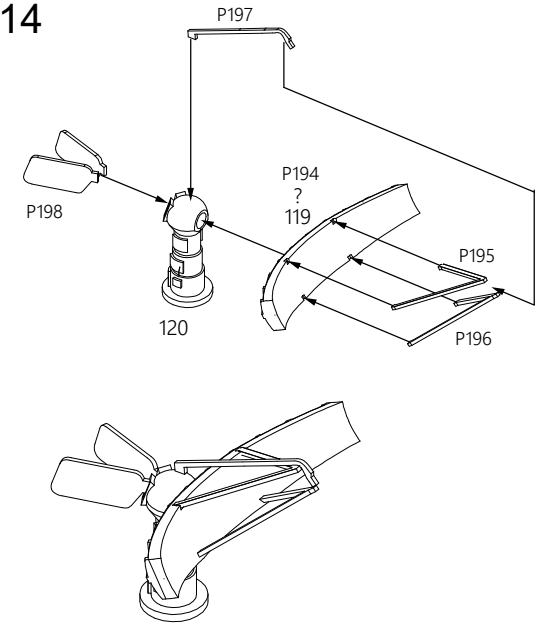

A13

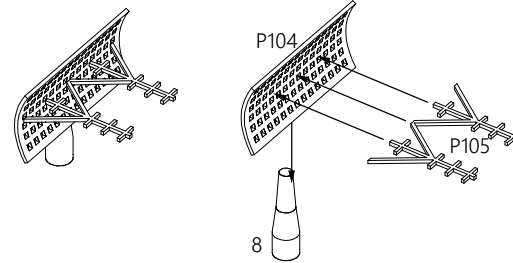

A8

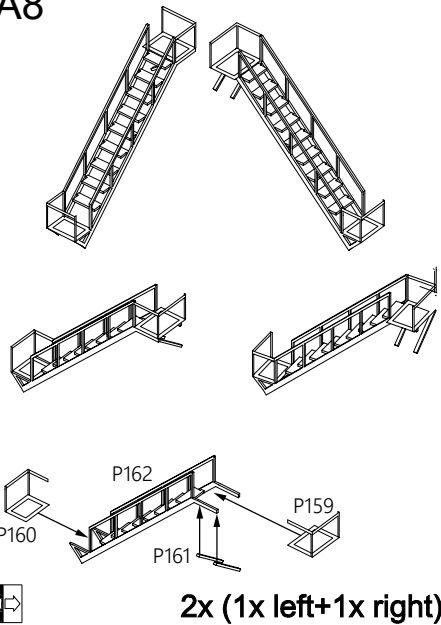

A6

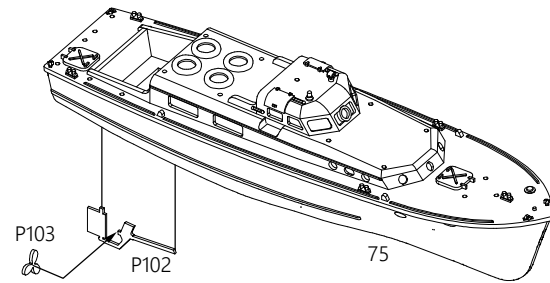

A15

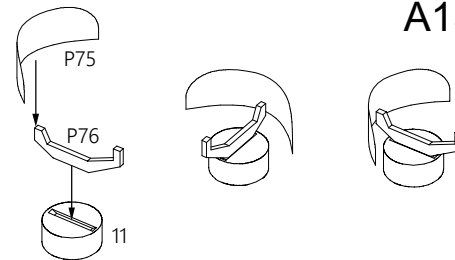

A17

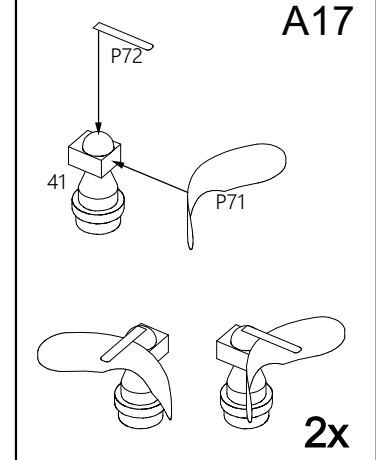

A7

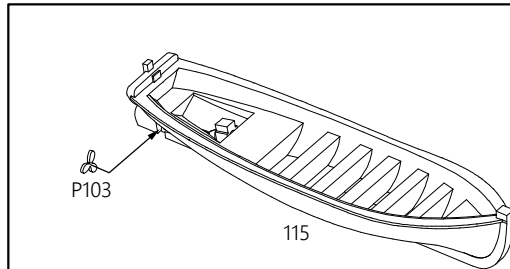

A16

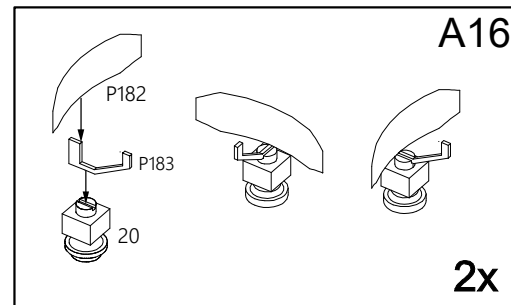

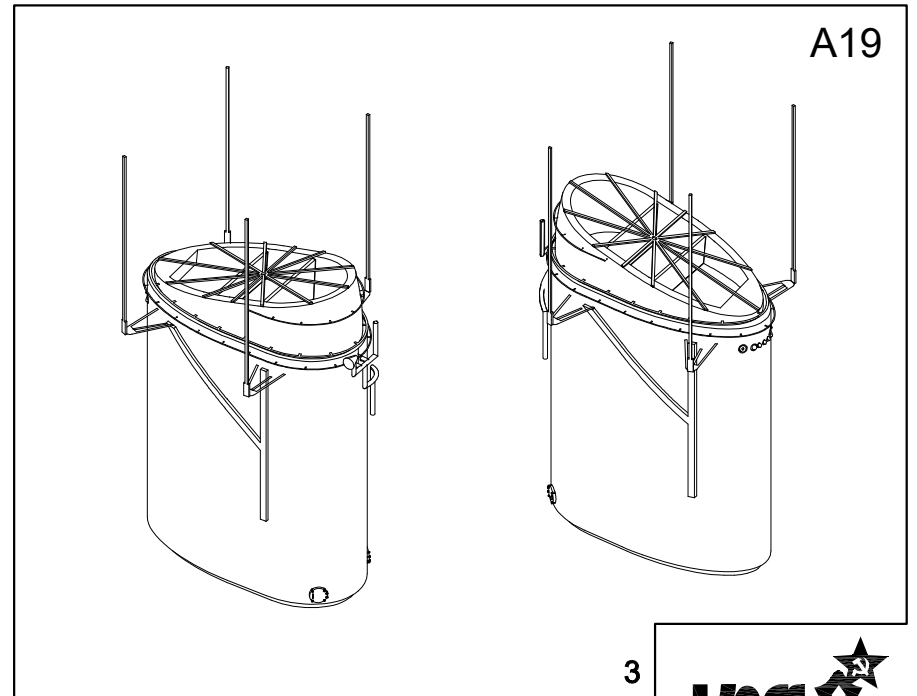
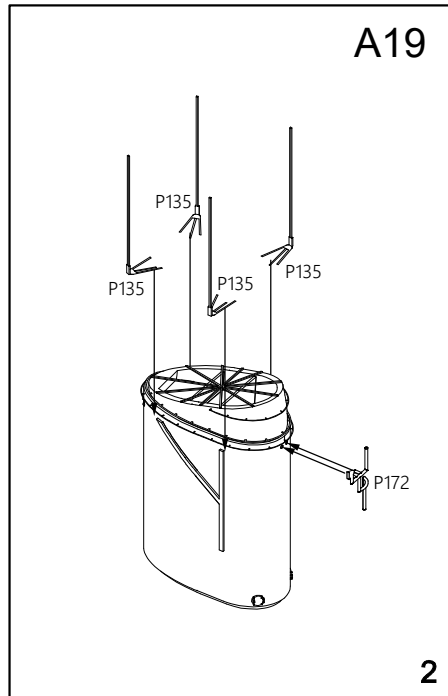
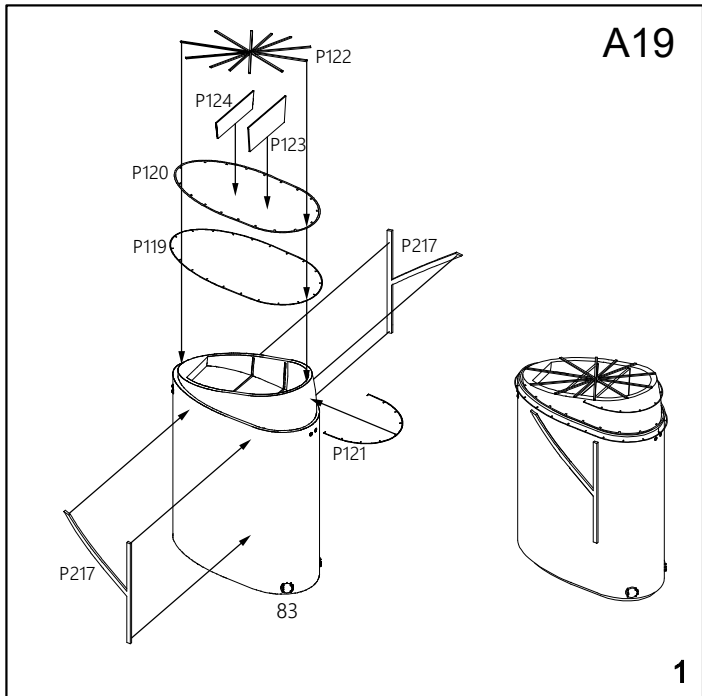
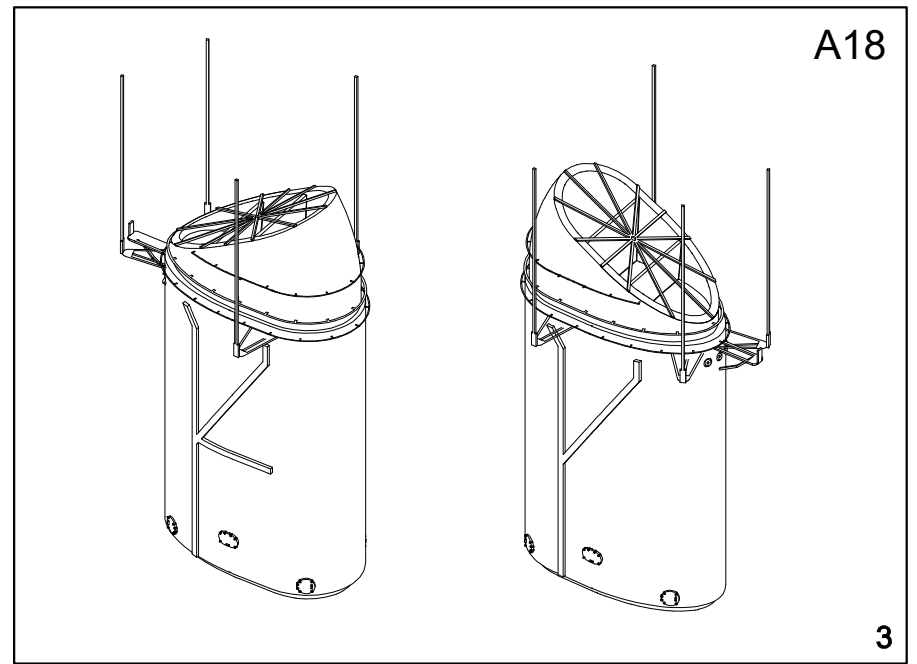
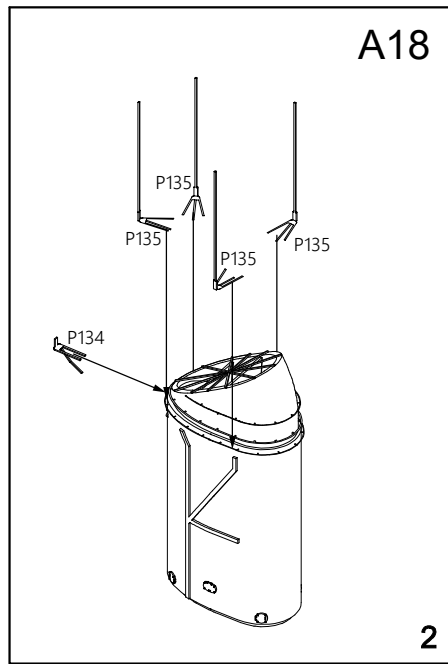
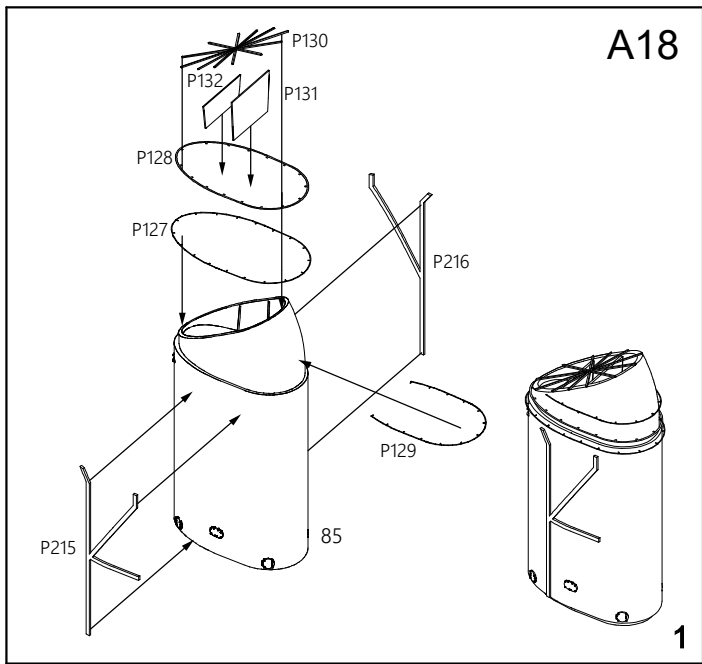

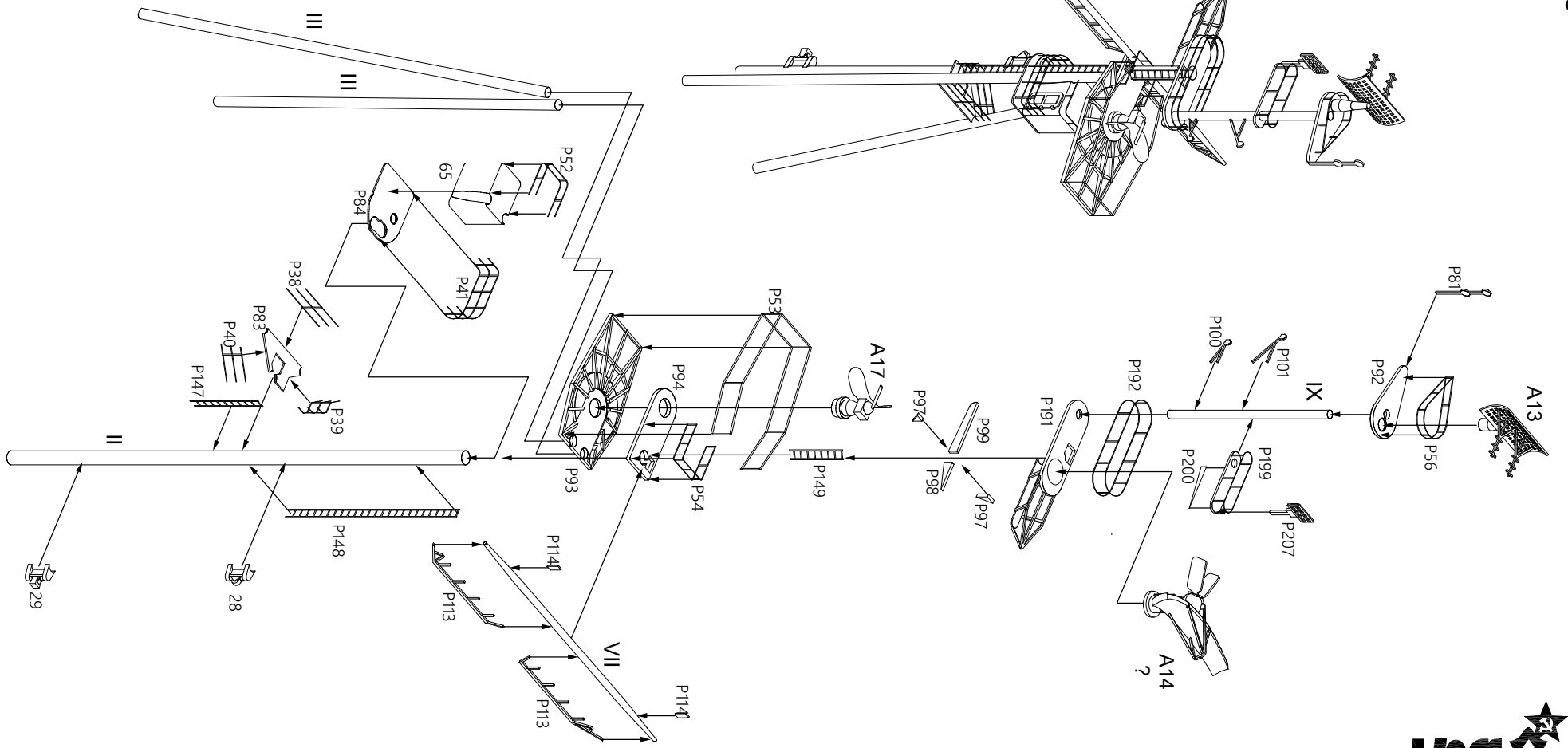
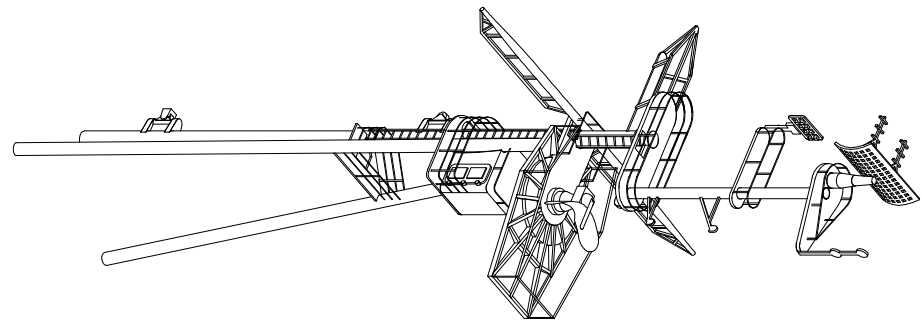
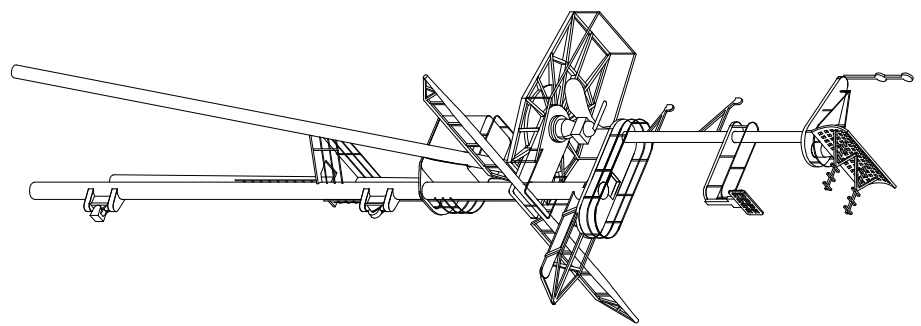
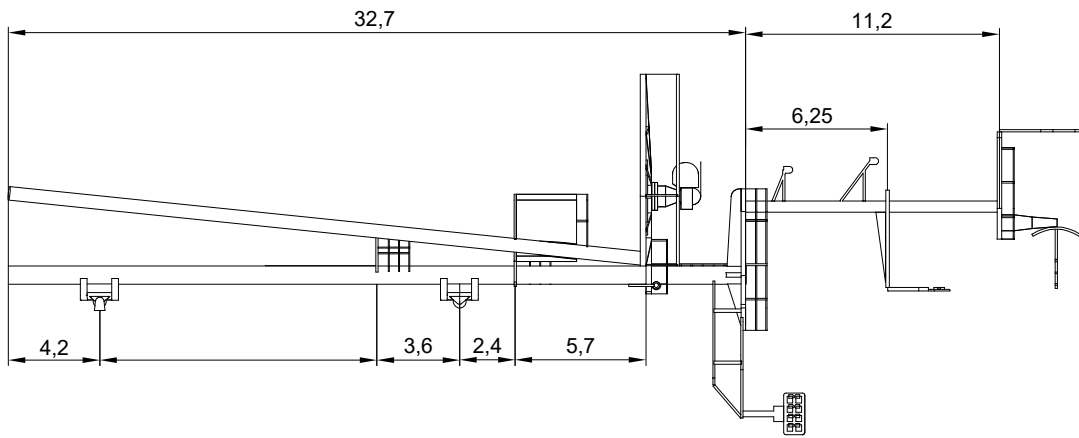

A20



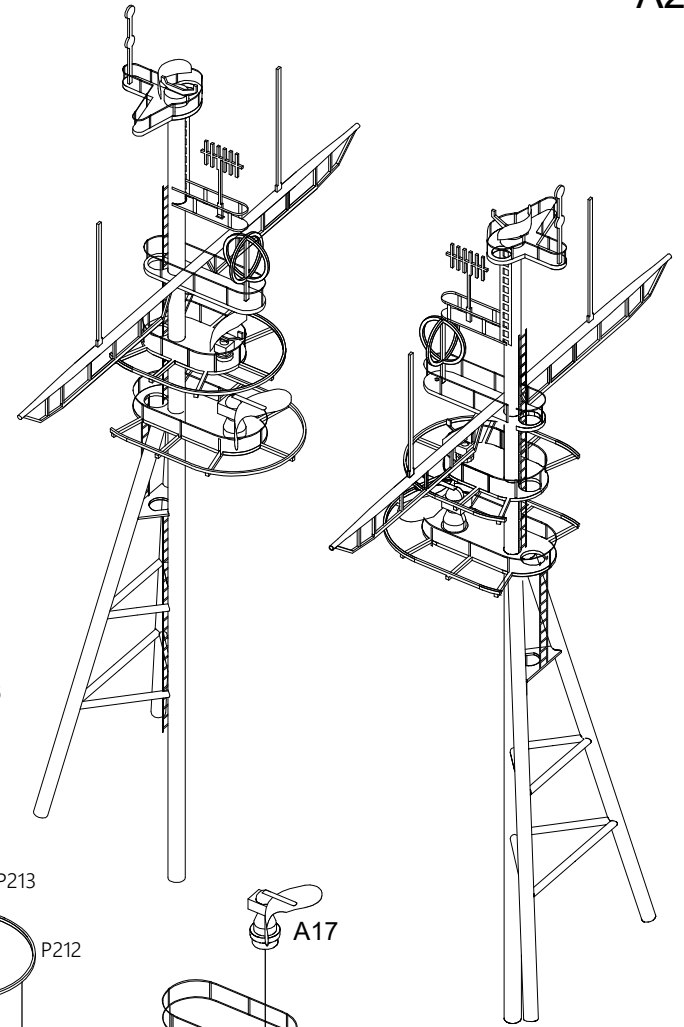
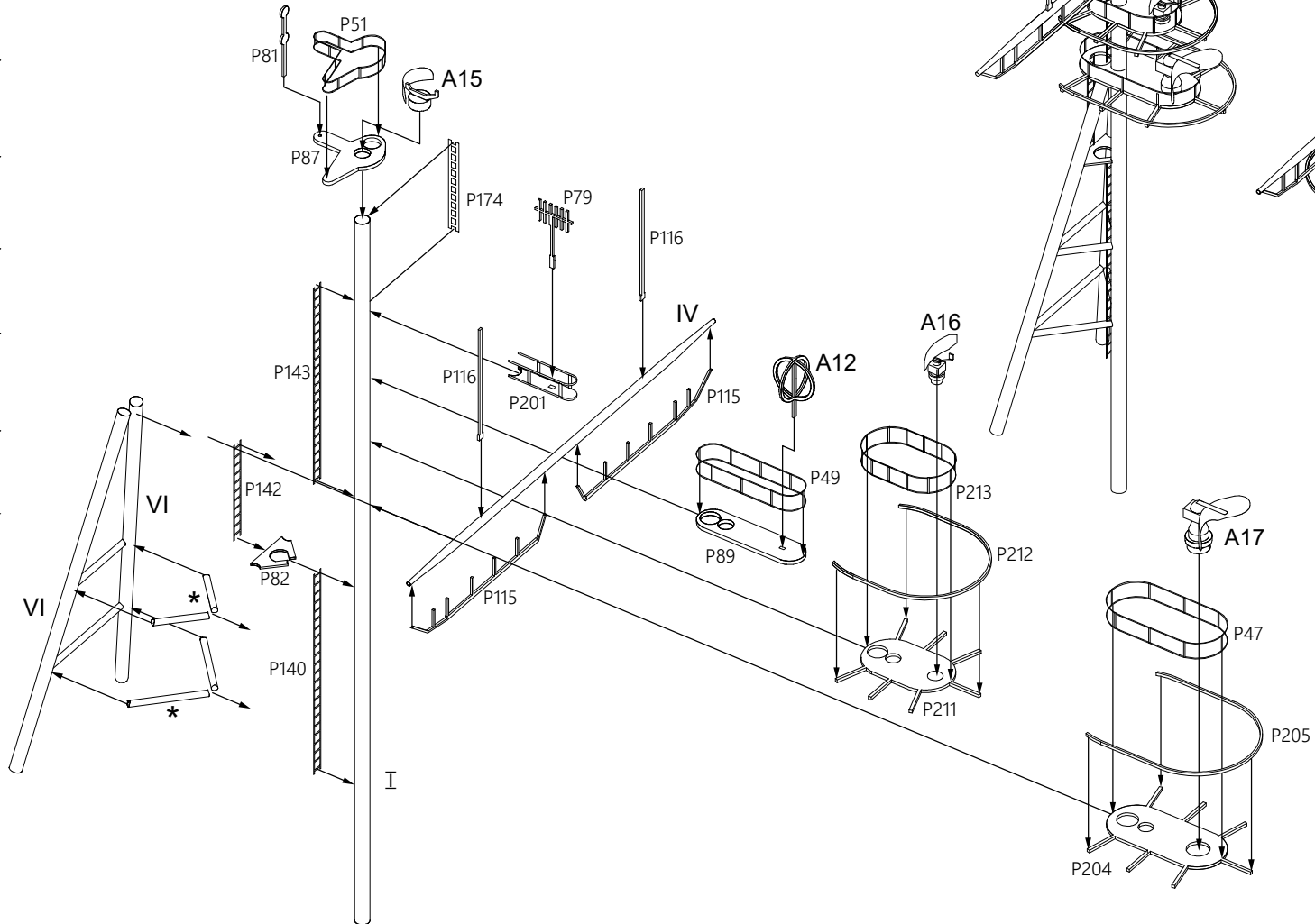
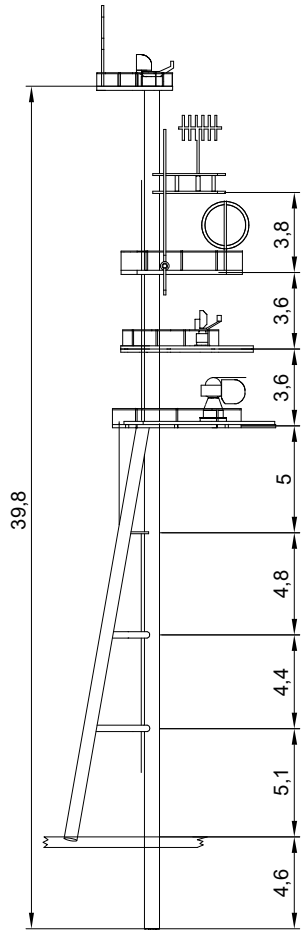

* - self made parts Ø 0.3mm

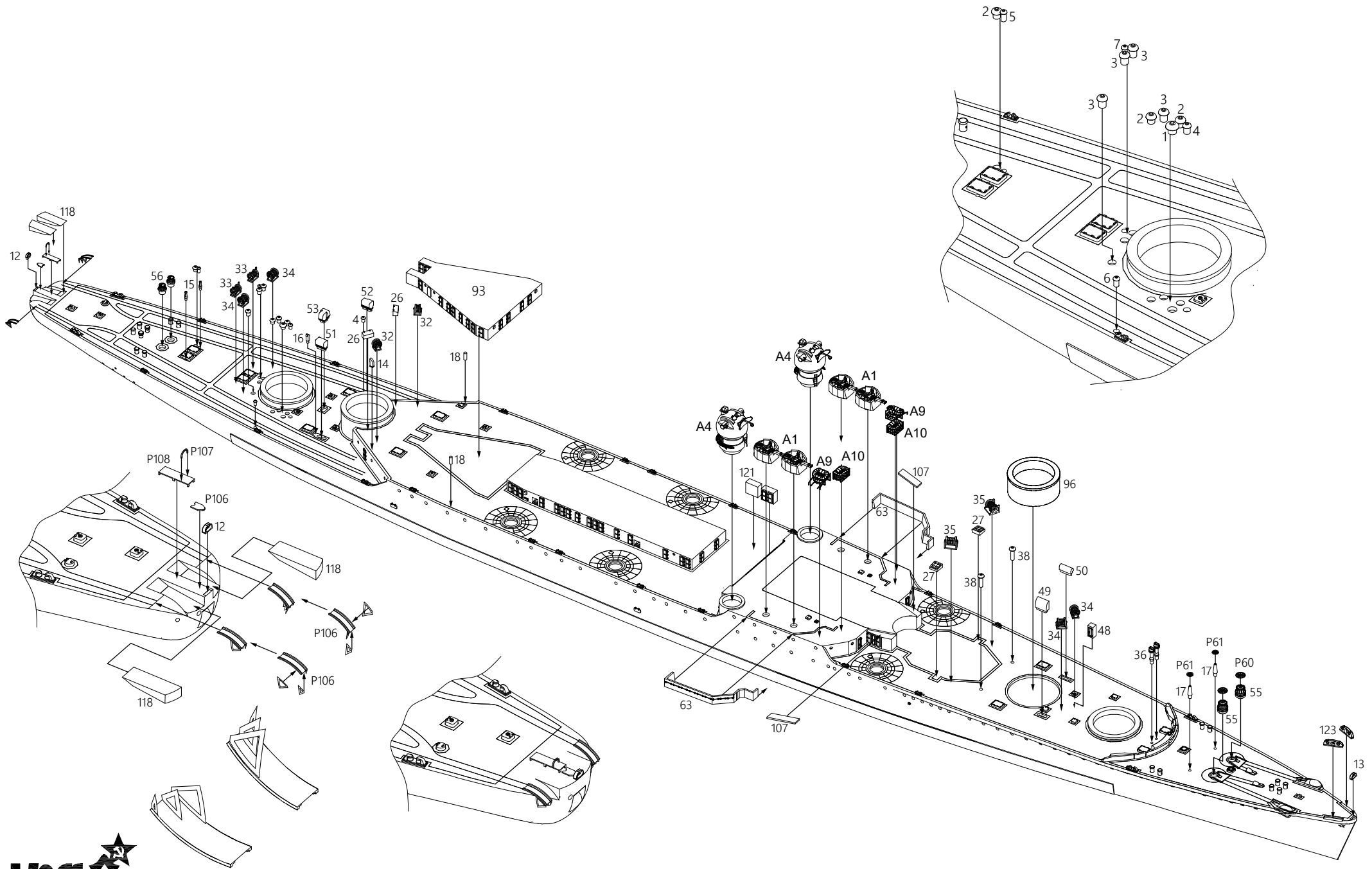

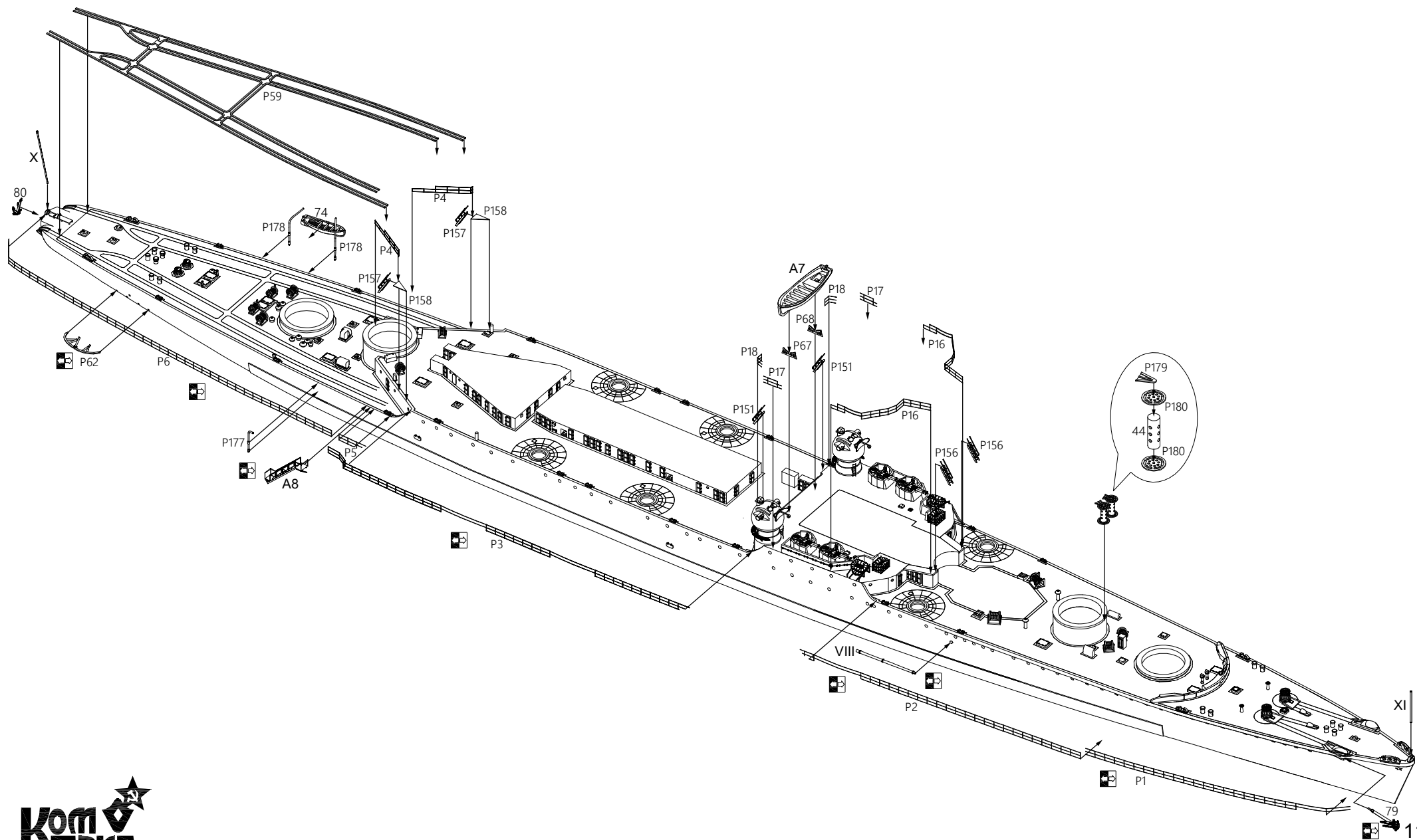

A22

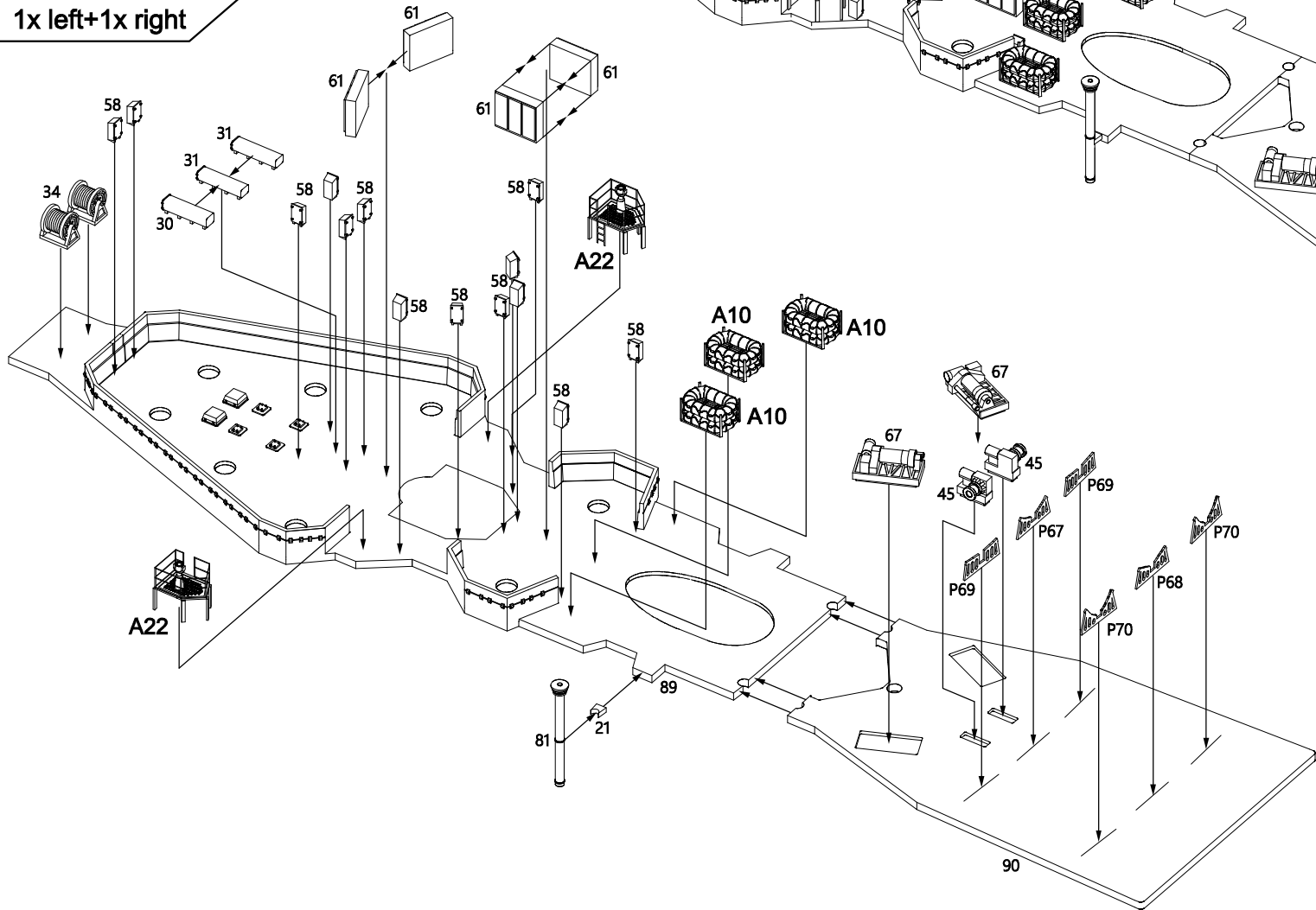
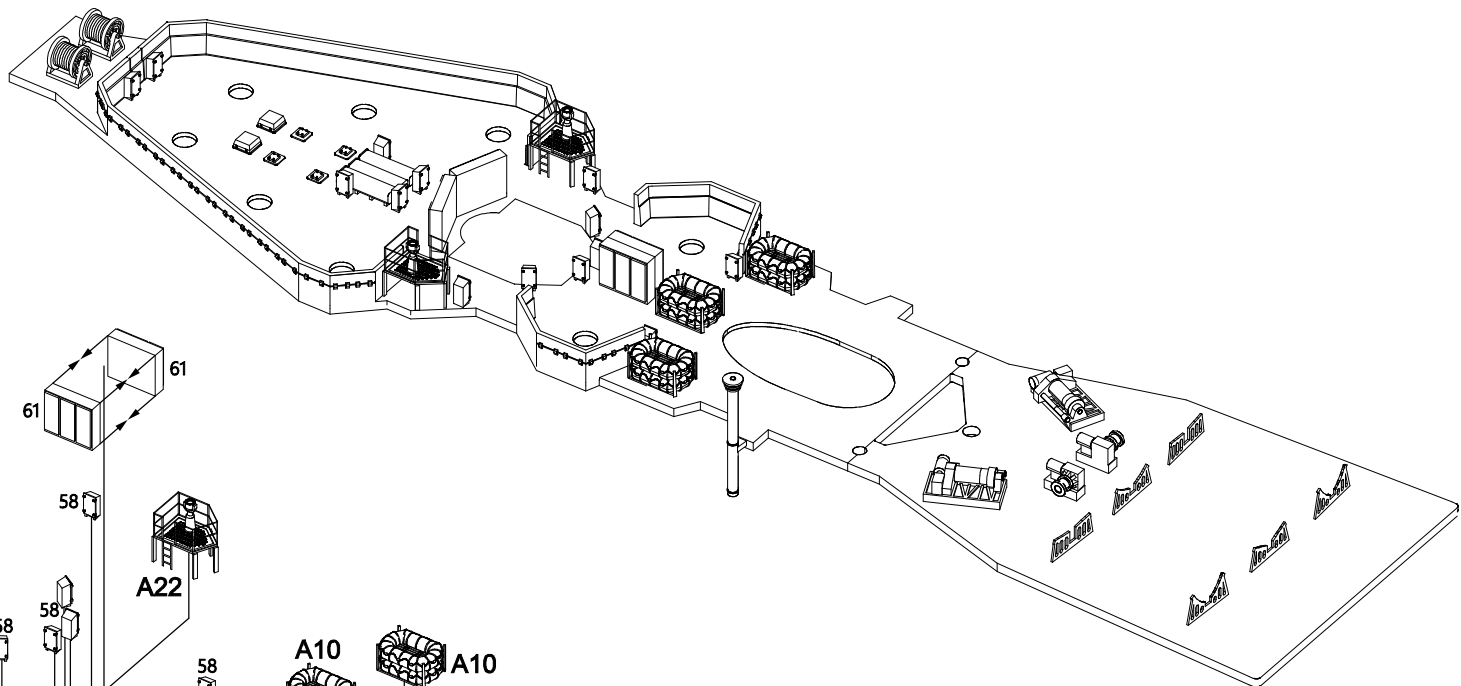
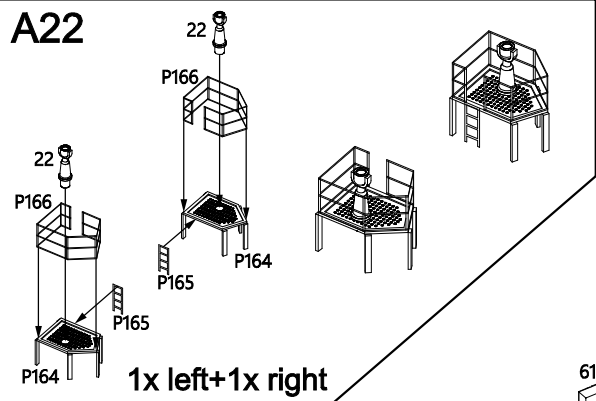

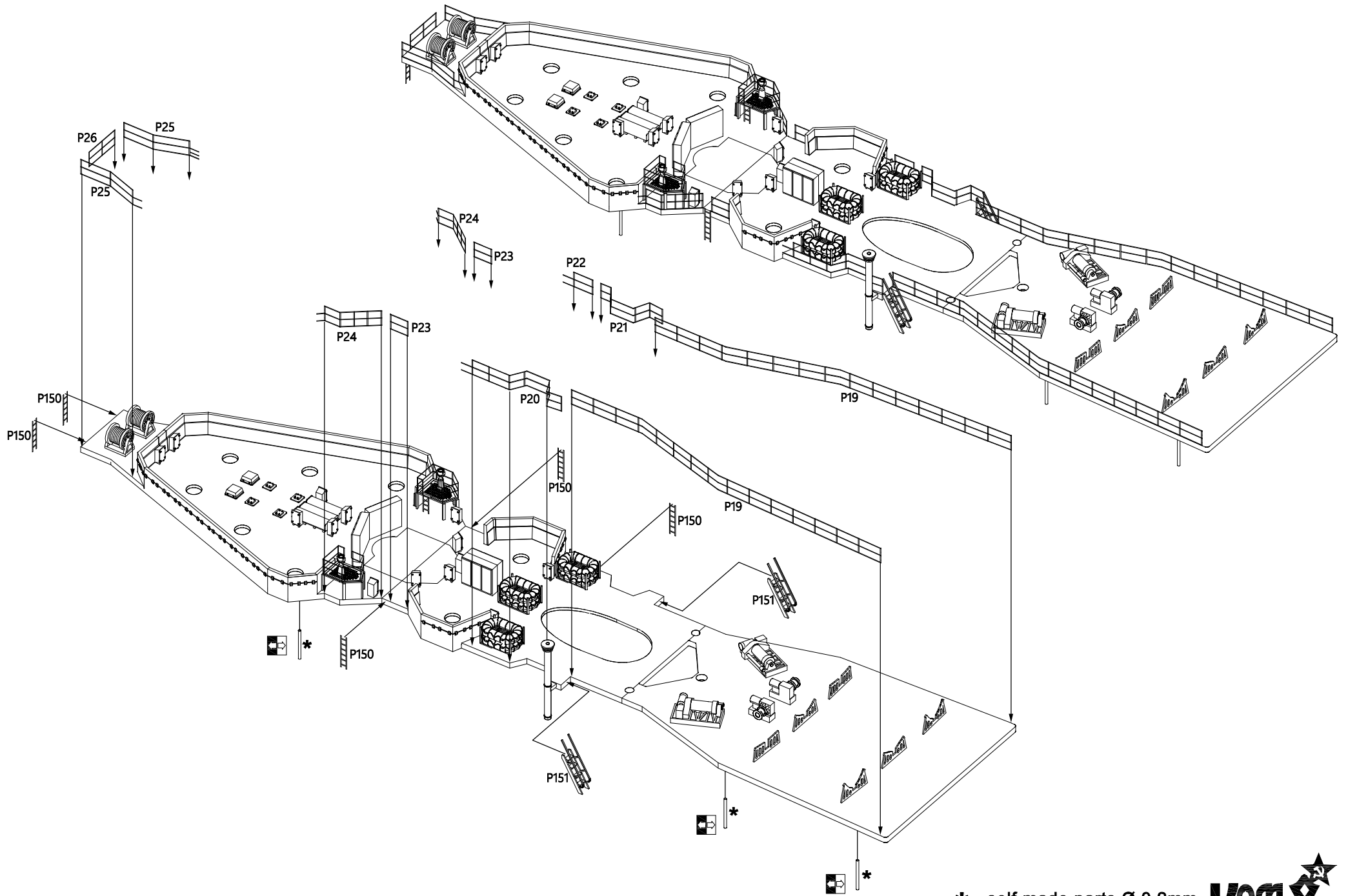

* - self made parts Ø 0.2mm

A23

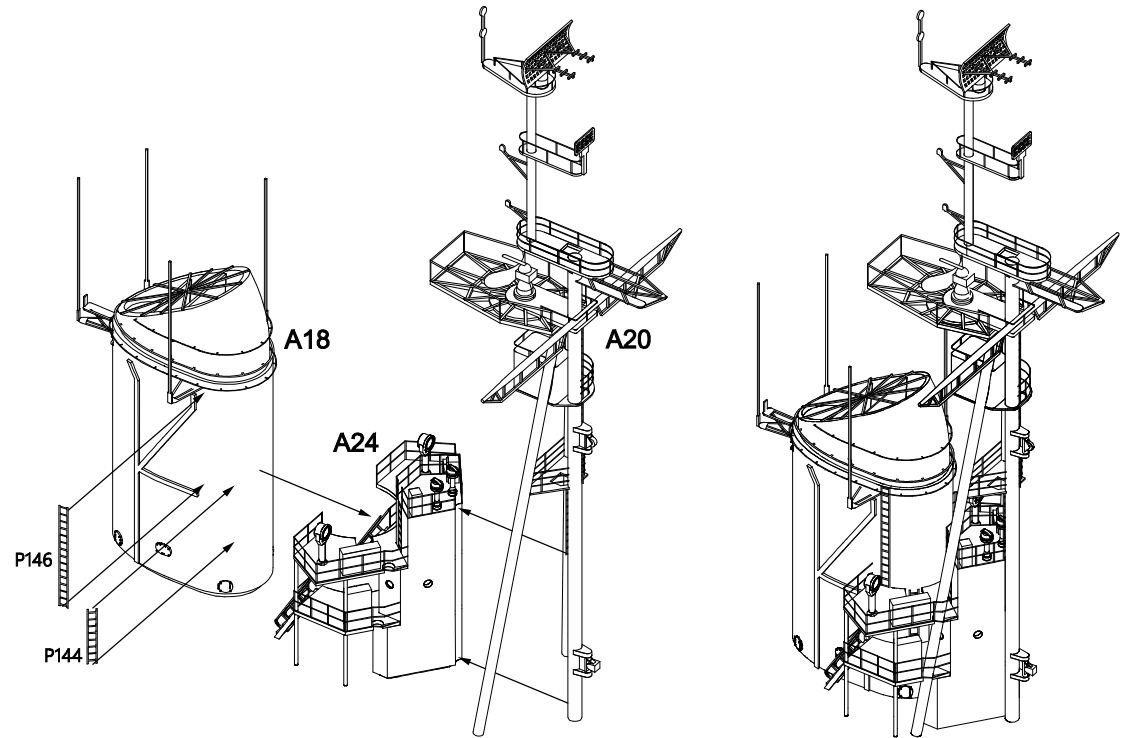
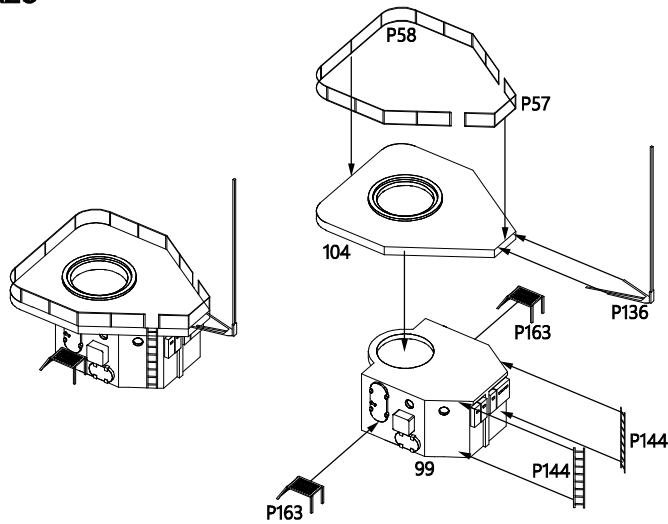

A24

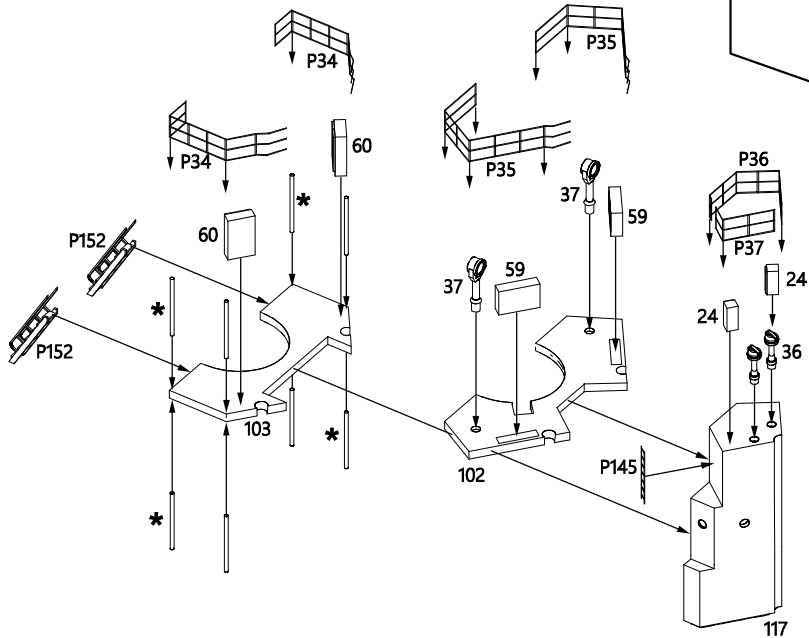

* - self made parts Ø 0.2mm

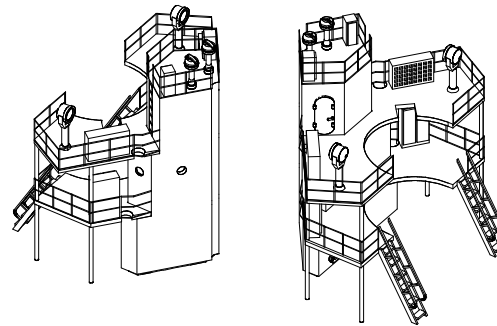

A25

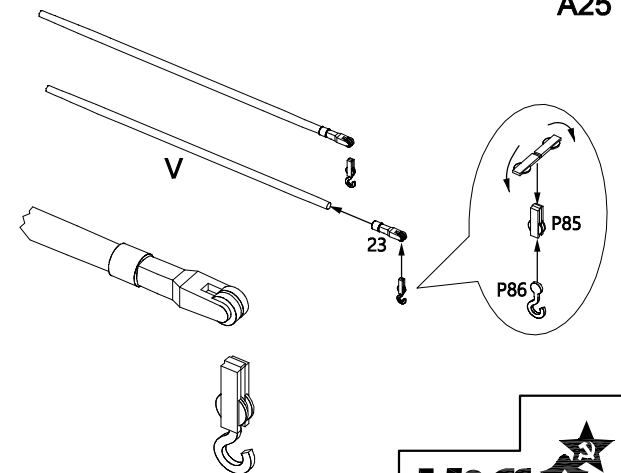

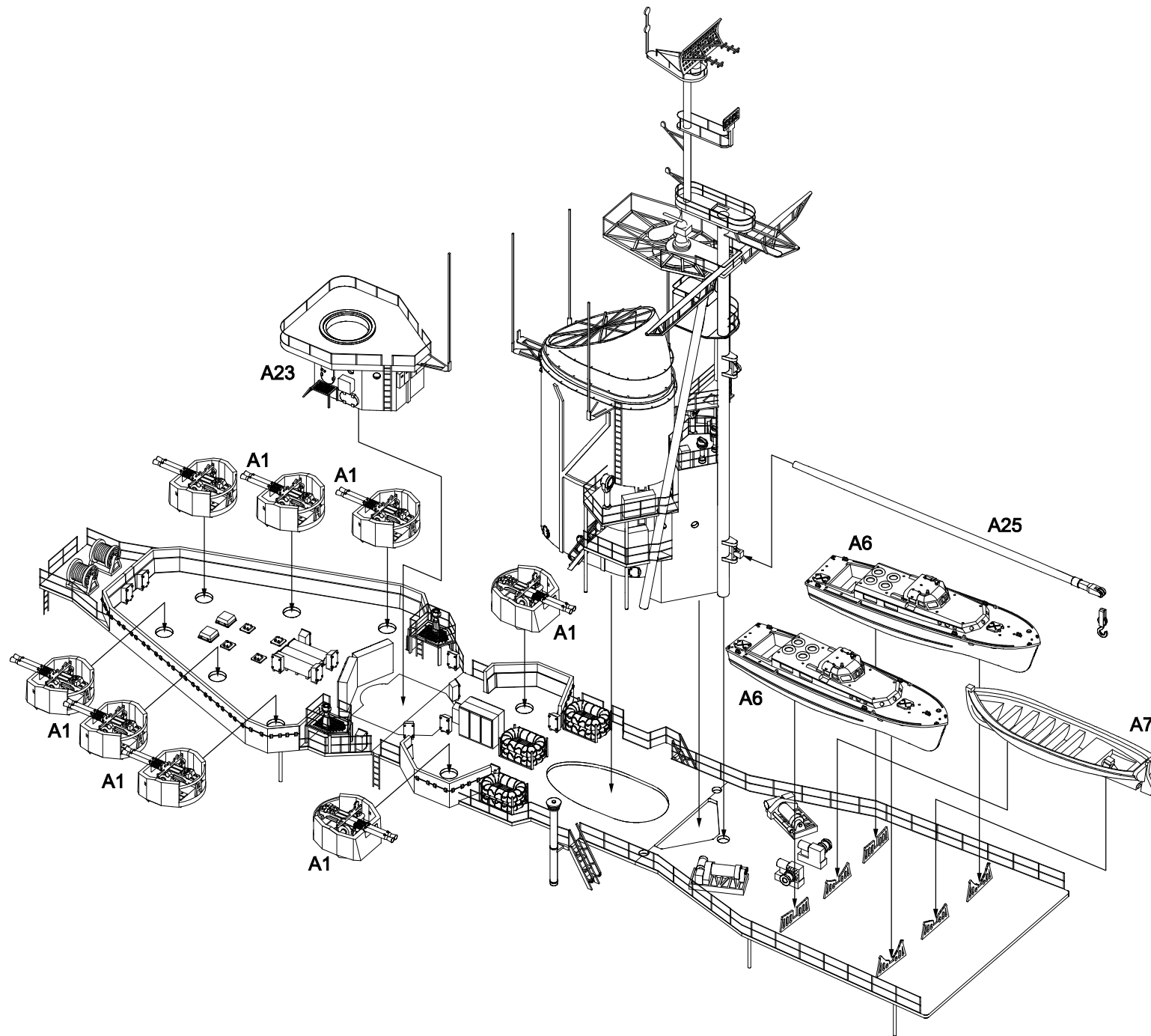

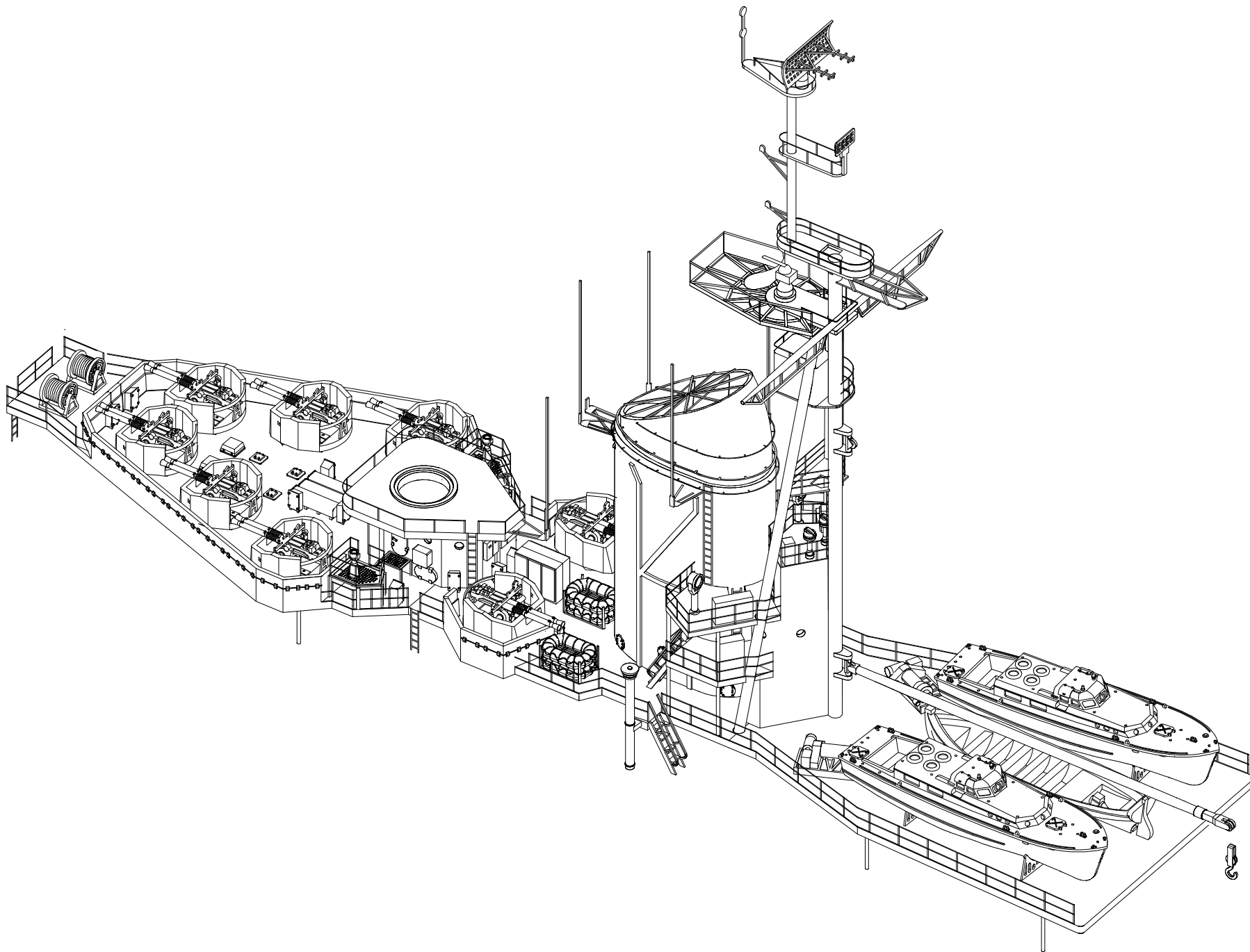

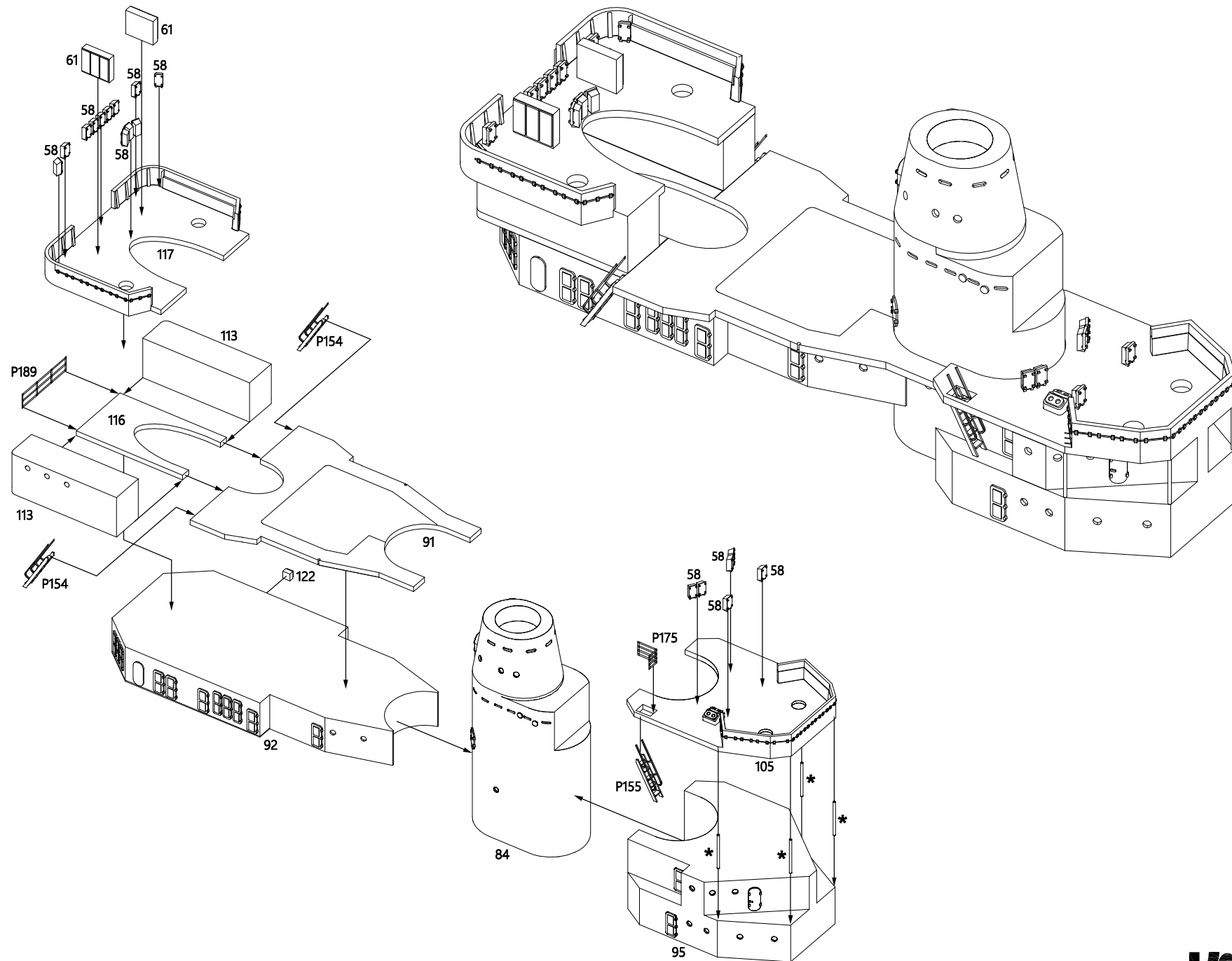

* - self made parts Ø 0.2mm

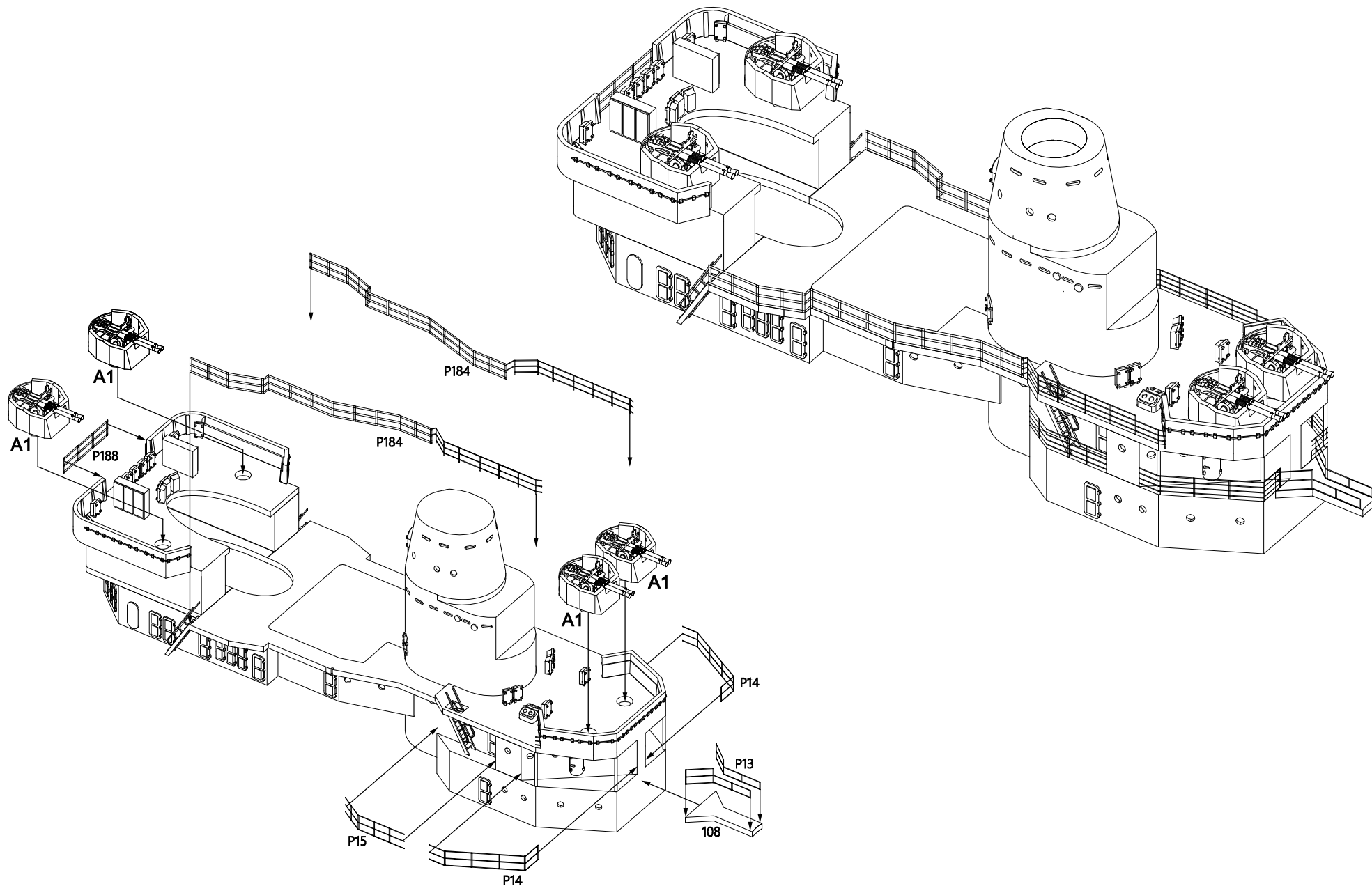

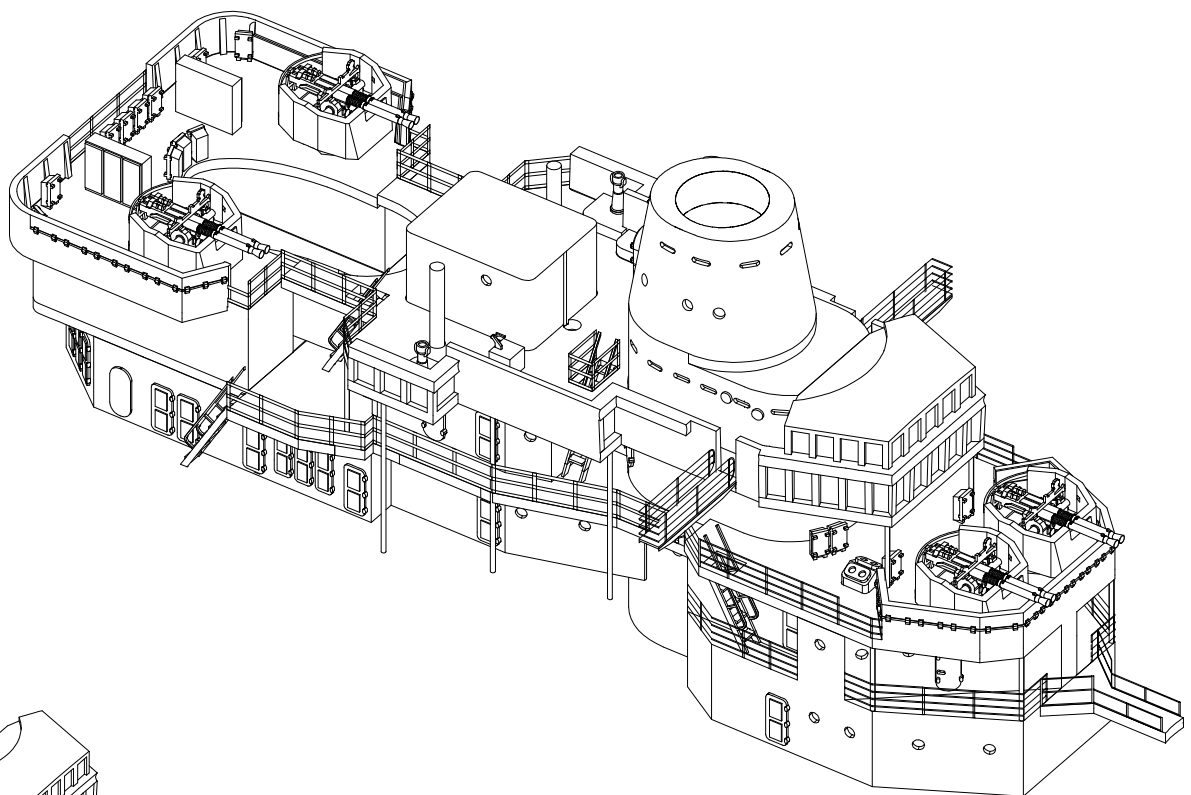
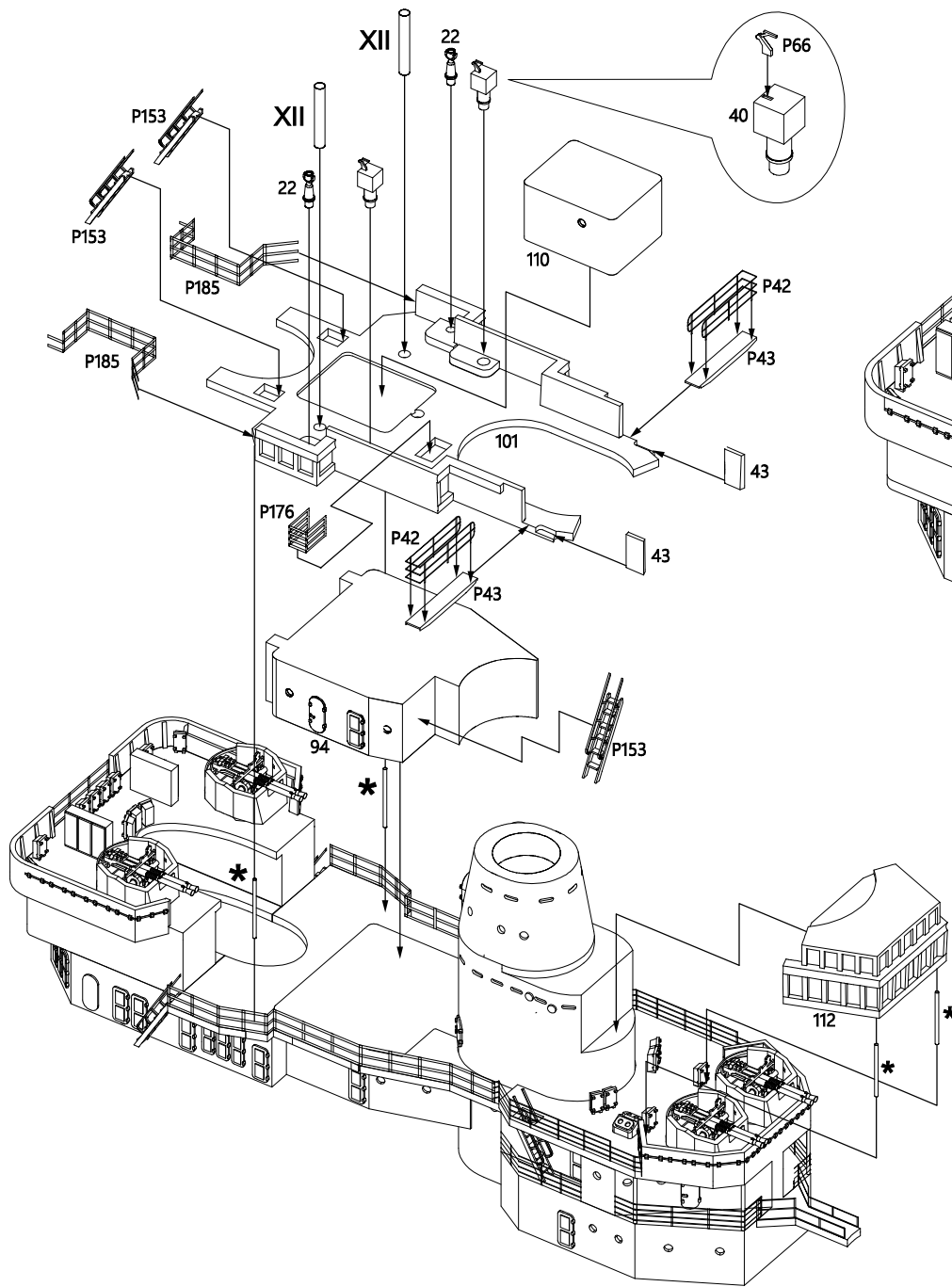

* - self made parts Ø 0.2mm

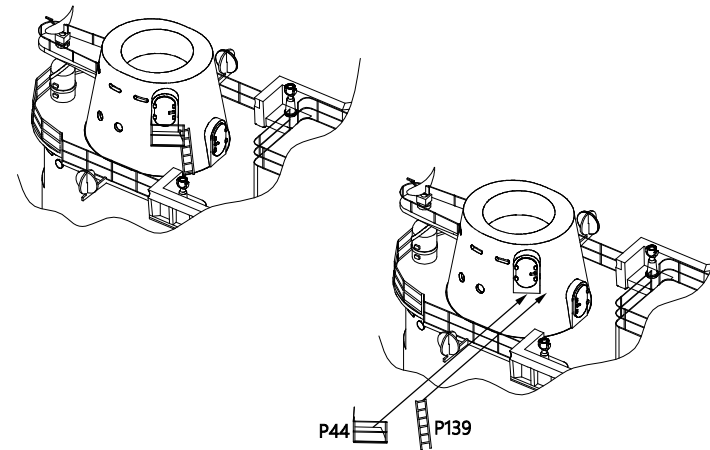
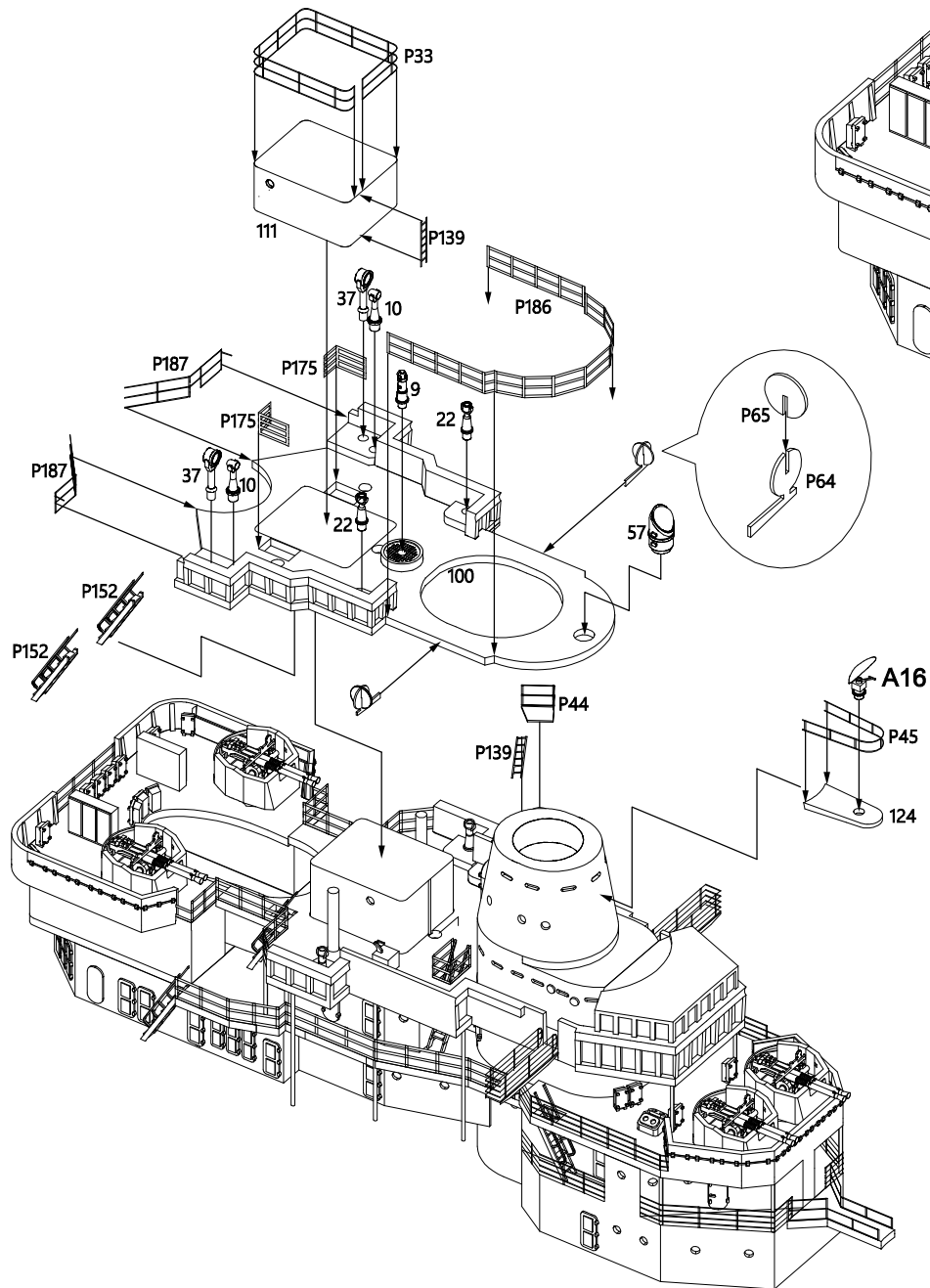
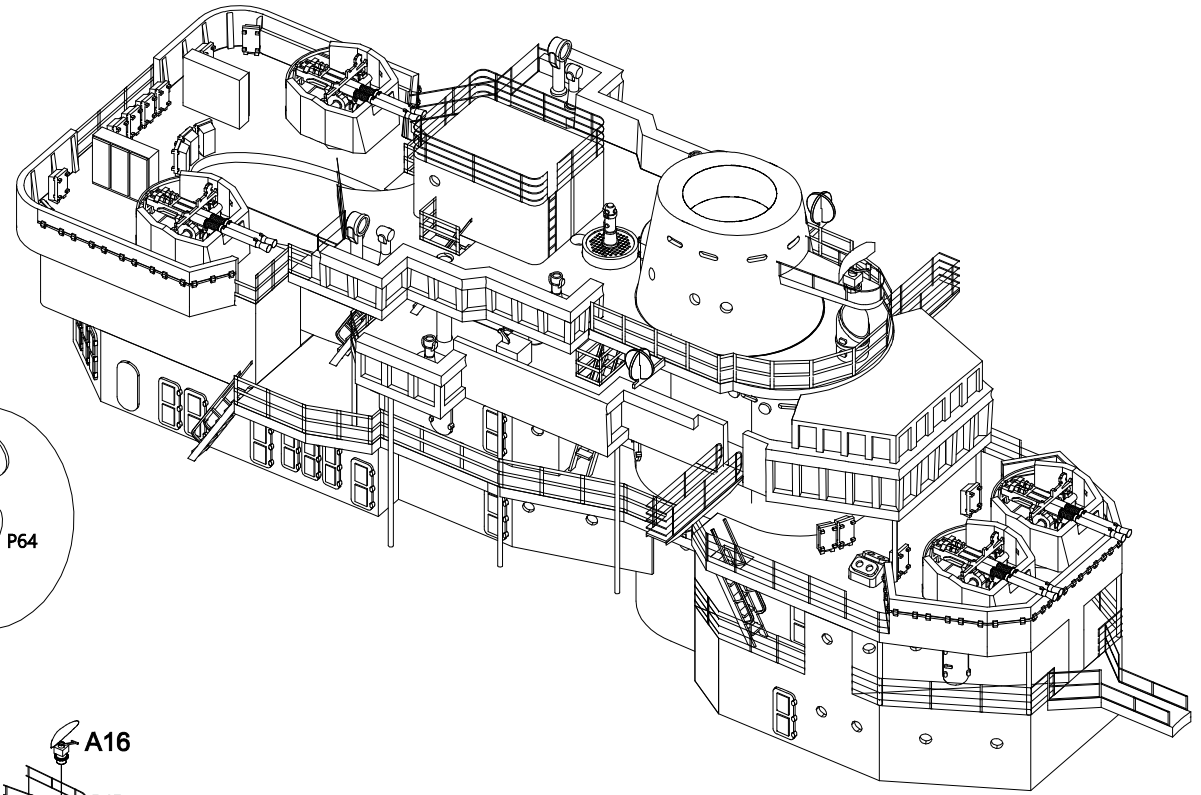

A26

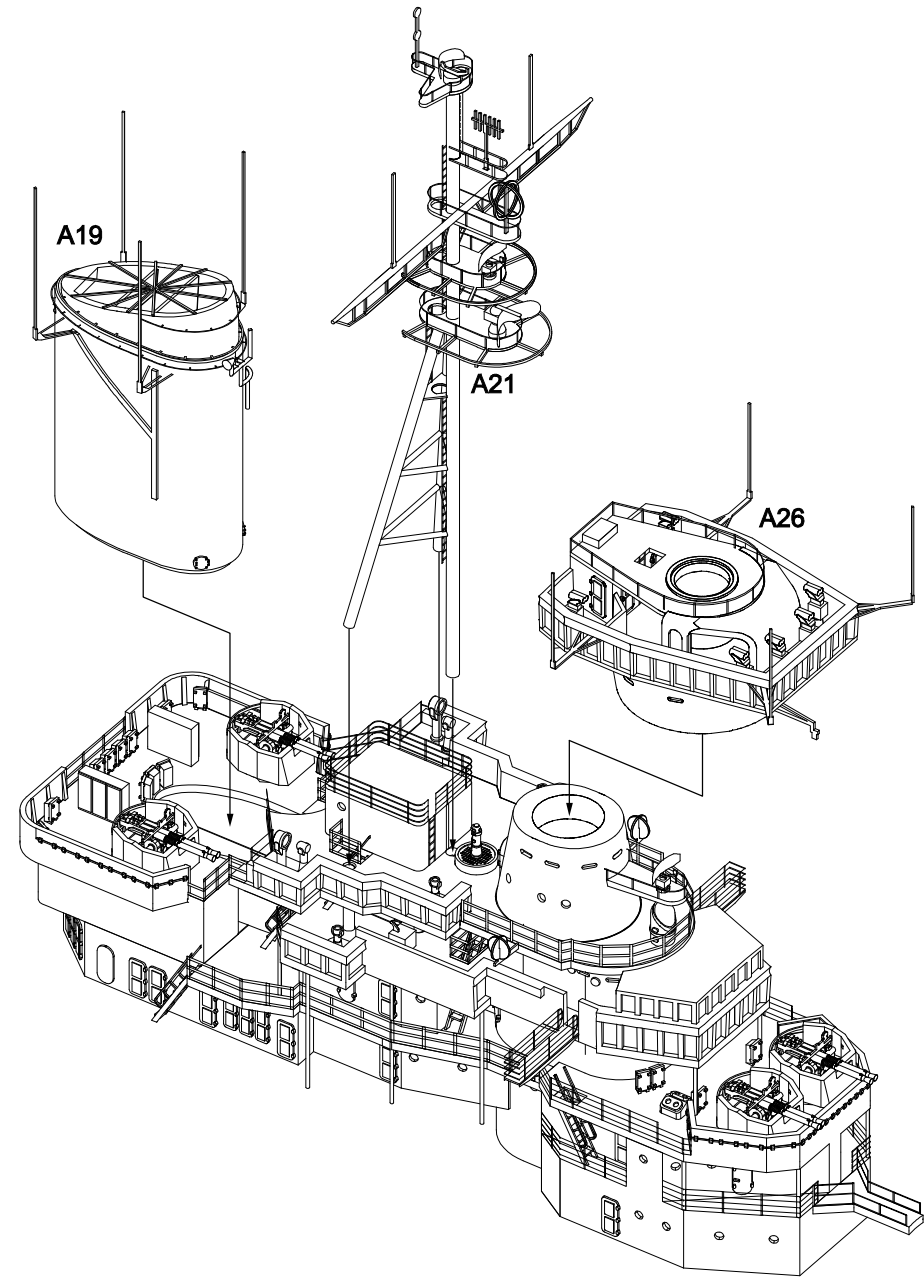
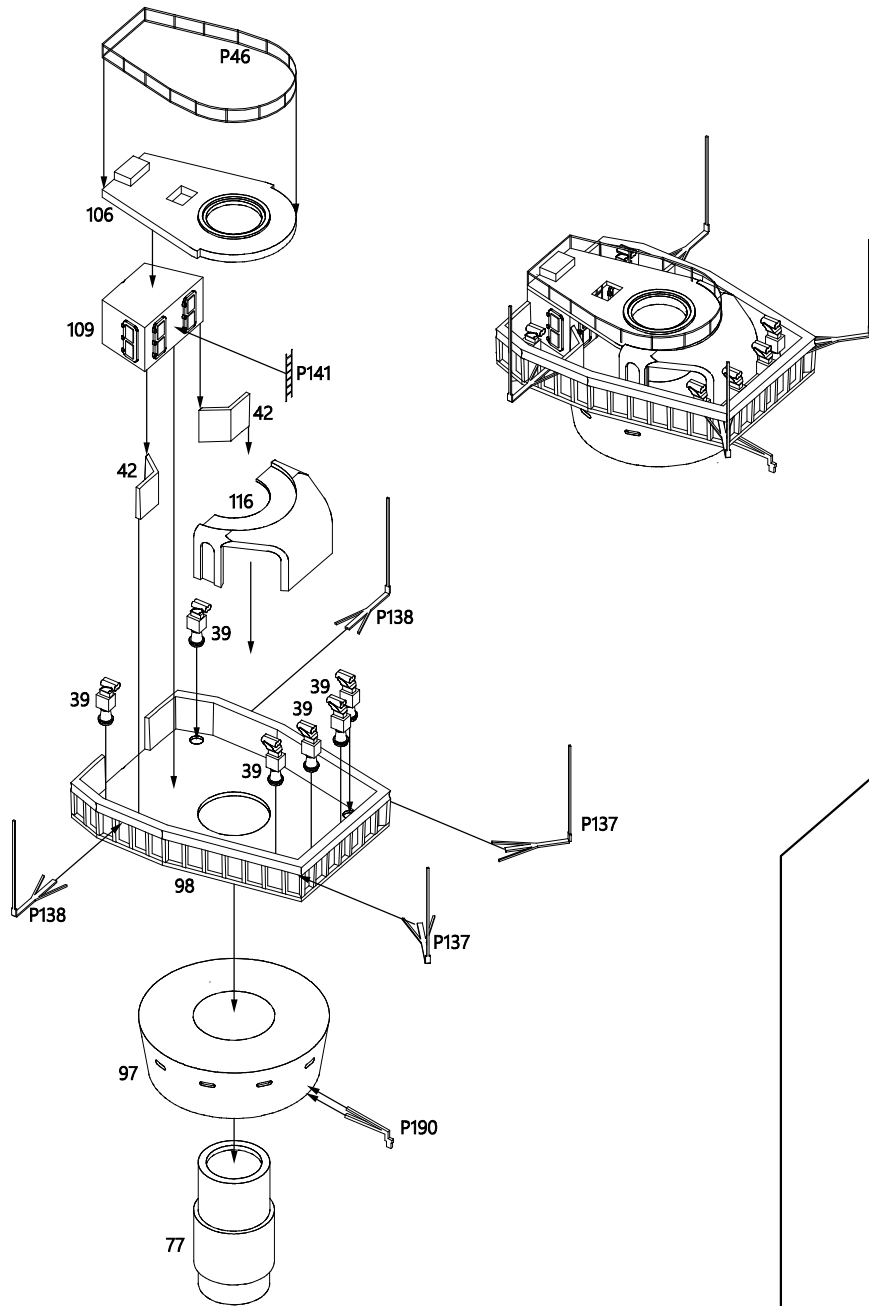

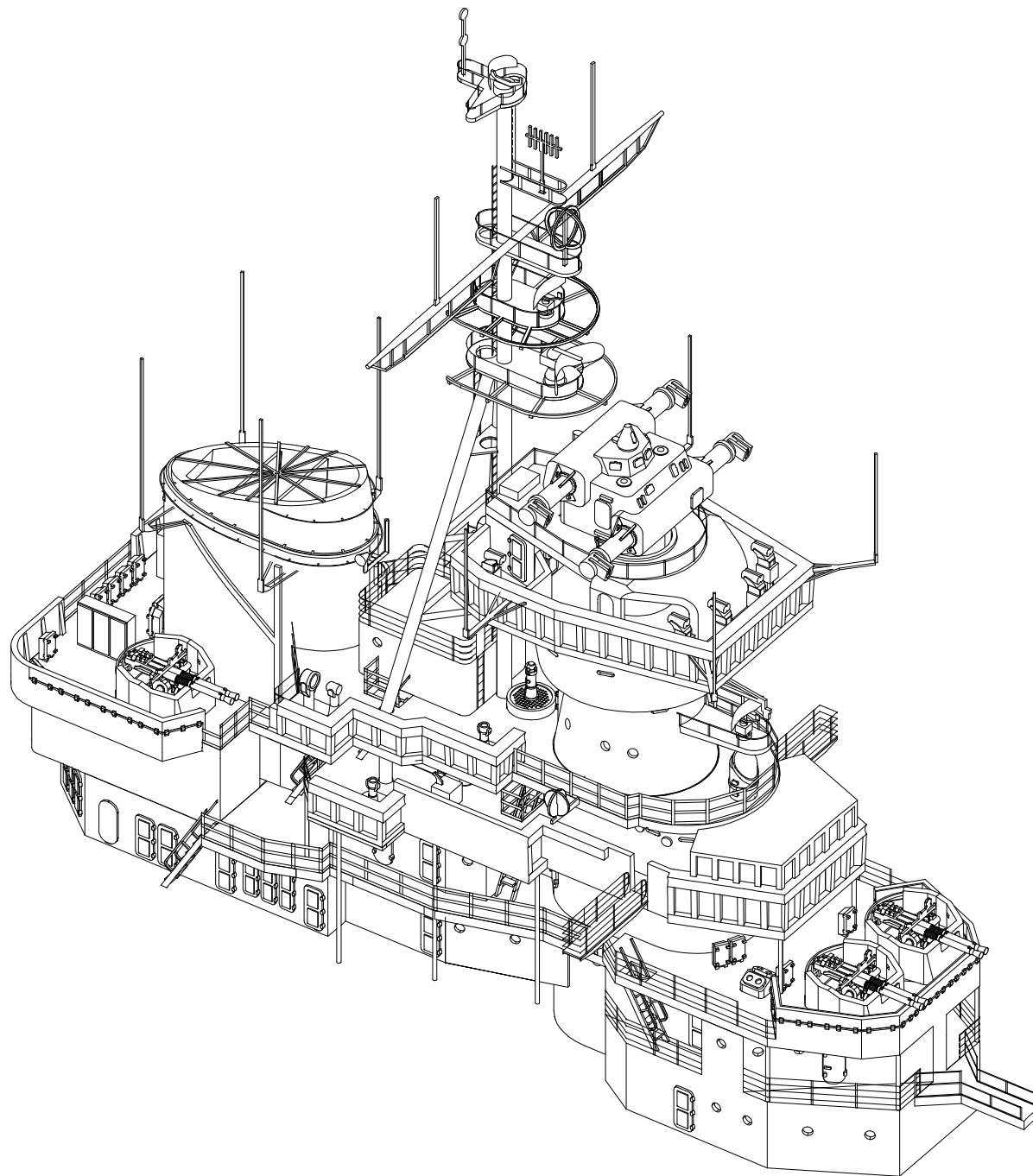

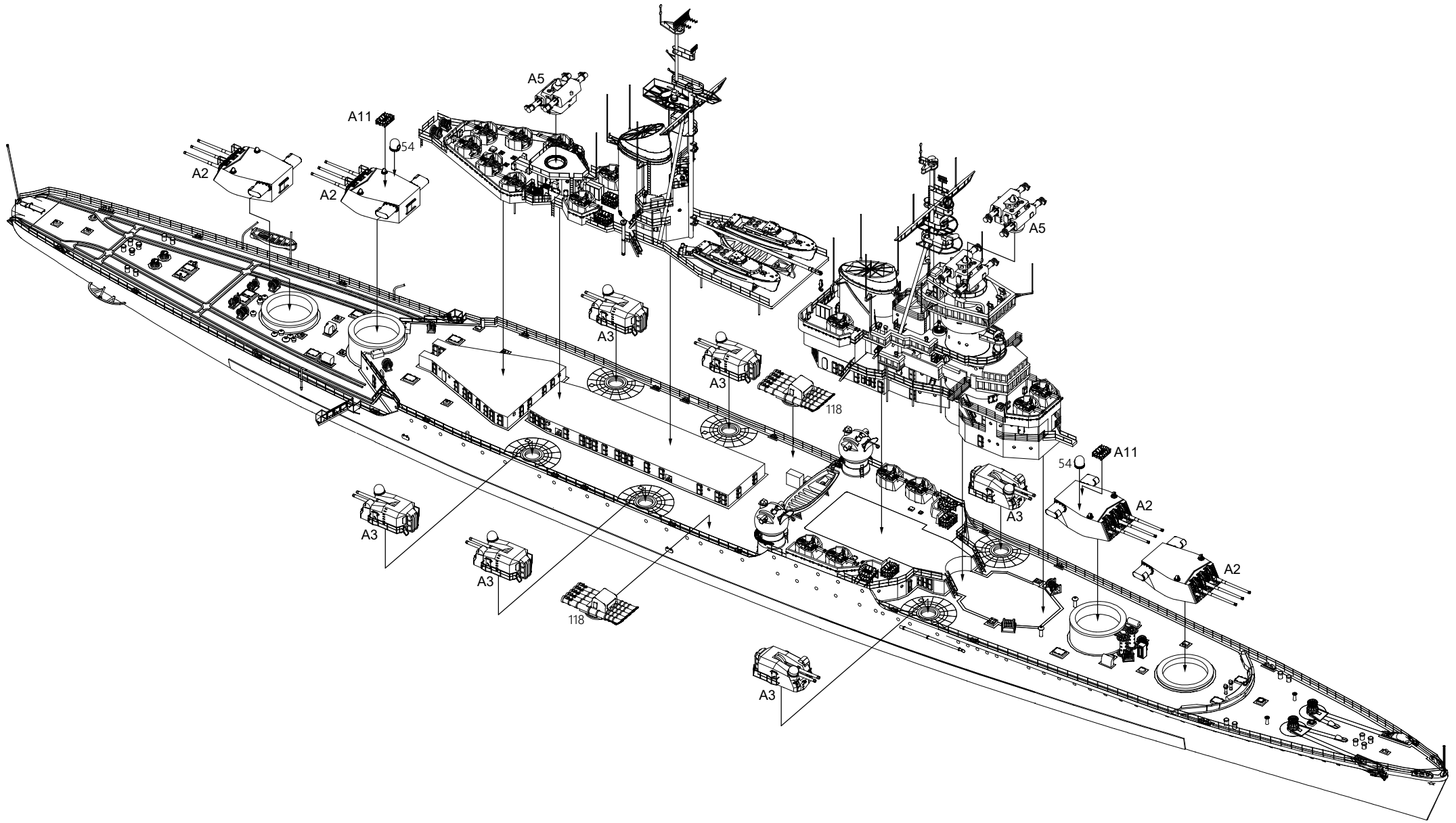

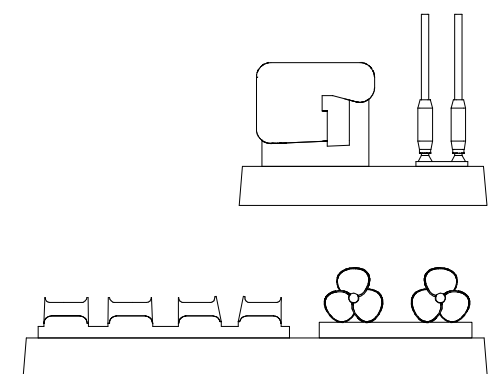
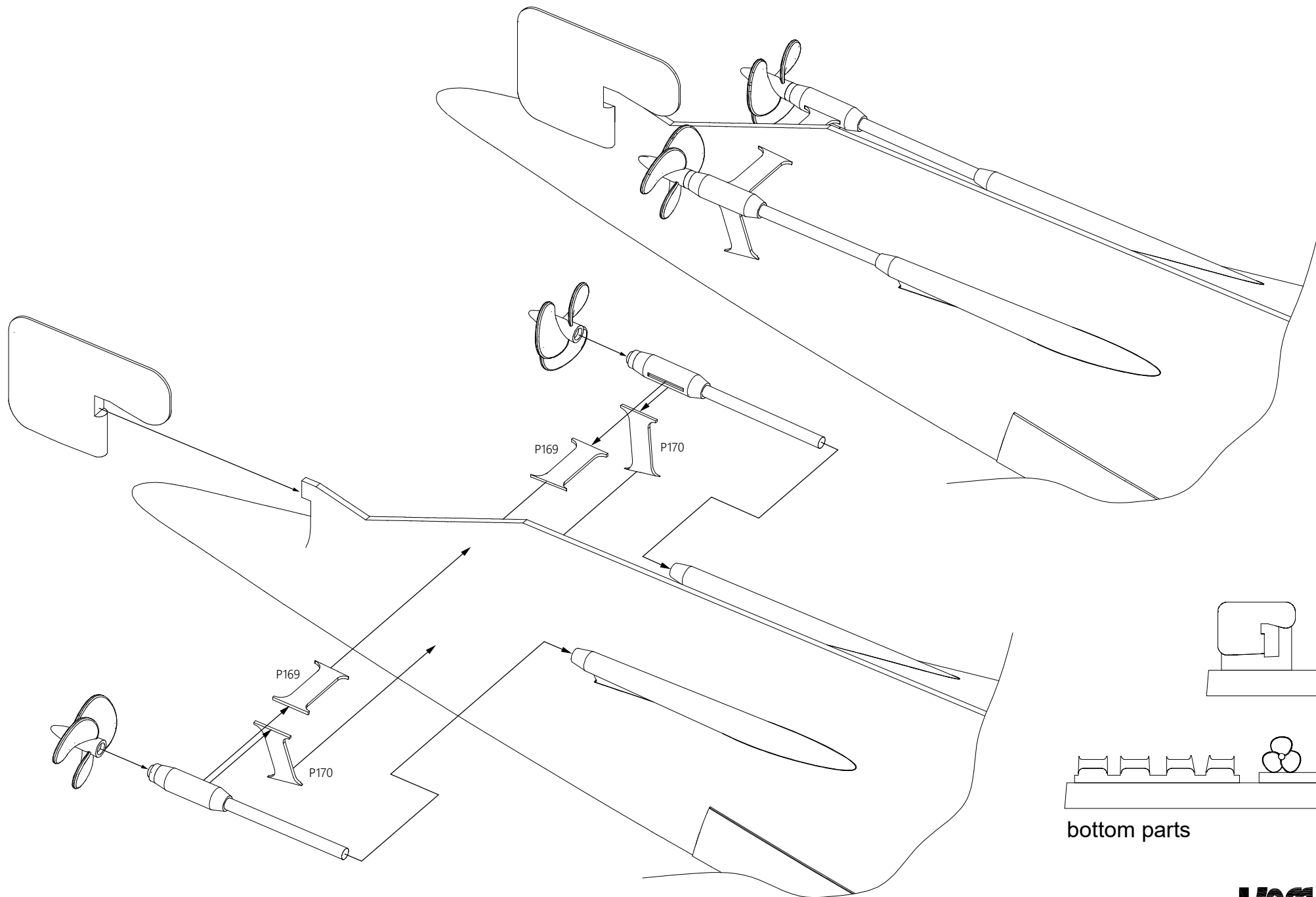

bottom parts