

Soviet light cruiser Pr.68-U2

Admiral Senyavin

1/700

Displacement:..13,340 t/16,340t
Length:.....210.0 m
Beam:.....22.0 m
Draft:.....7.3 m
Installed power.....121700 hp
Speed:.....32 knots
Range:.....7.400 nmi
Armament:

2 × 3 – 152 mm MK-5-бис

6 × 2 – 100 mm CM-5-1C

14 × 2 – 37 mm B-11

8 × 30-mm AK-230

1 × SAM system Osa-M

Armor: Belt: 100 mm

Barbettes: 130 mm

Deck: 50 mm

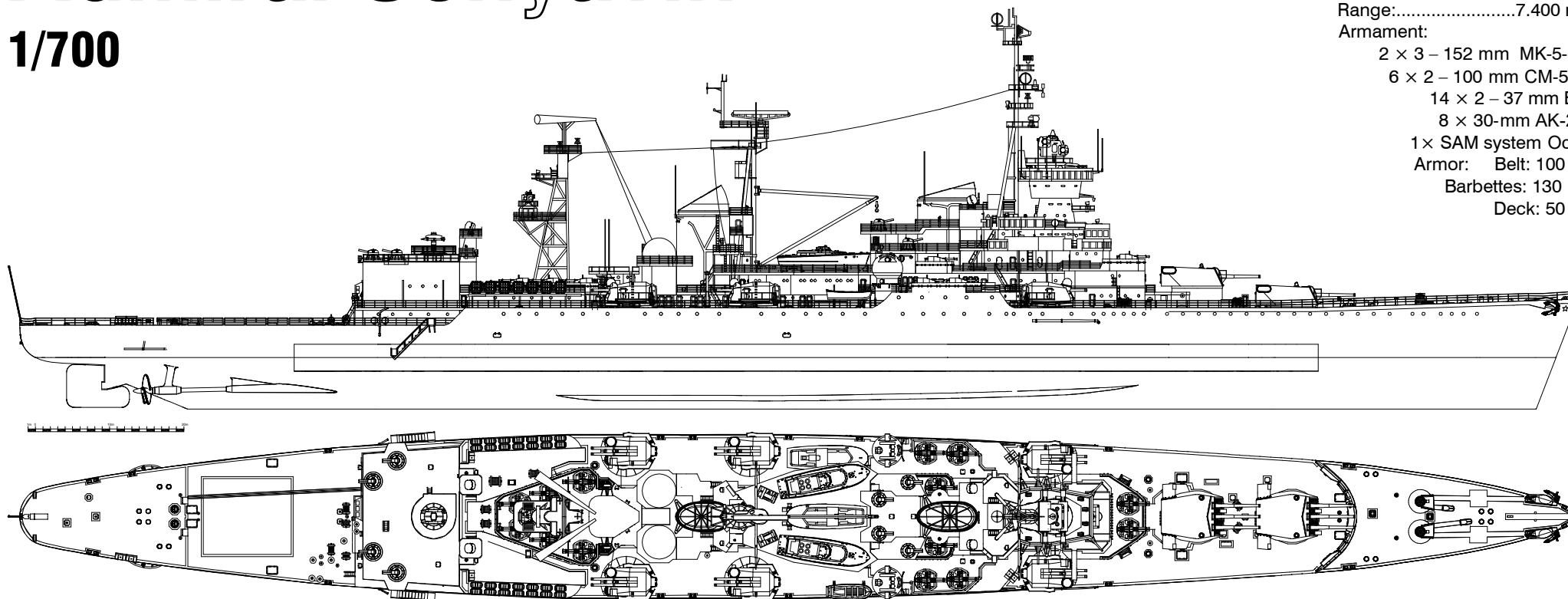

Лёгкий крейсер пр. 68-бис «Адмирал Сенявин» был заложен 31 октября 1951 г. в Ленинграде на Балтийском судостроительном заводе №189 им. С.Орджоникидзе. Спущен на воду 22 декабря 1952 г., вступил в строй 30 ноября 1954 г. Корабль построен с учётом опыта Второй мировой войны и прогресса отечественного и зарубежного судостроения. В период с 31 декабря 1966 г. по 24 июля 1972 г. во Владивостоке на Дальзаводе КРЛ «Адмирал Сенявин» был модернизирован в крейсер управления по пр. 68-У2 «Бухта-2». Вместо третьей и четвёртой башен главного калибра была оборудована надстройка с ангаром для вертолётки Ка-25 и ПУ ЗИФ-122 ЗРК 4К33 «Оса-М» (20 ЗУР 9М33). Установлены 8 спаренных 30-мм автоматов АК-230, бизань-мачта и оборудована вертолётная площадка.

24 февраля 1955 г. крейсер вошёл в состав КСФ. Совершив межфлотский переход по Северному морскому пути из Североморска во Владивосток, с 7 сентября 1955 г. вошёл в состав КТОФ. В период с 17 по 21 ноября 1959 г. совершил дружественный визит в Сурабая (Индонезия). В мае 1960 года поставлен на консервацию в заливе Новик, в феврале 1961 года расконсервирован и вступил в строй. После переоборудования на Дальзаводе во Владивостоке в крейсер управления по пр. 68-У2, с 24 июля 1972 г. включен в состав 10-й ОПЭСК.

Находясь в составе 10-й и 8-й ОПЭСК КРУ «Адмирал Сенявин» совершил ряд дальних походов в ходе решения задач боевой службы в Тихом и Индийском океанах. В период с 14 по 19 января 1973 г., вместе с БПК «Способный» и ЭМ «Скрытный» крейсер совершил дружественный визит в Бомбей (Индия). 13 марта 1973 г. корабль переклассифицирован в крейсер управления. С 15 по 20 марта 1973 г., в сопровождении морского тральщика провёл официальный визит в Могадишо (Сомали), а с 20 по 24 декабря 1973 г., совместно с БПК «Способный» и дизельной подводной лодкой в Порт-Луи (Маврикий).

В 1977 году КРУ «Адмирал Сенявин» прошёл капитальный ремонт на Дальзаводе во Владивостоке. 7 апреля 1978 г. крейсер посетил прибывший на КТОФ во время своей поездки по Сибири и Дальнему Востоку Генеральный Секретарь ЦК КПСС СССР Л.И.Брежнев. Вместе с ним на крейсере побывали Министр Обороны СССР маршал Советского Союза Д.Ф.Устинов и Главком ВМФ СССР адмирал флота С.Г.Горшков. 13 июня 1978 г., во время артиллерийских стрельб, в результате затычного выстрела на КРУ «Адмирал Сенявин» произошёл взрыв в первой башне главного калибра, погибли 37 человек. Официальной версией расследования причин трагедии стал вывод комиссии о том, что при подаче электрического сигнала на выполнение девятого залпа орудие не выстрелило. Ошибочно в заряженное орудие был послан очередной снаряд. В результате струя газов воспламенила приготовленные к стрельбе заряды. В башне возник пожар, после чего произошёл сильный взрыв.

С 5 по 10 ноября 1979 г. КРУ «Адмирал Сенявин» посетил с дружественным визитом Хайфон (Вьетнам), а в июле 1981 года в сопровождении СКР «Разящий» - Камрань (Вьетнам). В июле 1983 года крейсер принял участие в спасательной операции по подъёму атомной подводной лодки, затонувшей на глубине 45 м во время дифферентки в бухте Саранная на Камчатке.

1 декабря 1986 г. корабль был выведен из боевого состава ВМФ, законсервирован и поставлен на отстой. 30 мая 1989 г. разоружён и исключён из состава ВМФ, а 15 декабря 1989 г. расформирован. В 1992 году КРУ «Адмирал Сенявин» был продан индийской фирме для разборки на металл.

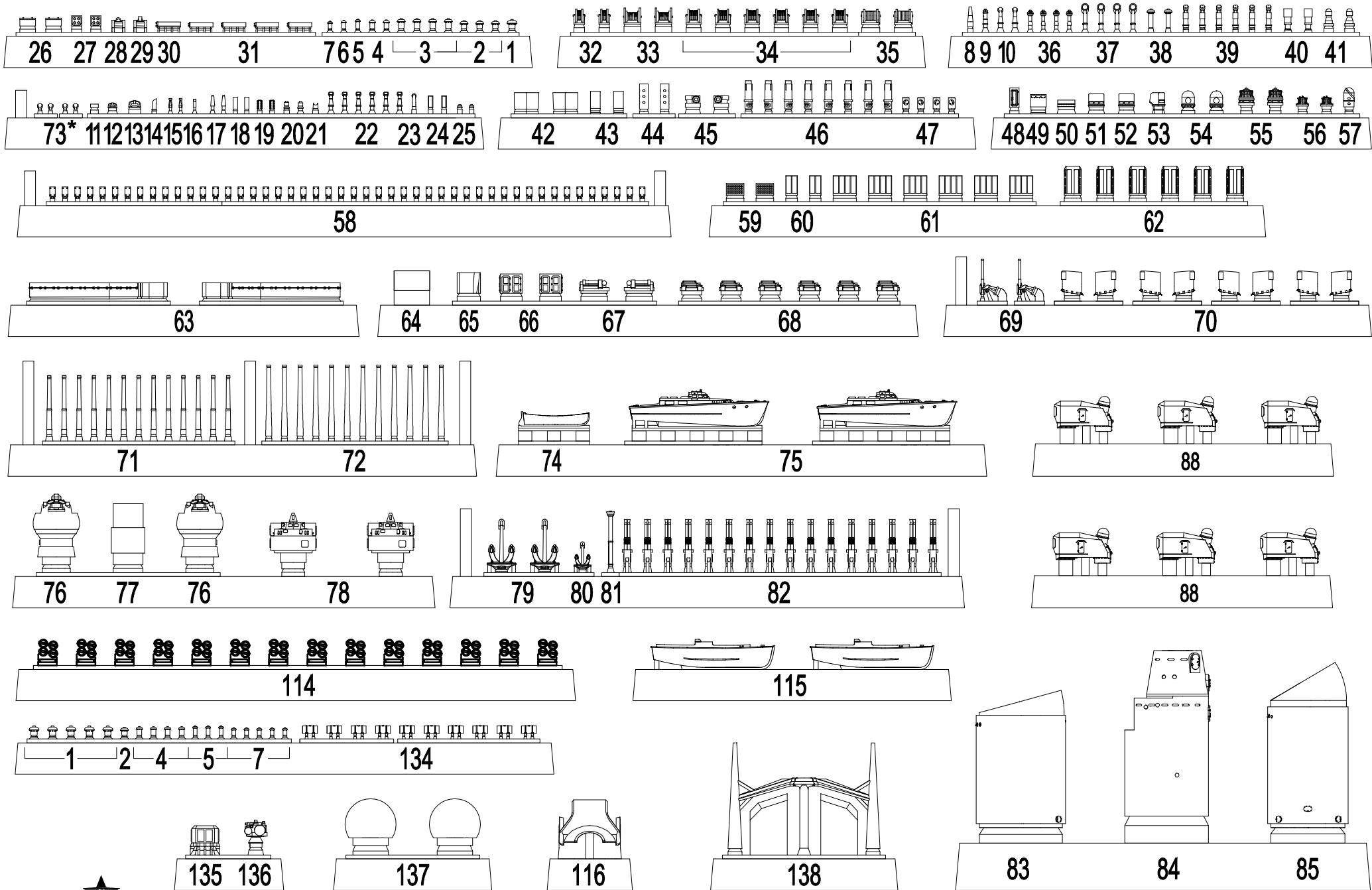

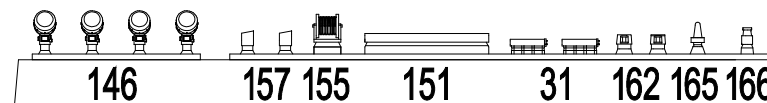
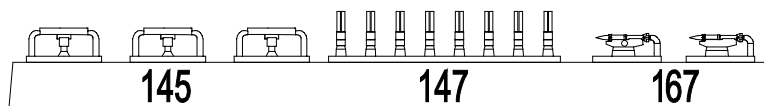
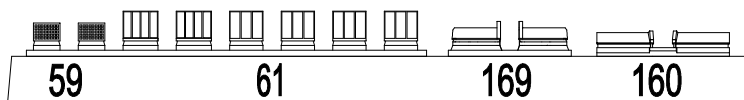
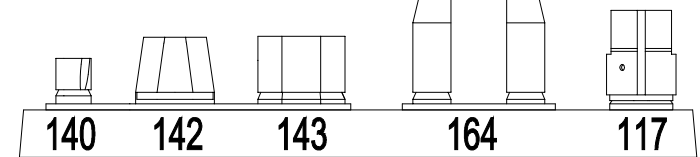
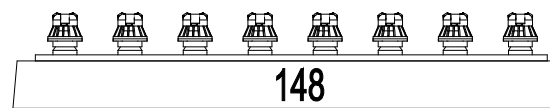
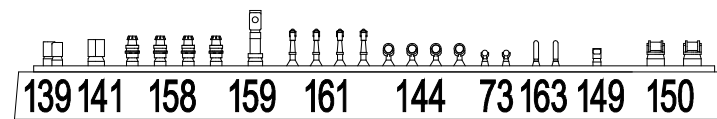
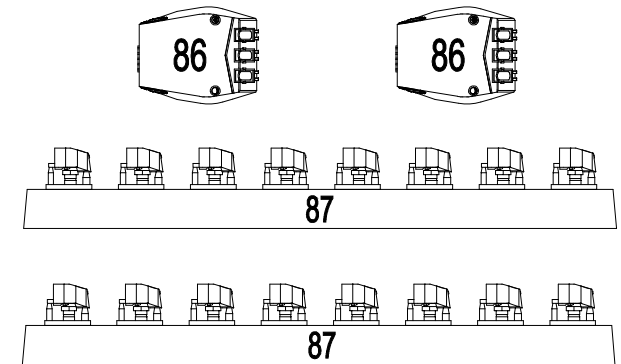
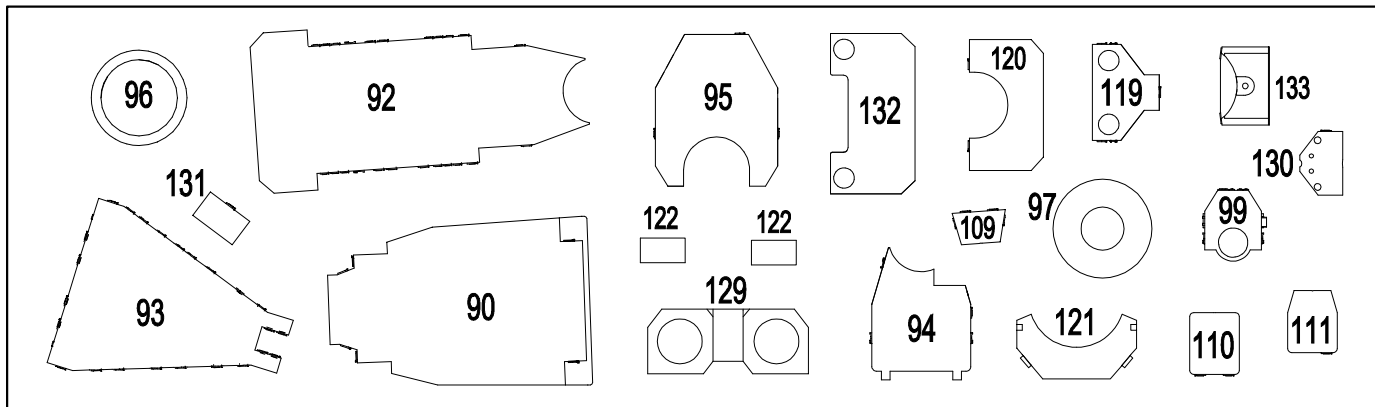
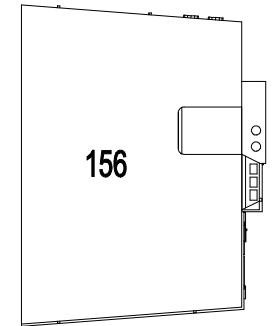
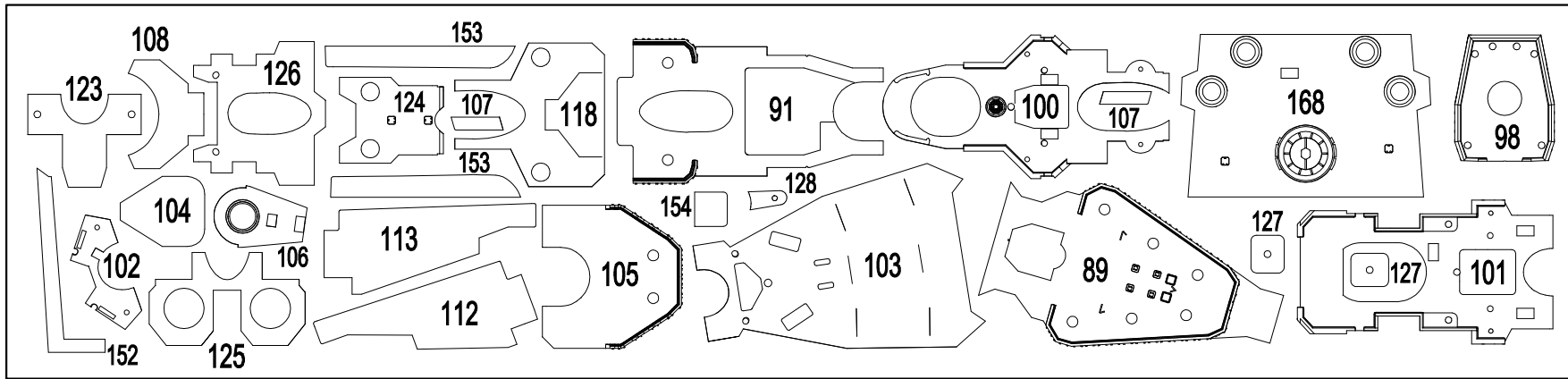

* -additional searchlights

Attention: not all parts will be used.

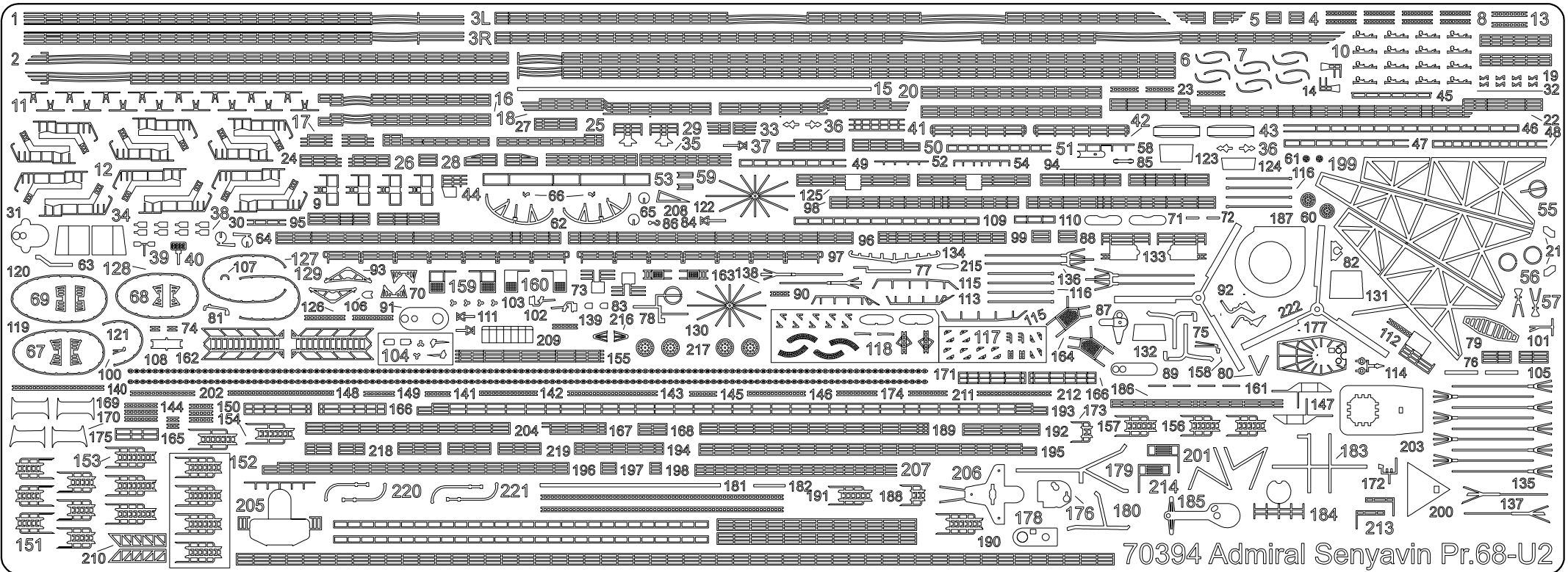

Attention: not all parts will be used.



 Please note that the assembly guide reflects the position of the parts when installed only, and not the exact order of the assembly.
To download the assembly instructions in PDF (high resolution) please visit www.combrig-models.com

70394 For more info on Combrig kits see: www.combrig-models.com www.steelnavy.net www.modelwarships.com

masts & yardarms
self made parts

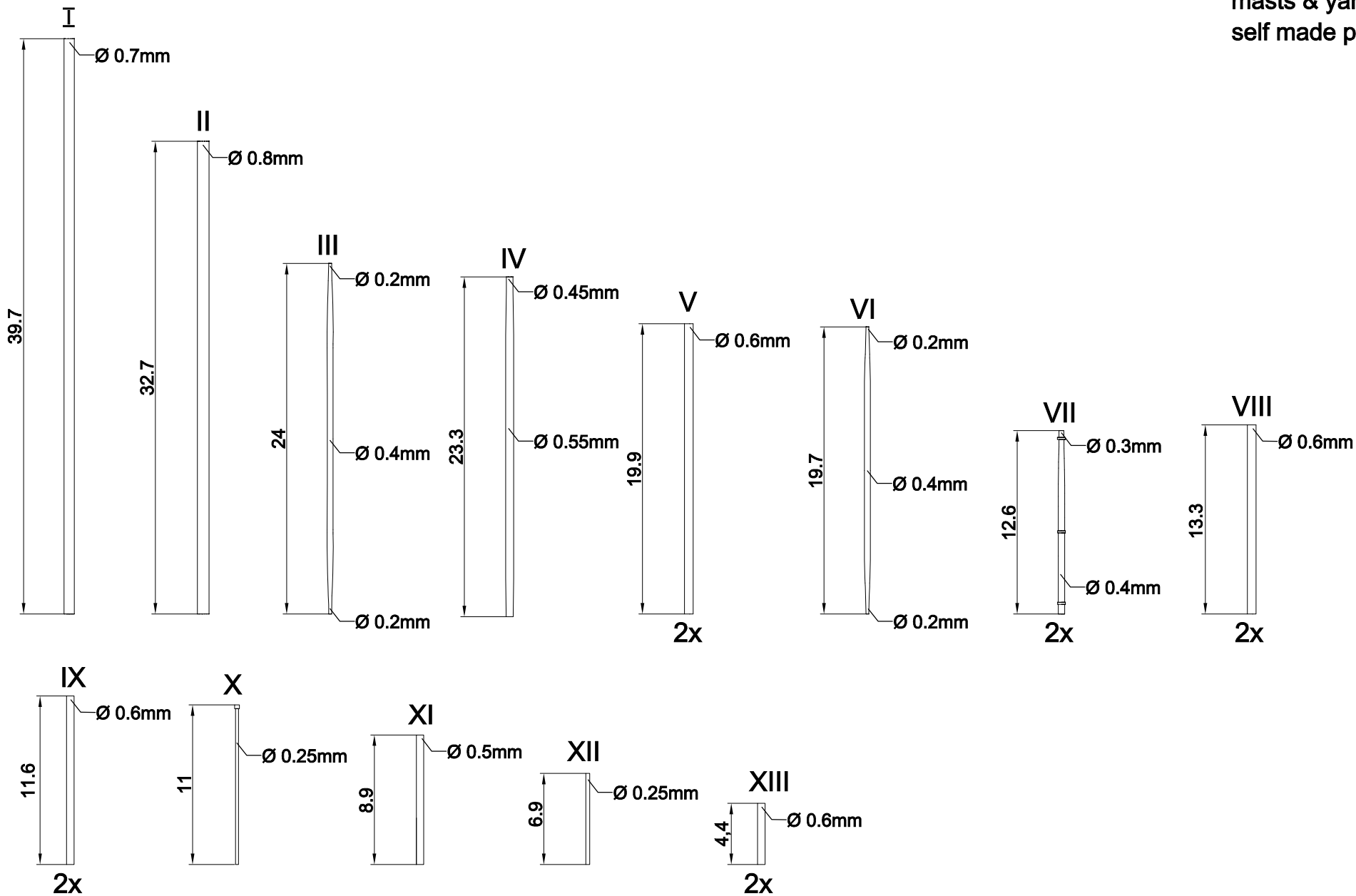

A2

152-мм корабельные пушки В-38 в трёхорудийных башнях МК-5 бис

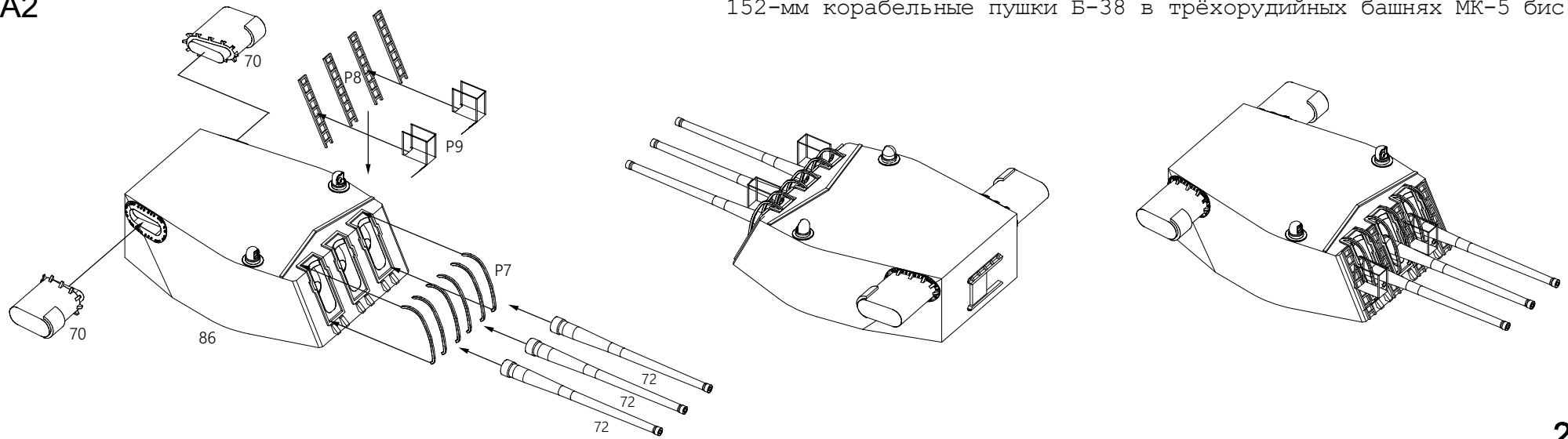

2x

A3

100-мм универсальное орудие СМ-5-1С

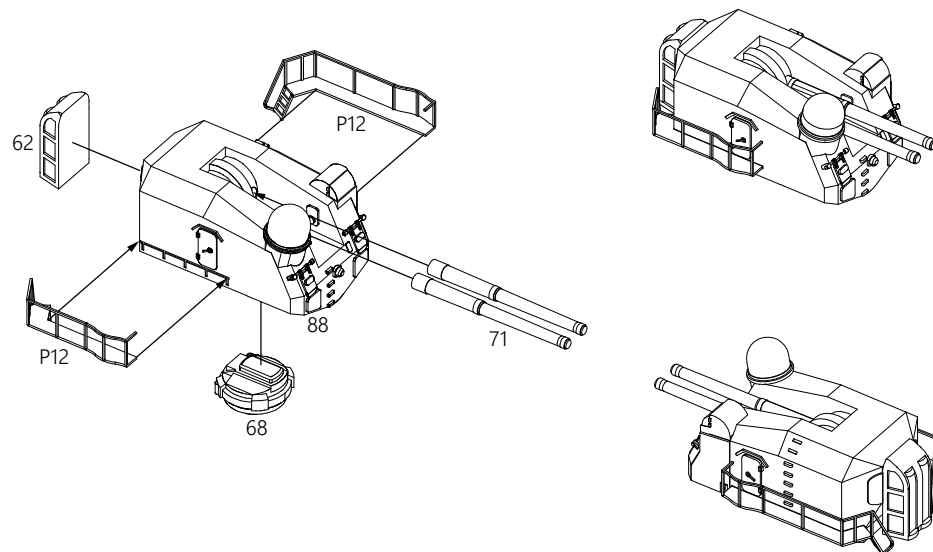

6x

A1

В-11 37-мм спаренное корабельное зенитное орудие

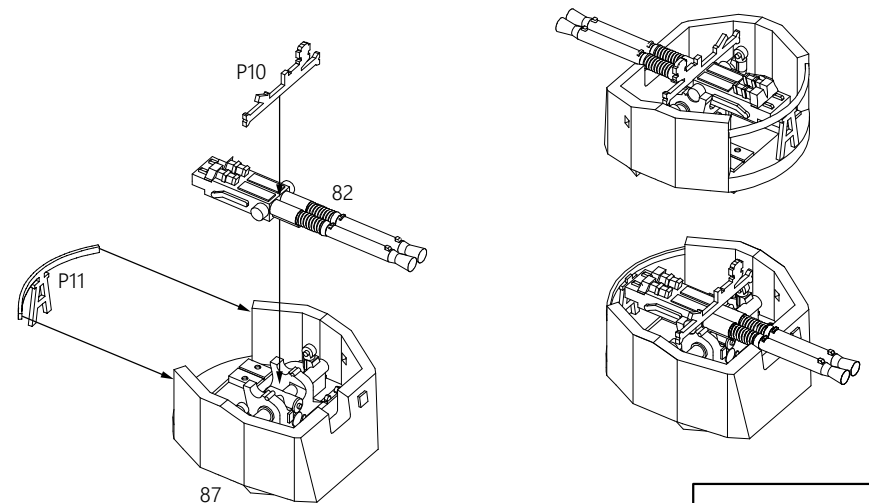

14x

Стабилизированный пост наводки СПН-500

A4

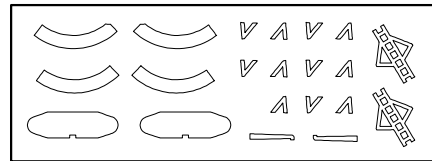
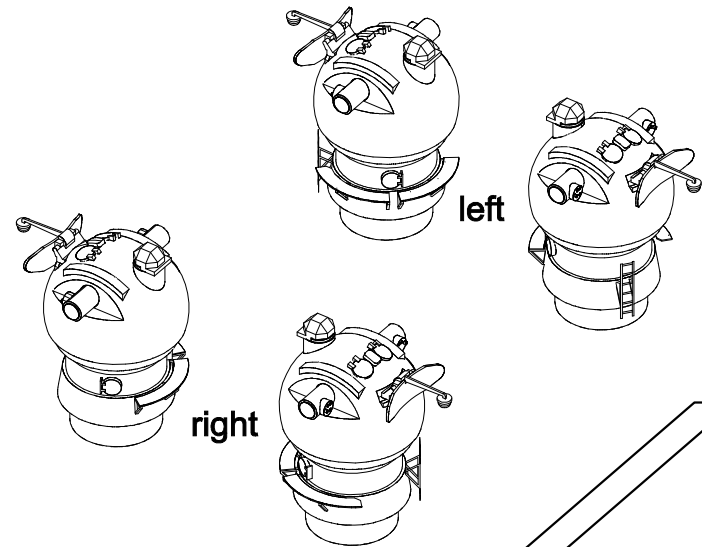
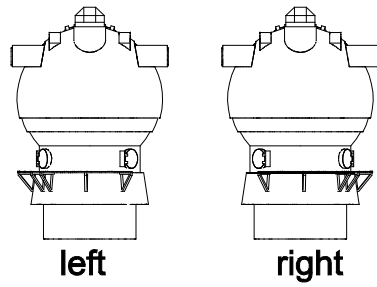
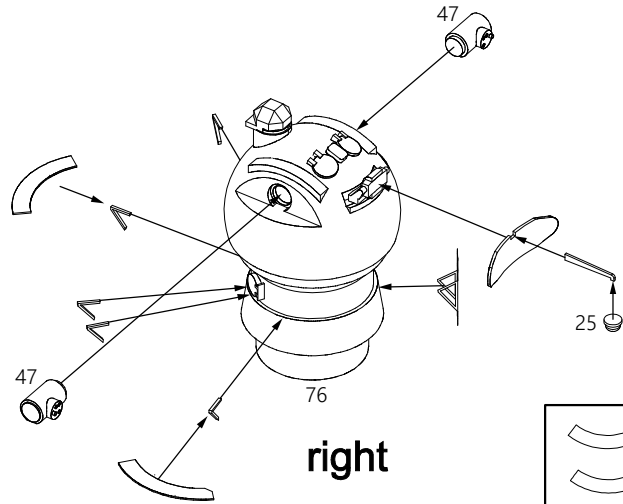

P118

2x (1x left+1x right)

A5

Командно-дальномерный пост КДП₂-8

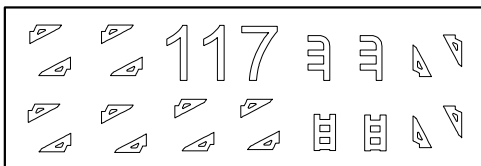
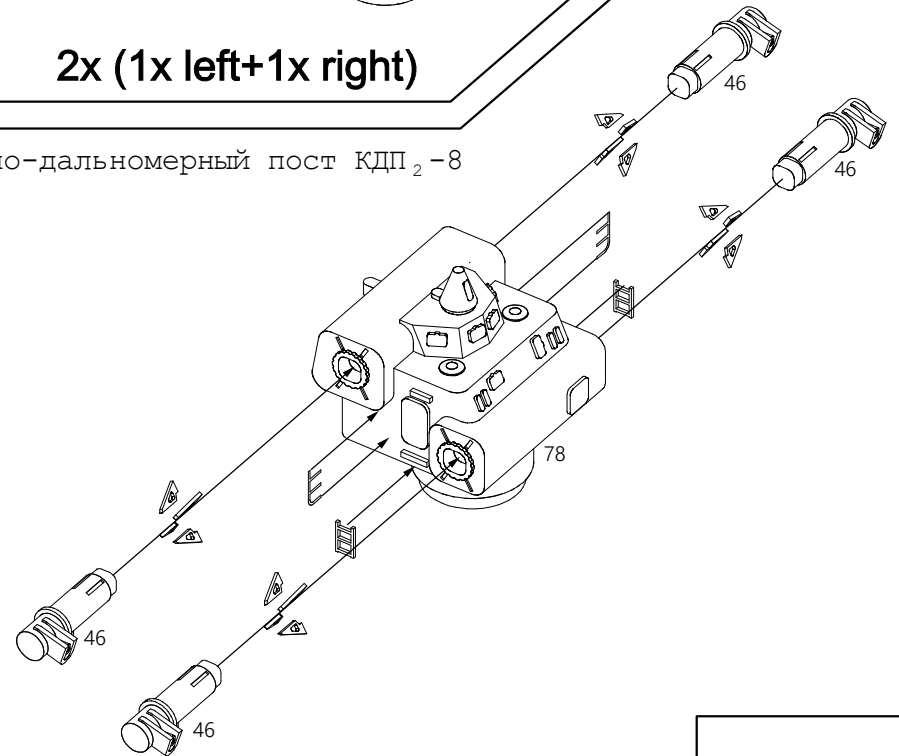
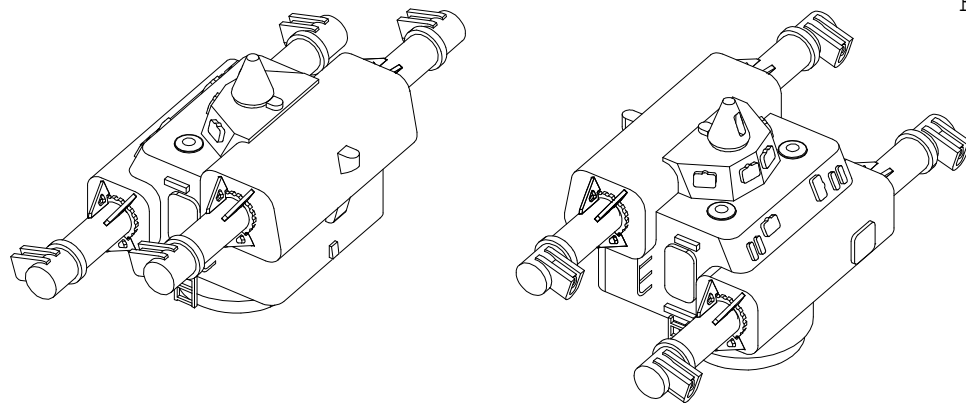

P117

A6

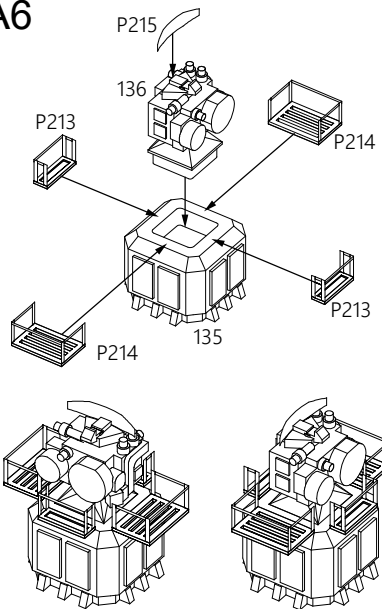

Антенный пост СУС 4P33

A7

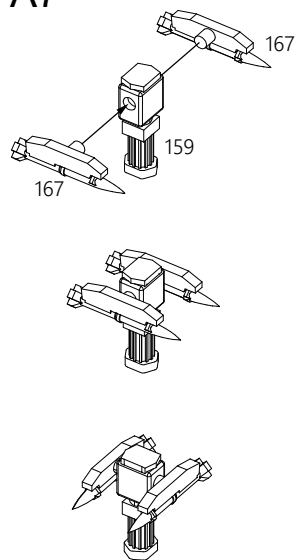

ПУ ЗИФ-122 Оса-М

A8

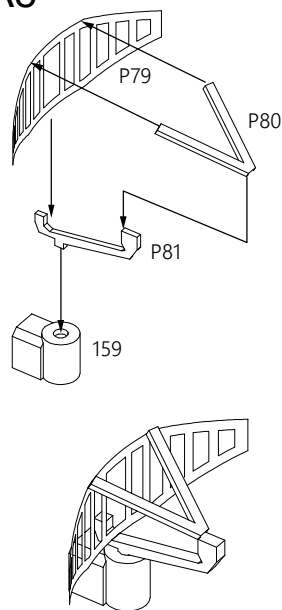

A9

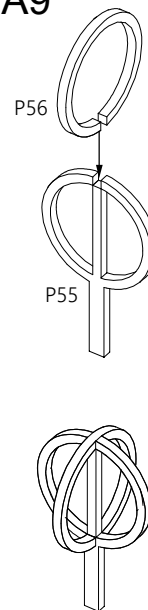

A10

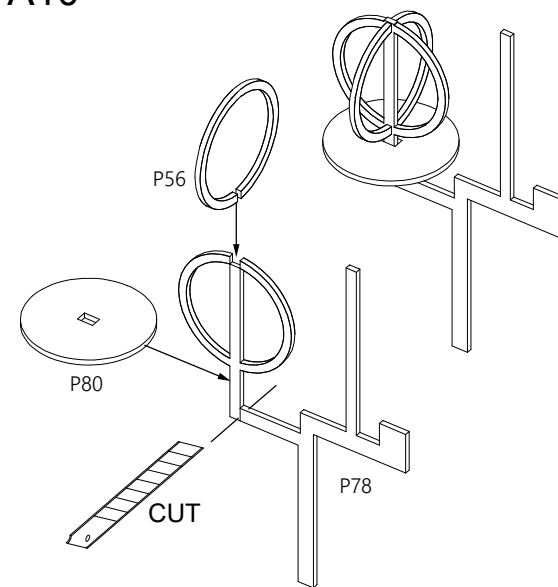

A11

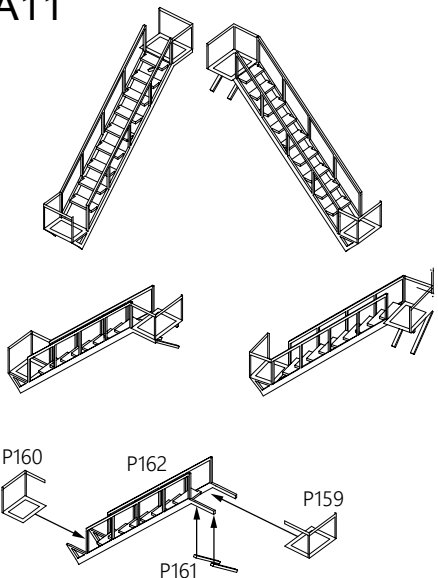

2x (1x left+1x right)

A12

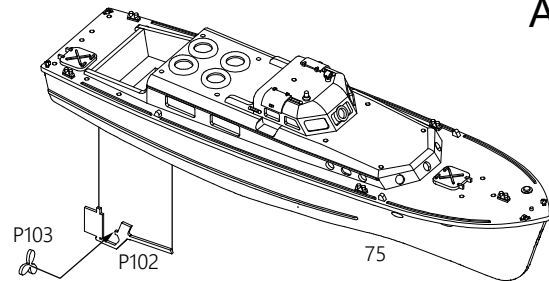

2x



A15

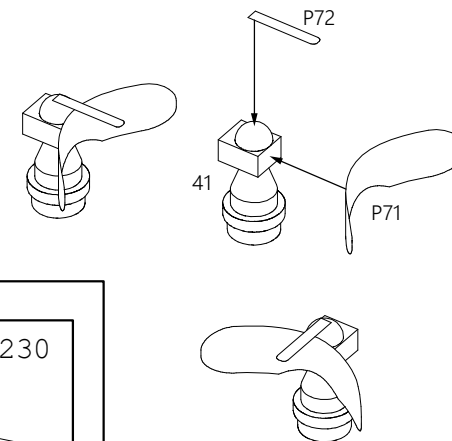

A13

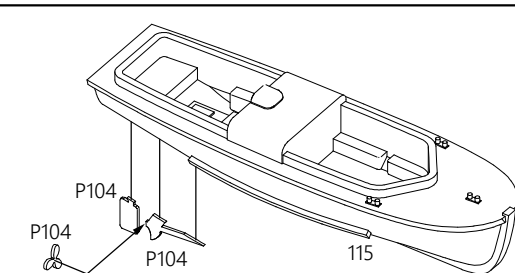

2x

A14

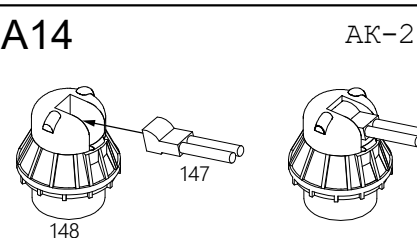

AK-230

8x

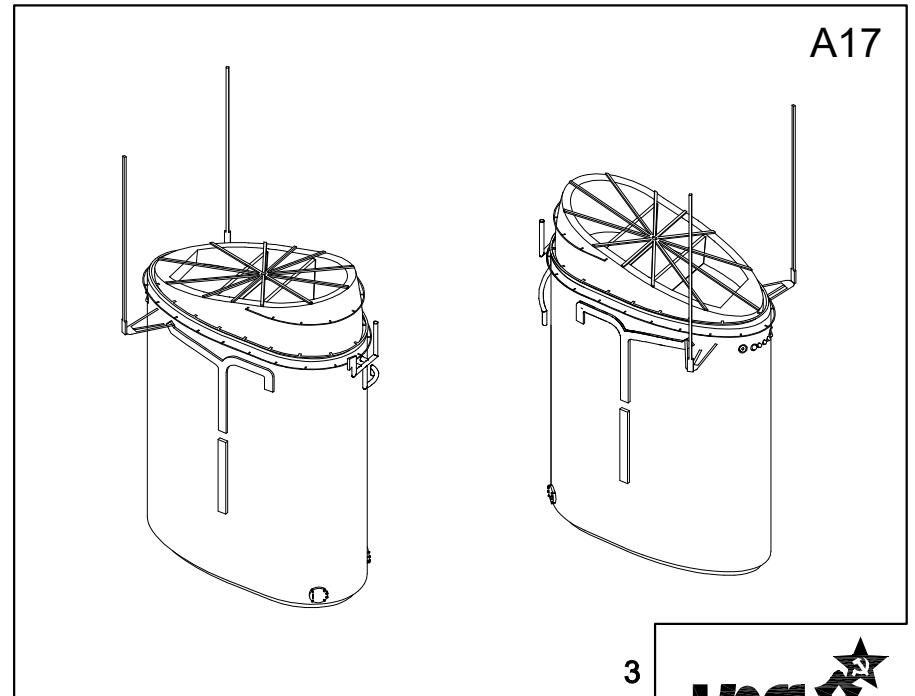
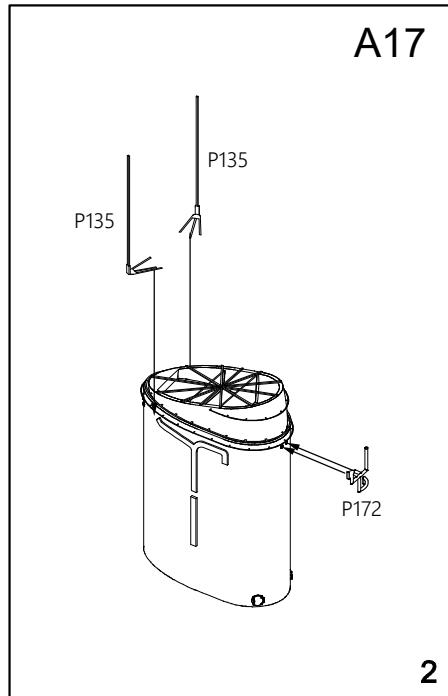
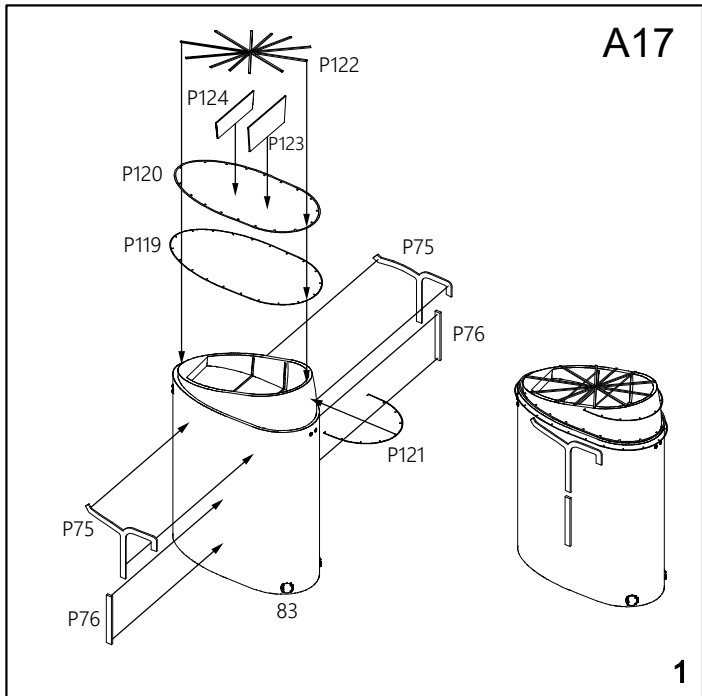
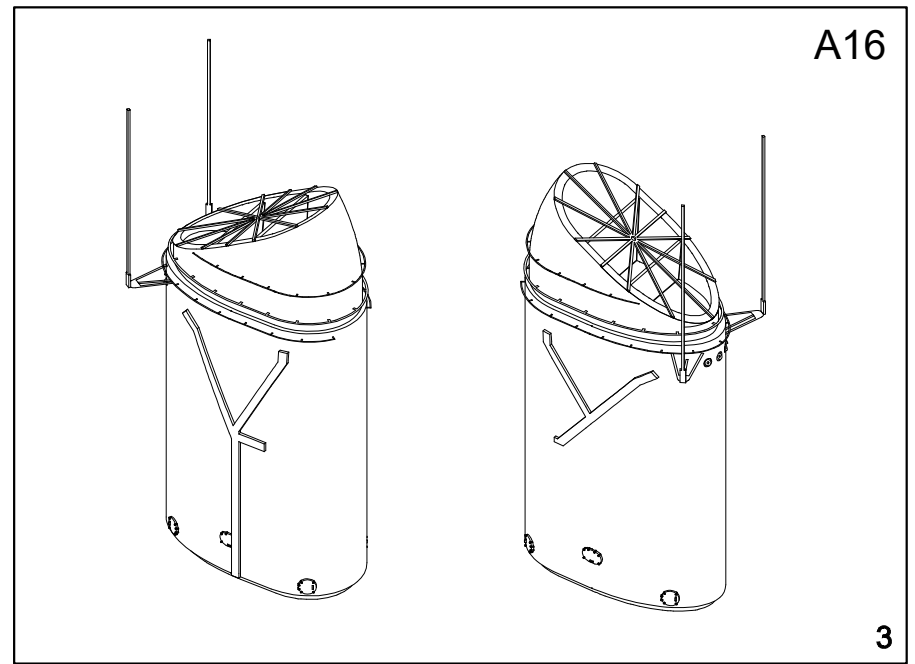
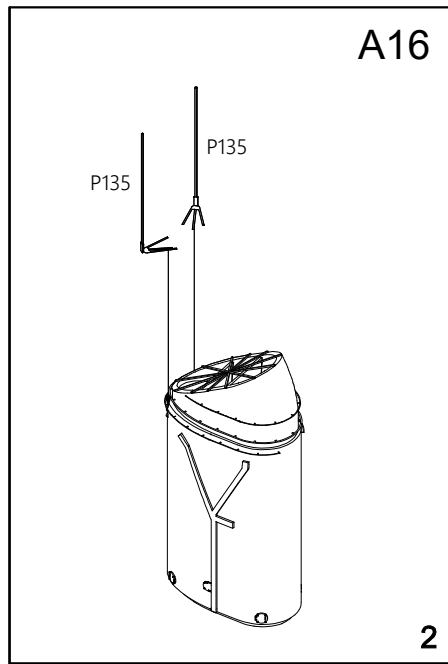
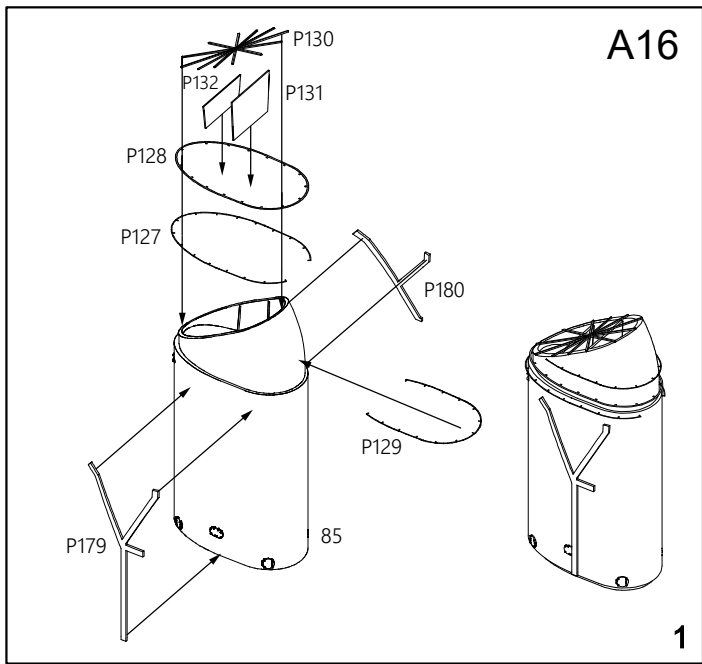

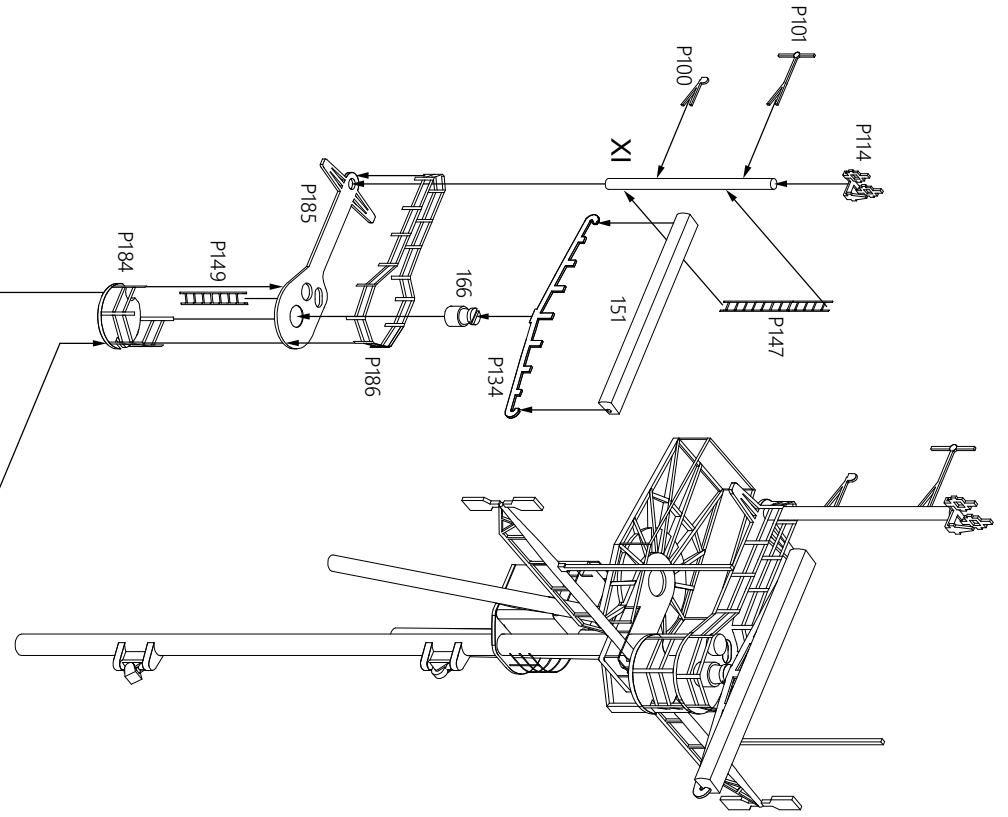
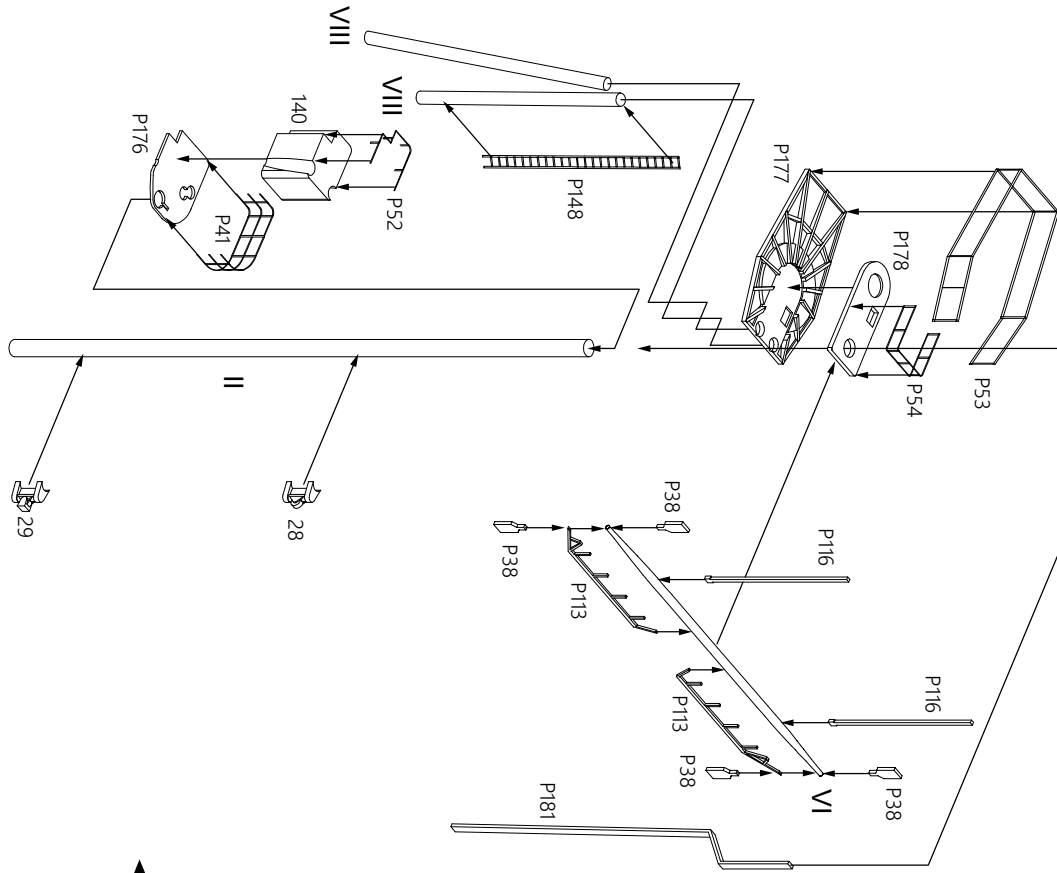
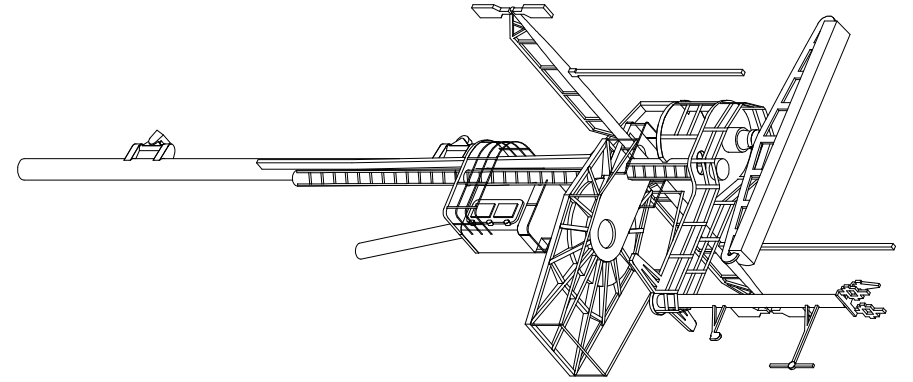
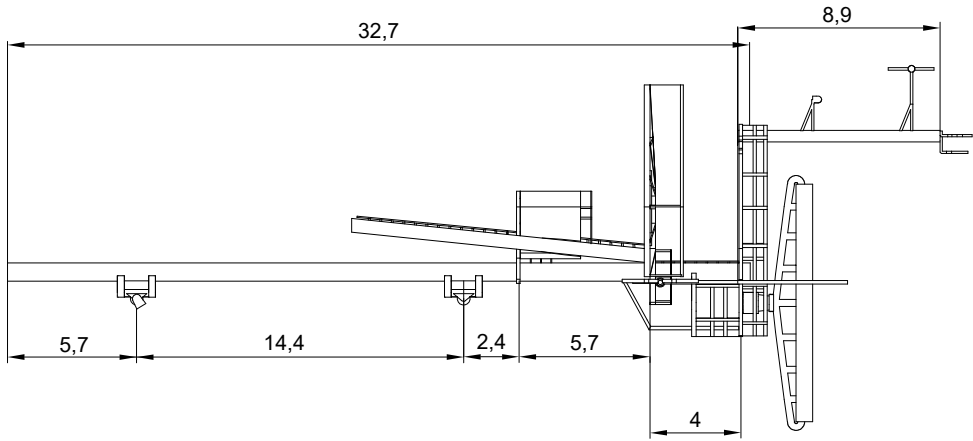

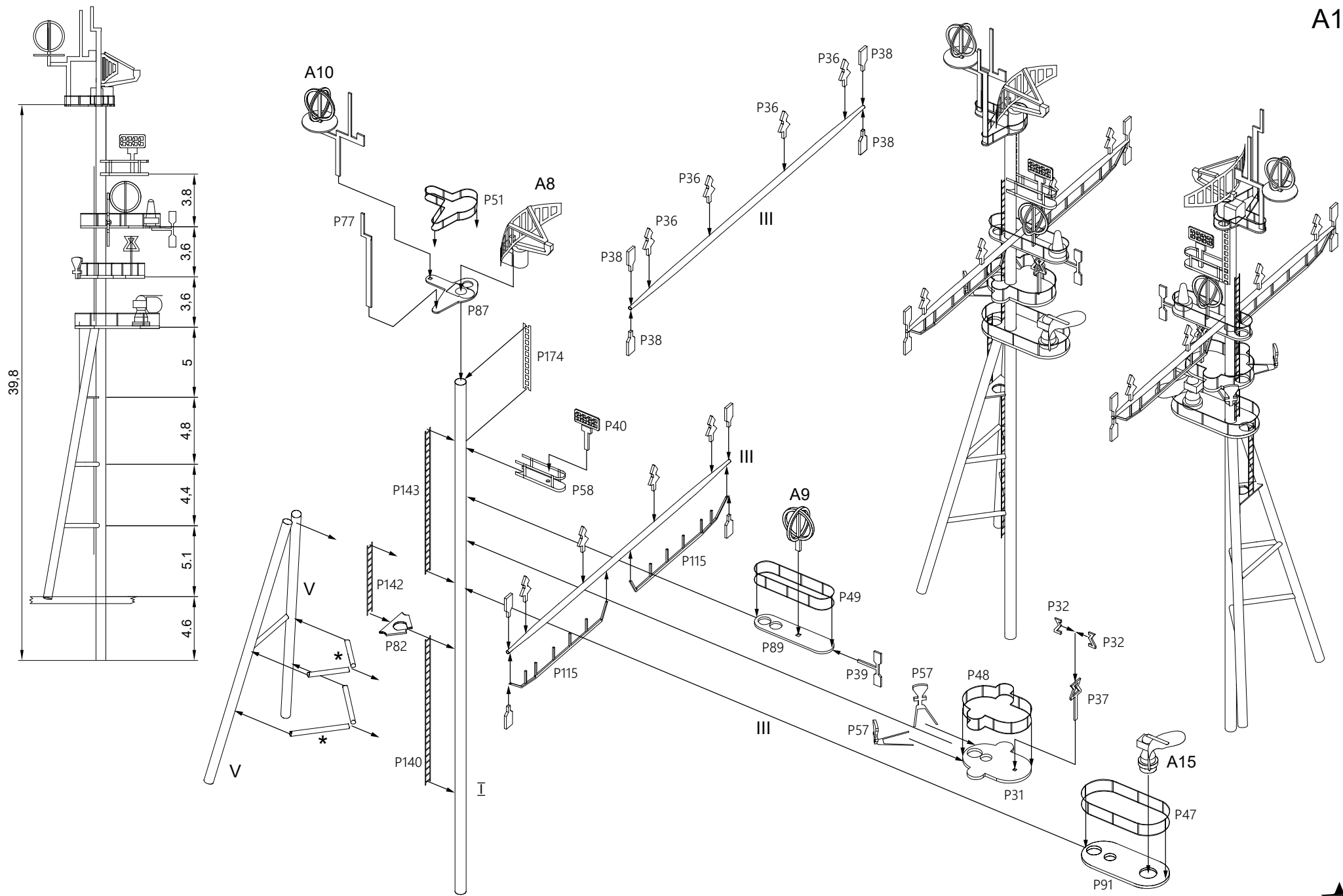

* - self made parts Ø 0.3mm

A20

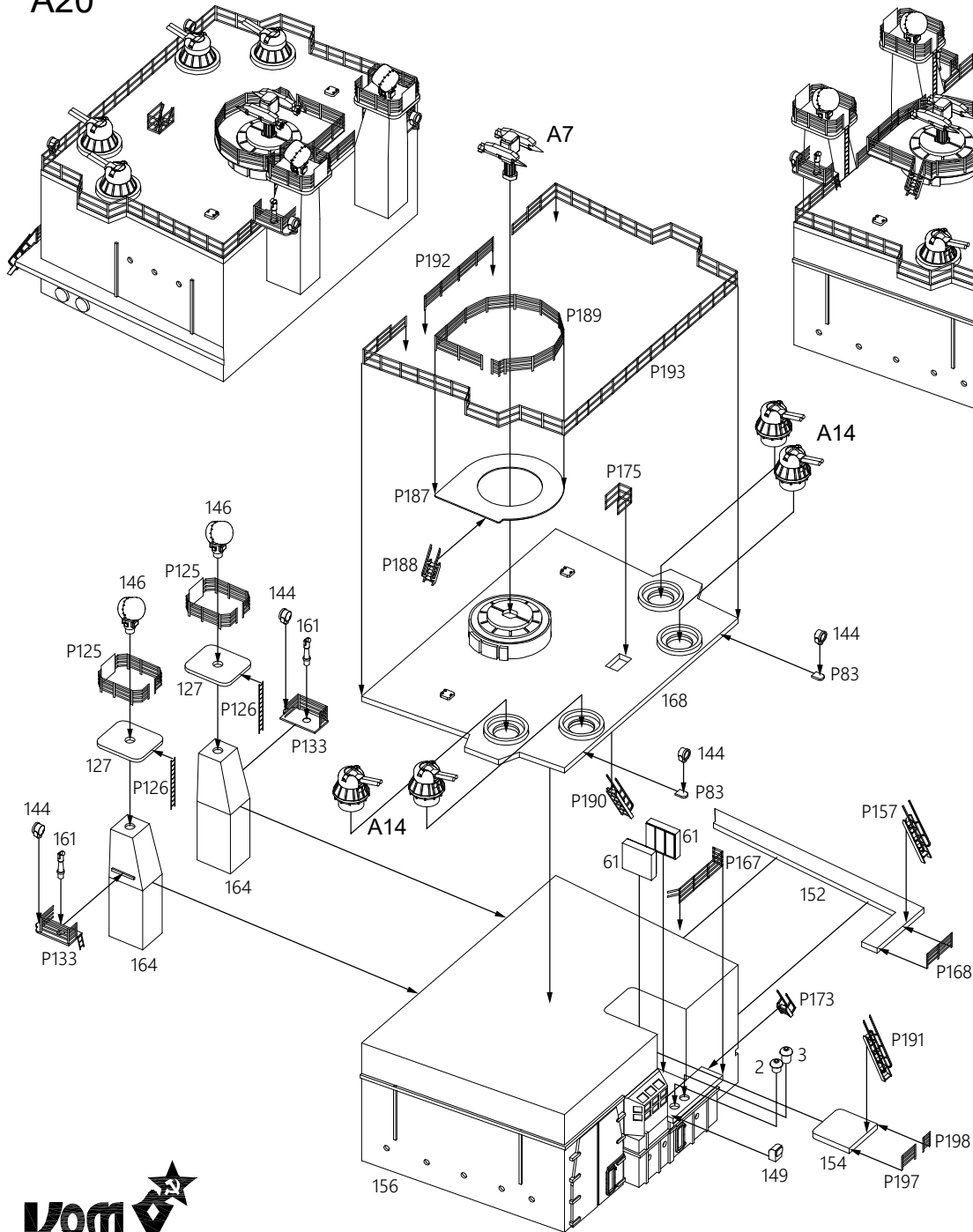

A21

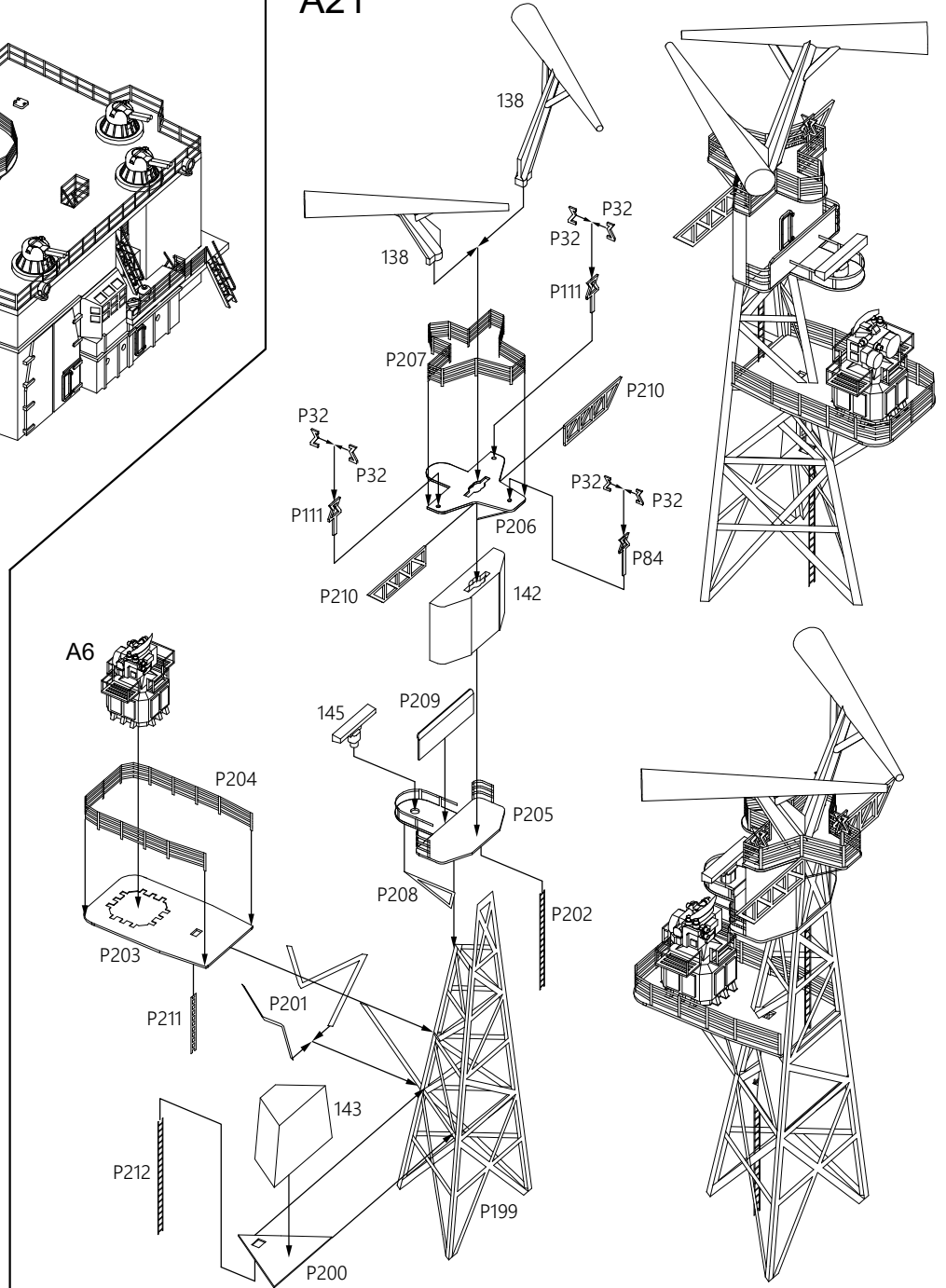

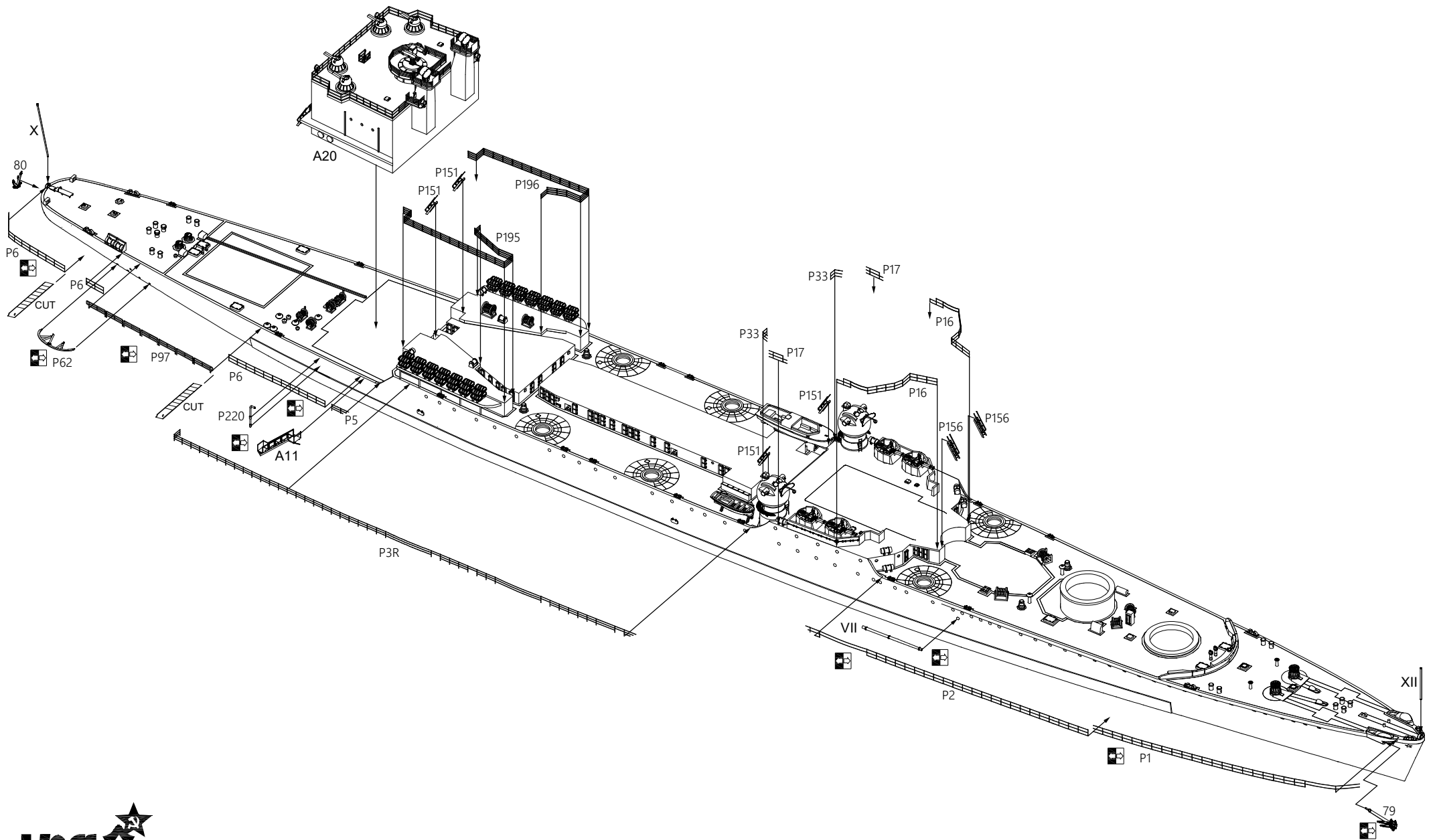

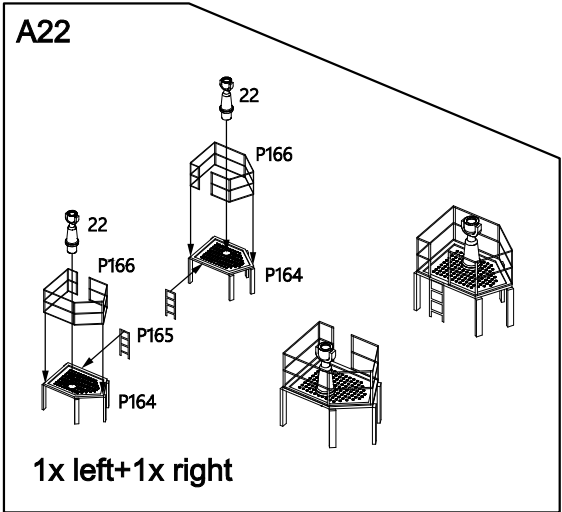
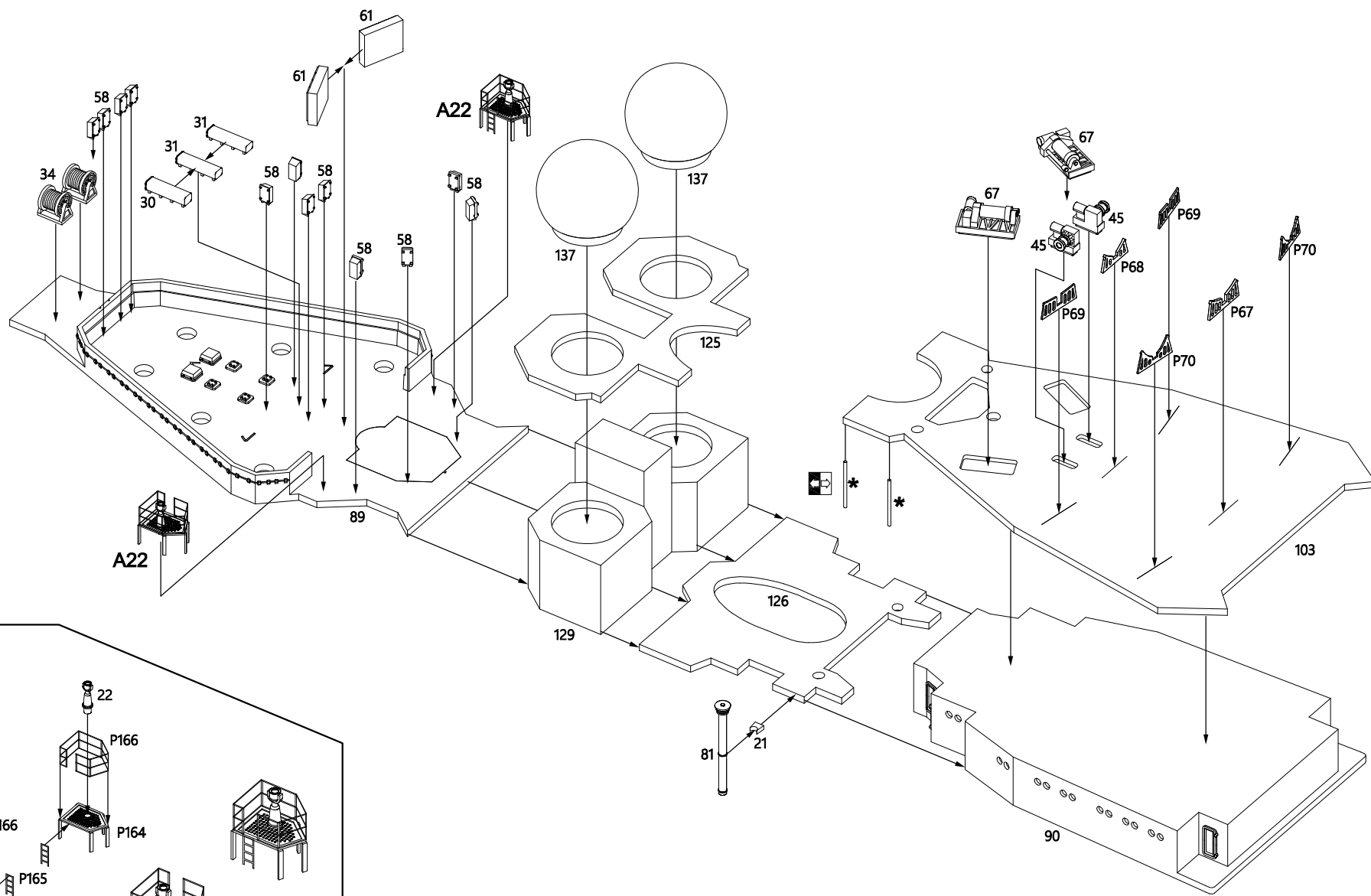

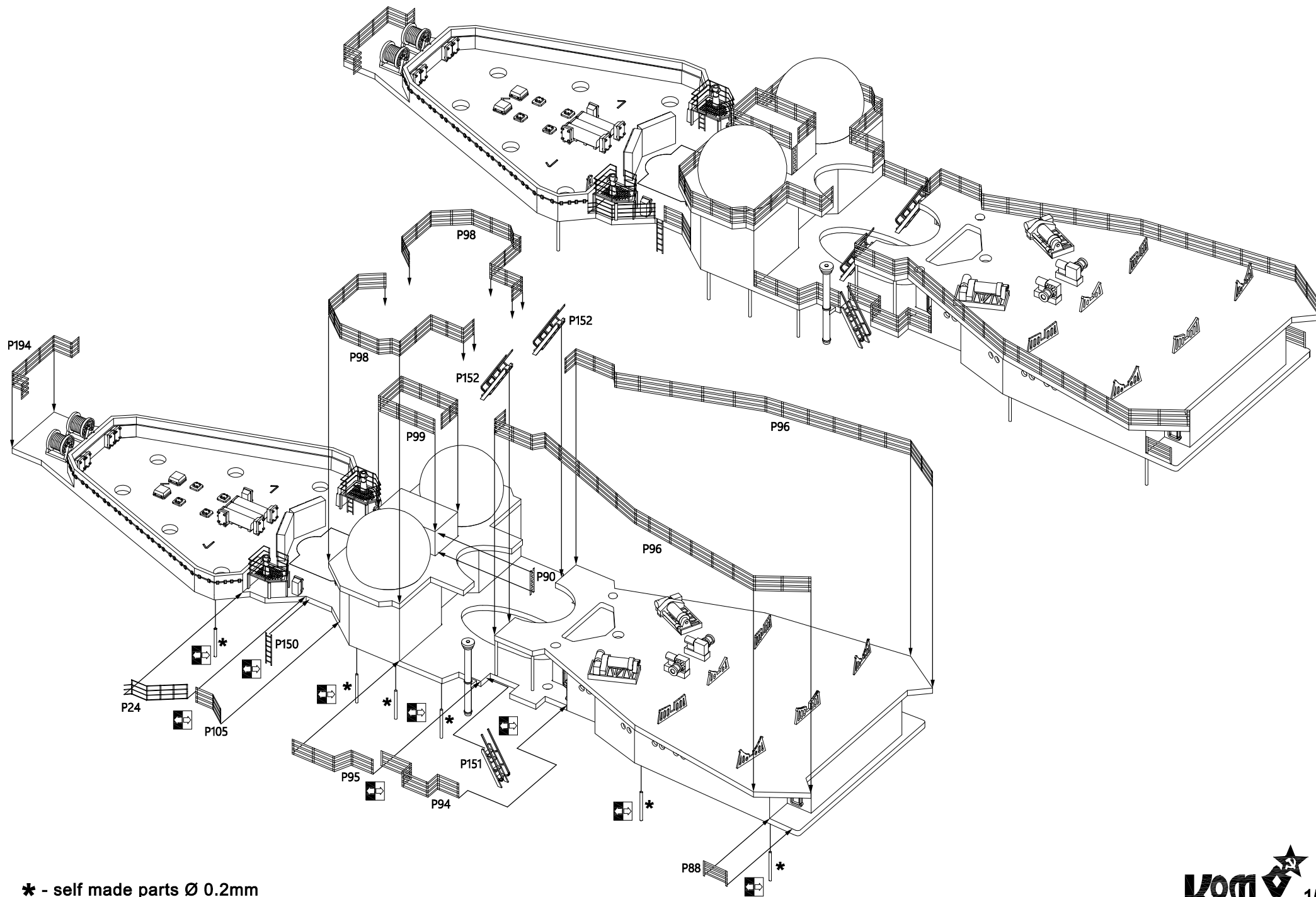

A23

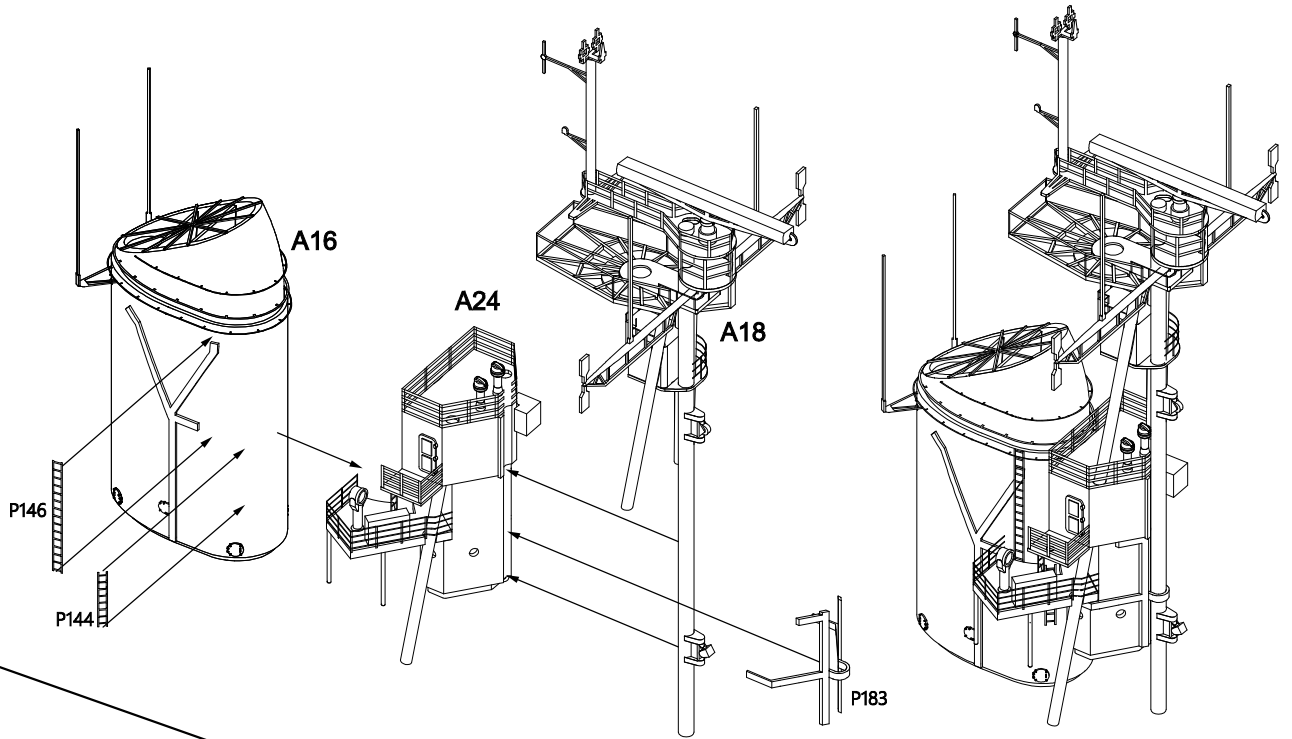
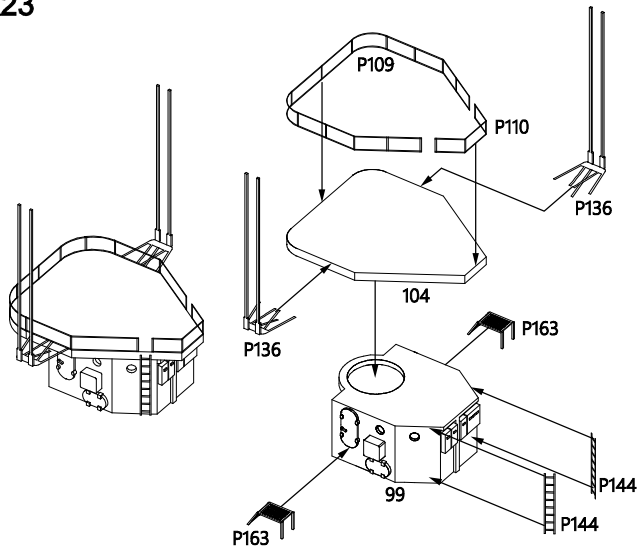

A24

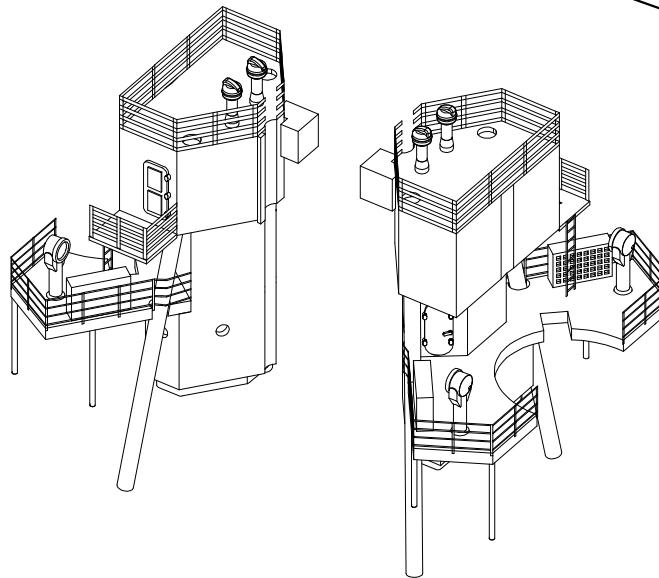
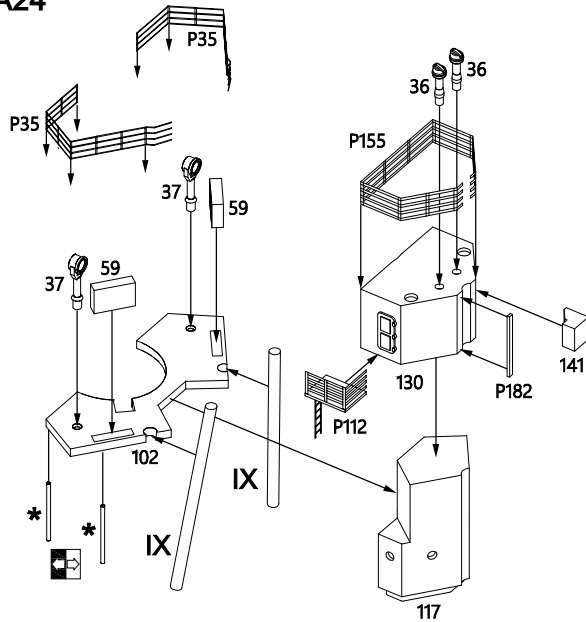

* - self made parts Ø 0.2mm

A25

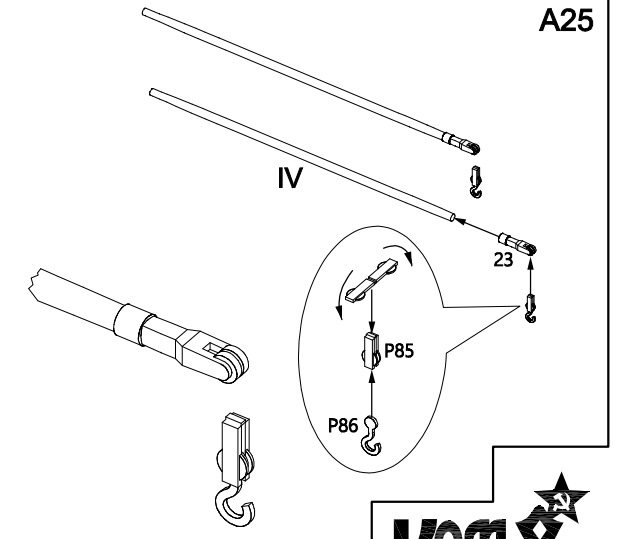

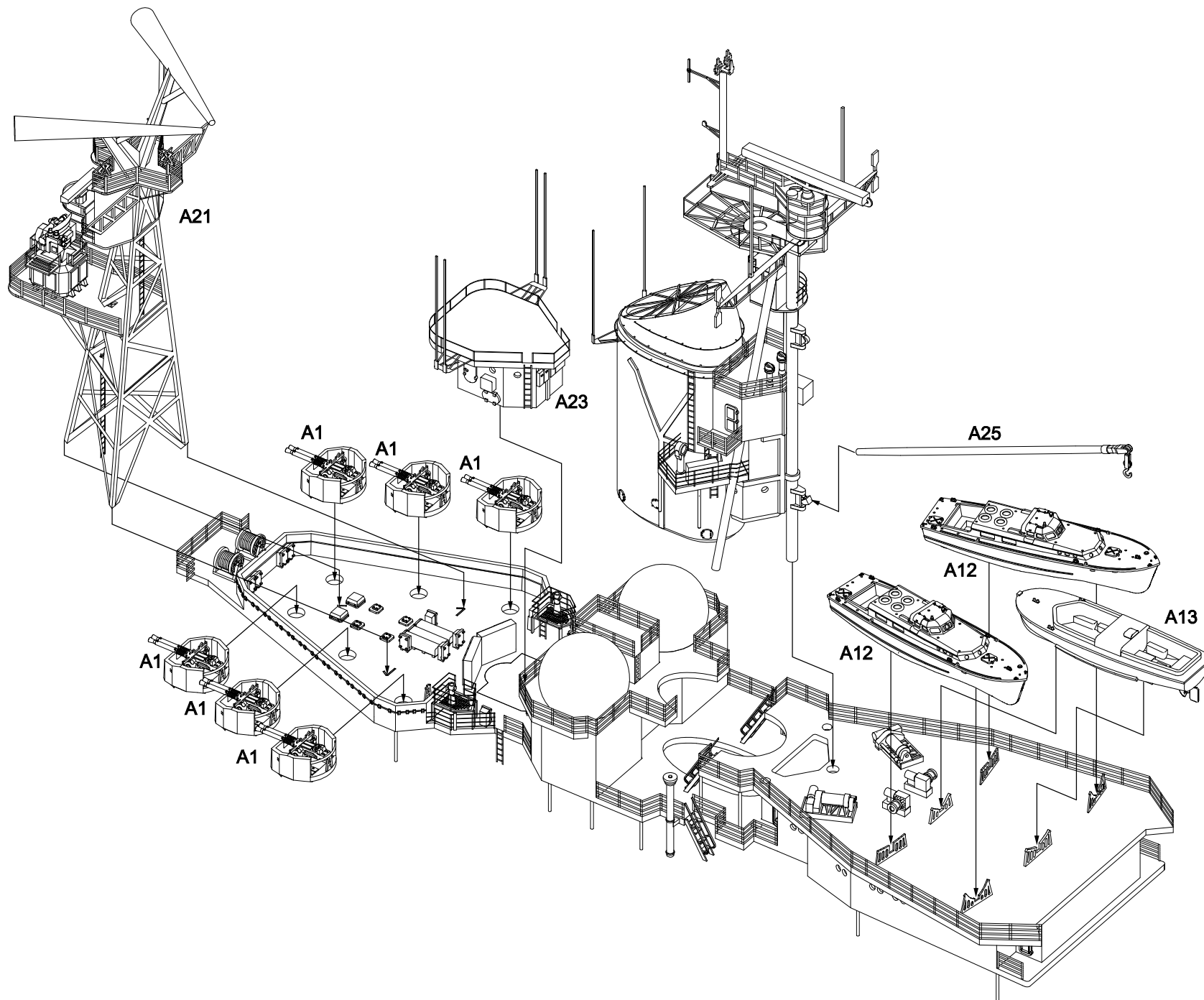

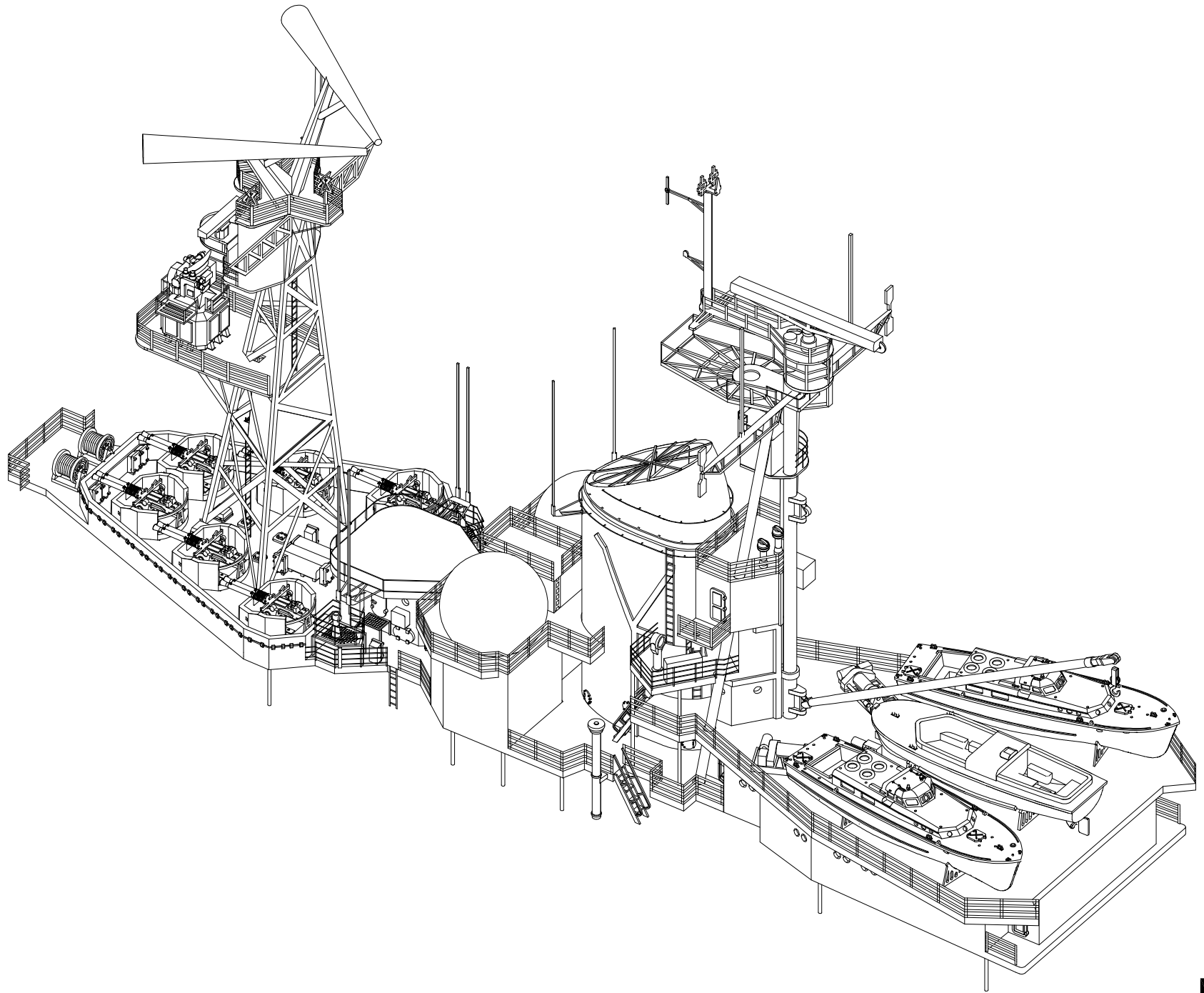

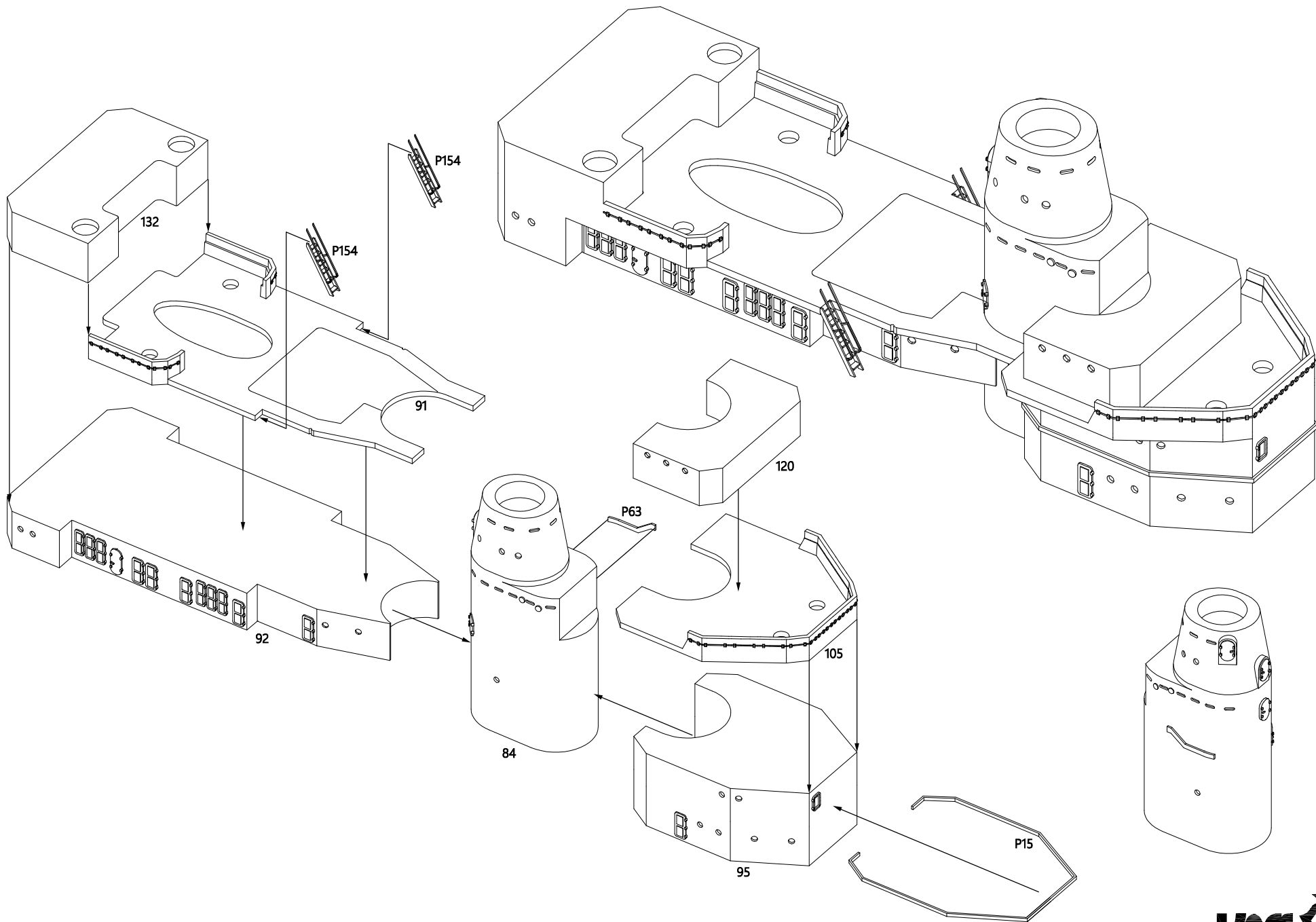

* - self made parts Ø 0.2mm

70394 For more info on Combrig kits see: www.combrig-models.com www.steelnavy.net www.modelwarships.com

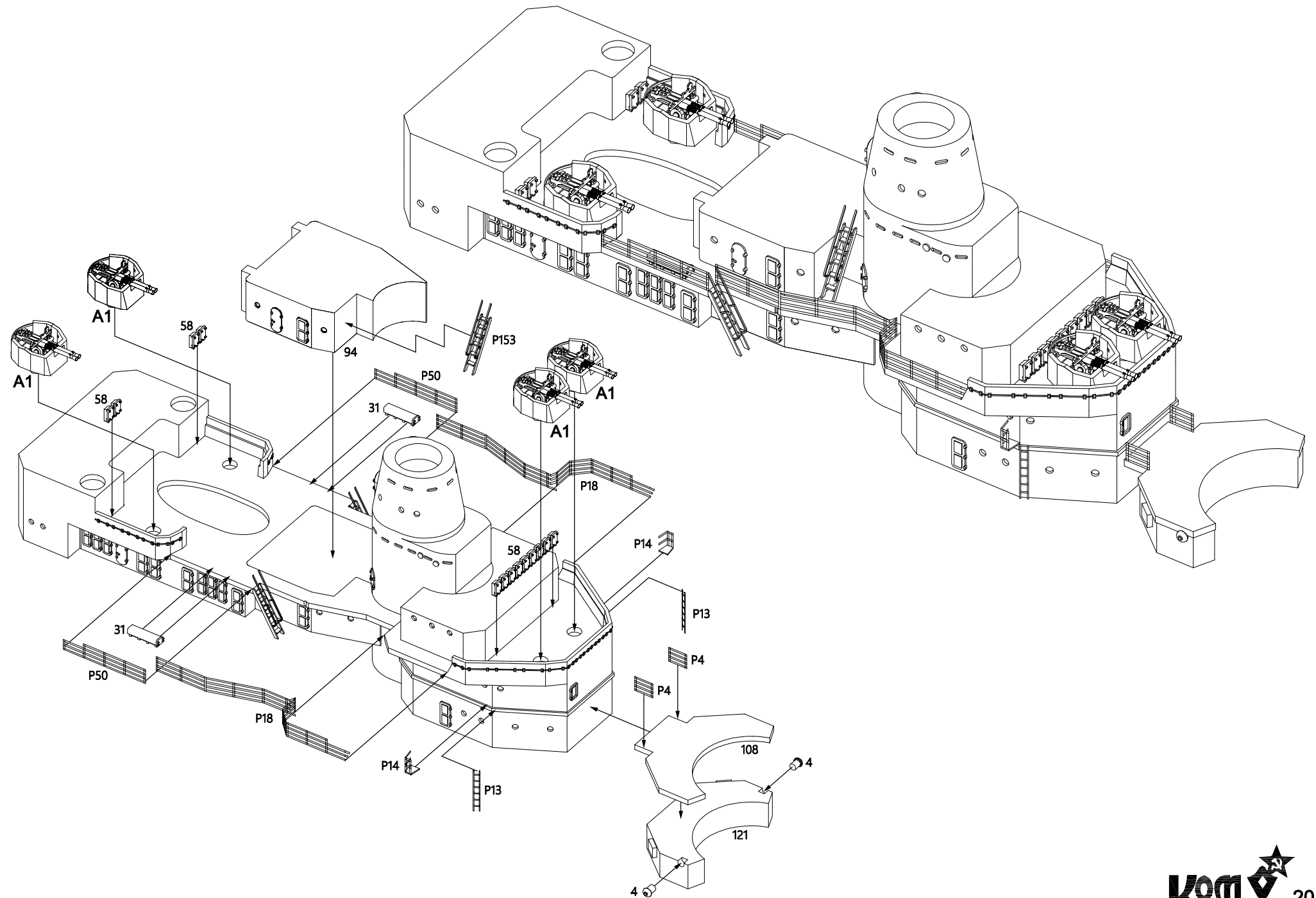

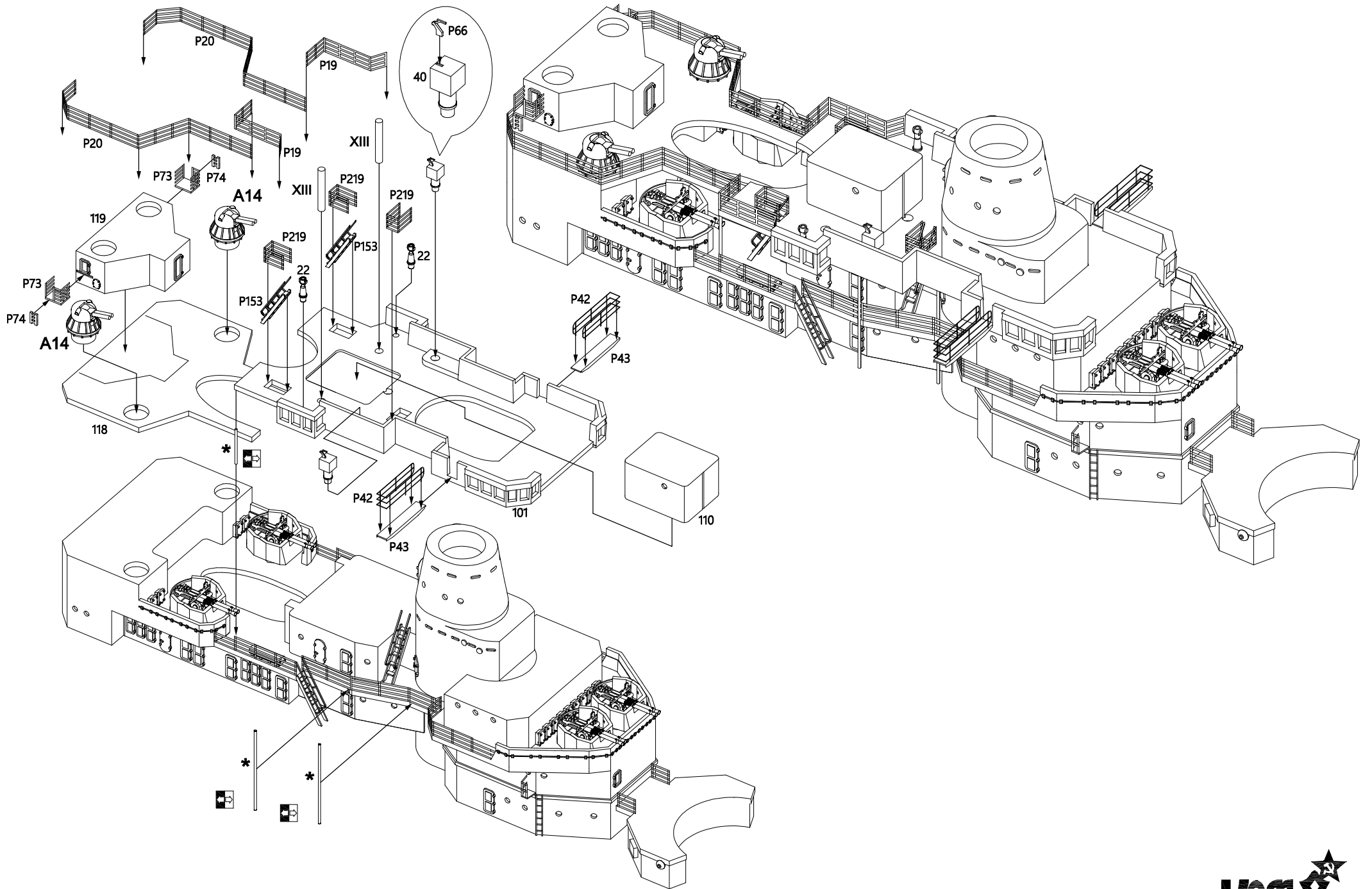

* - self made parts Ø 0.2mm

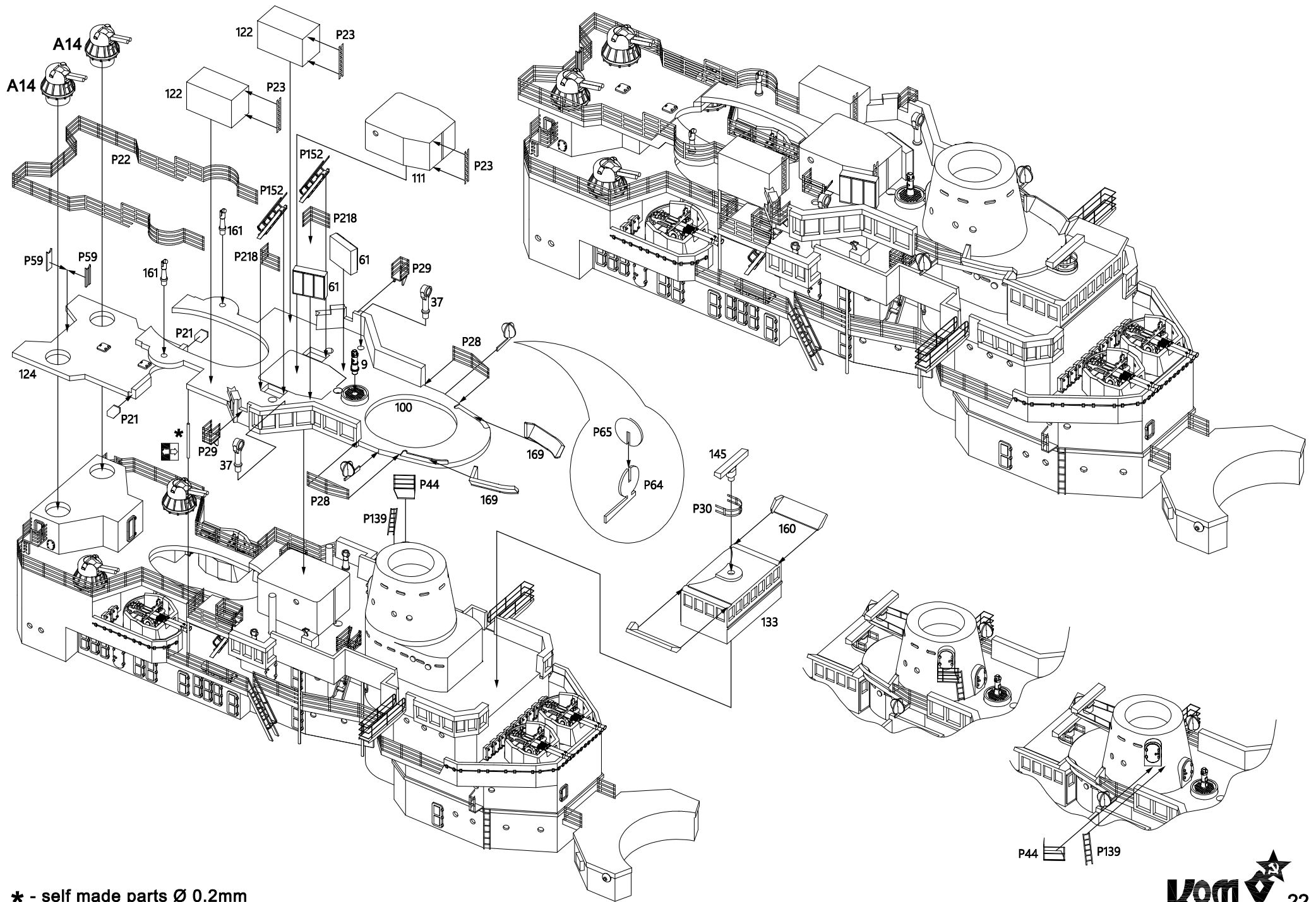

* - self made parts Ø 0.2mm

